

# BOTTICELLI SMART BT A 850-1250

D814089 0AA00\_01 08-07-19

((ER-Ready))



U-LINK

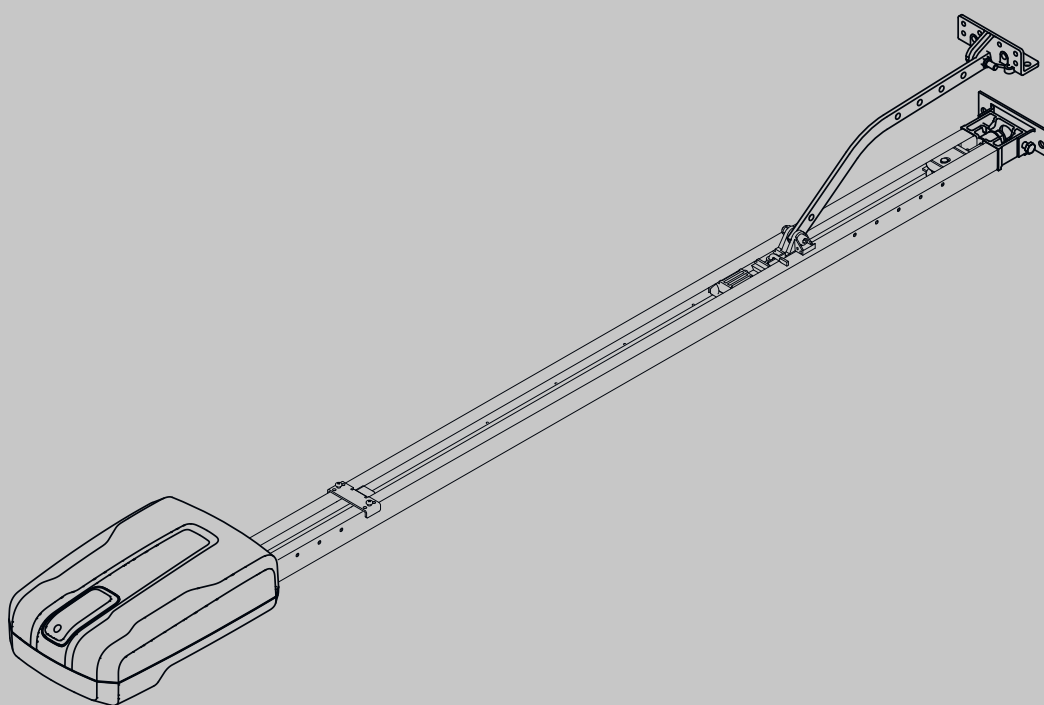

ISTRUZIONI D'USO E DI INSTALLAZIONE  
INSTALLATION AND USER'S MANUAL  
INSTRUCTIONS D'UTILISATION ET D'INSTALLATION  
INSTALLATIONS-UND GEBRAUCHSANLEITUNG  
INSTRUCCIONES DE USO Y DE INSTALACION  
GEBRUIKS- EN INSTALLATIEAANWIJZINGEN

AUTOMAZIONI PER PORTE BASCULANTI E SEZIONALI  
AUTOMATION FOR OVERHEAD AND SECTIONAL GARAGE DOORS  
AUTOMATION POUR PORTES BASCULANTES ET SECTIONALES  
GARAGENTORANTRIEB FÜR SCHWING UND SEKTIONALTORE  
AUTOMATIZACIONES PARA PUERTAS BASCULANTE Y SECCIONALES  
AUTOMATISERINGEN VOOR KANTEL- EN SECTIEDEUREN

**Attenzione!** Leggere attentamente le "Avvertenze" all'interno! **Caution!** Read "Warnings" inside carefully! **Attention!** Veuillez lire attentivement les Avertissements qui se trouvent à l'intérieur!  
**Achtung!** Bitte lesen Sie aufmerksam die „Hinweise“ im Inneren! **¡Atención!** Leer atentamente las "Advertencias" en el interior! **Let op!** Lees de "Waarschuwingen" aan de binnenkant zorgvuldig!



AZIENDA CON  
SISTEMA DI GESTIONE  
CERTIFICATO DA DNV GL  
= ISO 9001 =  
= ISO 14001 =



## GENERALITÀ

Il sistema **BOTTICELLI SMART BT A 850-1250** è adatto a motorizzare porte sezionali (Fig. 1), porte basculanti debordanti a molle a totale rientranza (Fig. 2) e porte basculanti a contrappesi mediante un apposito braccio di traino (Fig. 3). L'altezza massima della porta basculante non deve superare i 3 metri. L'installazione di facile esecuzione, permette un rapido montaggio senza alcuna modifica alla porta. Il blocco in chiusura è mantenuto dal motoriduttore irreversibile.

DS14089 01A00\_01

## GENERAL OUTLINE

The **BOTTICELLI SMART BT A 850-1250** system is suitable for motorising sectional doors (fig. 1), protruding fully retracting spring-operated overhead doors (fig. 2) and counterweight overhead doors provided with an appropriate towing arm (fig. 3). The overhead door must not be higher than 3 metres. Its easy installation allows fast fitting without needing the door to be modified. The irreversible gearmotor keeps the door locked in the closing position.

## GENERALITES

Le système **BOTTICELLI SMART BT A 850-1250** est indiqué pour motoriser des portes multi-lames (fig. 1), des portes de garage débordantes à ressorts complètement escamotables (fig. 2) et des portes de garage à contrepoids, au moyen d'un bras d'entraînement spécial (fig. 3). La hauteur maximale de la porte de garage ne doit pas dépasser 3 mètres. L'installation, très facile à effectuer, permet un montage rapide sans aucune modification de la porte. Le blocage en fermeture est maintenu par le motoréducteur irréversible.

## ÜBERSICHT

**BOTTICELLI SMART BT A 850-1250** eignet sich mit seinem speziellen Zugarm (Abb. 1) zur Motorisierung von Sektionaltoren (Abb. 2), überstehenden Feder-Schwingtoren mit Volleinzug (Abb. 3) und von Gegengewichts-Schwingtoren. Die Maximalhöhe des Schwingtores darf 3 Meter nicht übersteigen. Die einfach durchzuführende Installation besteht aus einer schnellen Montage ohne Änderung des Tores.

## DATOS GENERALES

El sistema **BOTTICELLI SMART BT A 850-1250** es adecuado para motorizar puertas seccionales (Fig. 1), puertas basculantes desbordantes, completamente retráctiles, de muelles (Fig. 2) y puertas basculantes de contrapesos, mediante un brazo de arrastre especial (Fig. 3). La altura máxima de la puerta basculante no debe superar los 3 metros. La instalación, de fácil ejecución, permite un rápido montaje sin necesidad de modificar la puerta. El bloqueo de cierre es mantenido por el motorreductor irreversible.

## ALGEMEENHEDEN

Het systeem **BOTTICELLI SMART BT A 850-1250** is geschikt om sectiedeuren (fig.1), volledig inspringende overlappende klapdeuren met veer (fig.2) en klapdeuren met tegenwichten middels een trekarm te motoriseren (fig.3). De maximum hoogte van de klapdeur mag de 3 meters niet overschrijden. de installatie kan gemakkelijk worden uitgevoerd, en staat een snelle montage toe zonder enige wijziging aan de deur. De blokkering in sluiting wordt bekomen door de onomkeerbare reductiemotor.

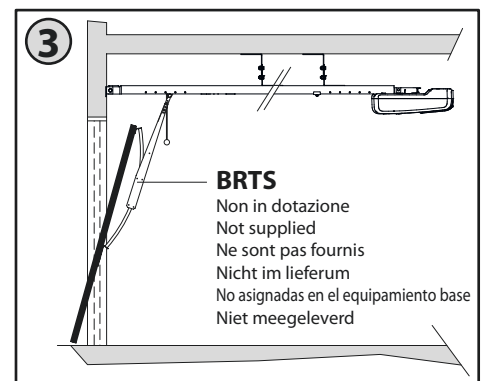
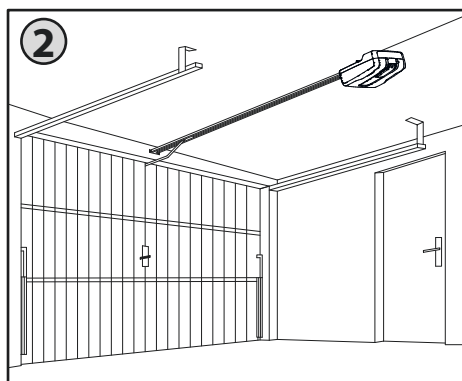
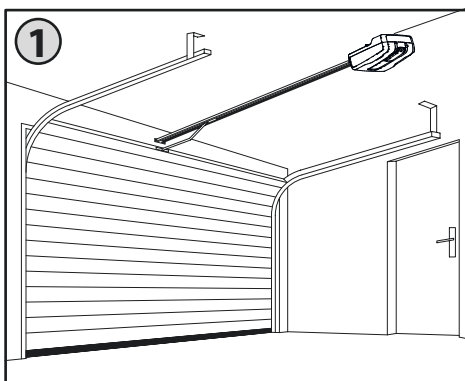

**COMPOSIZIONE DEL KIT - KIT COMPOSITION - COMPOSITION DU KIT  
ZUSAMMENSETZUNG DES BAUSATZES - COMPOSICIÓN DEL KIT- SAMENSTELLING VAN DE KIT**

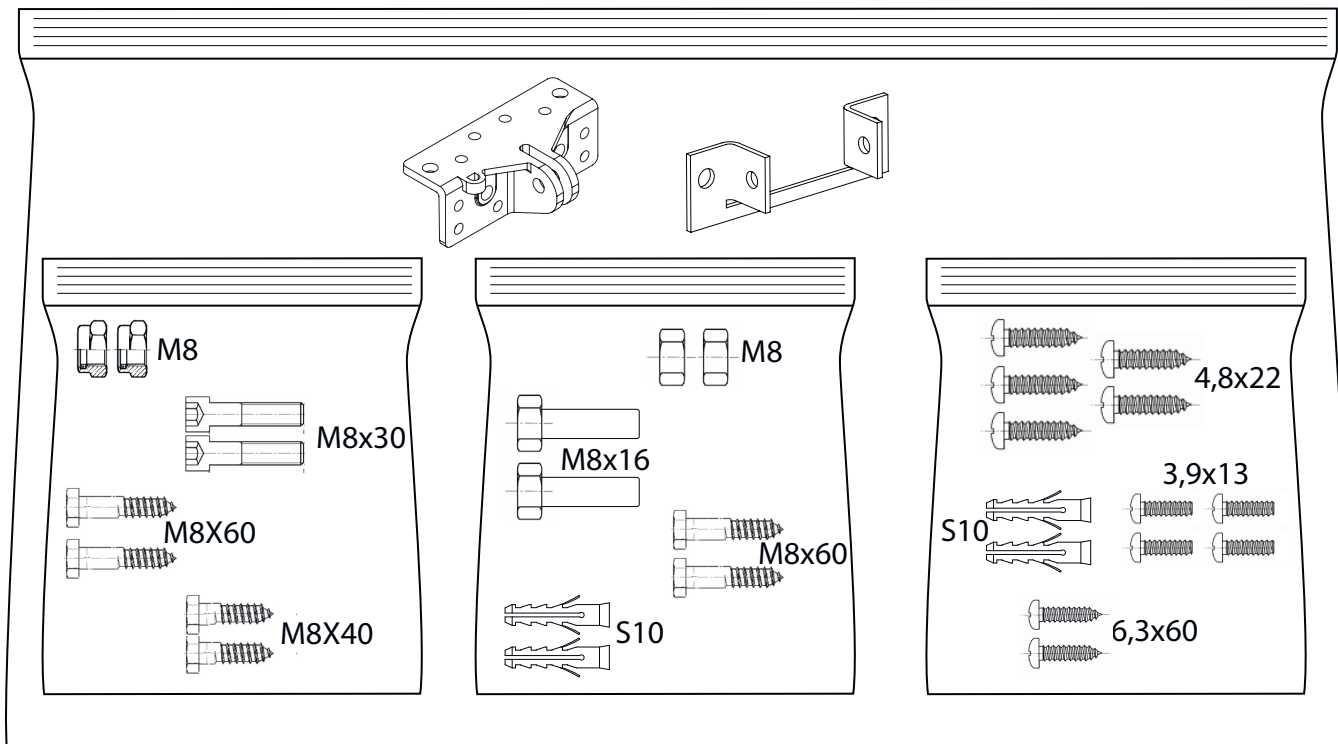
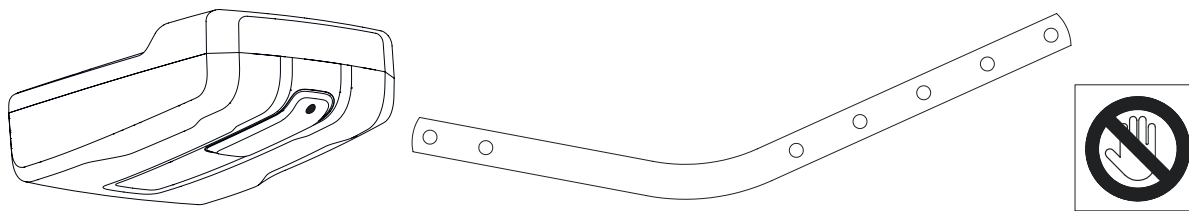

**ATTREZZATURE - EQUIPMENT- OUTILS - AUSRÜSTUNG-EQUIPOS - UITRUSTING**

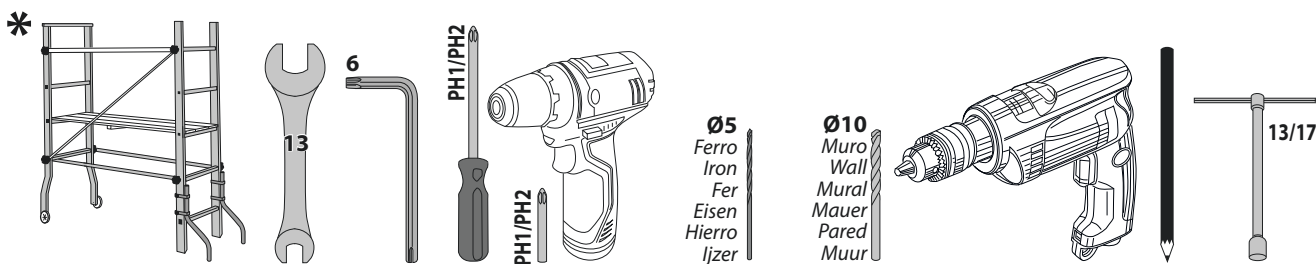

**\***  
Per installazioni che richiedano che l'operatore operi ad altezze superiori ai 2 metri rispetto al piano sottostante, è obbligatorio l'utilizzo di attrezzature con livelli di sicurezza maggiori quali ad esempio ponteggi o trabatelli. Per attività extra-Italia verificare preventivamente la specifica normativa locale.

For installations that require the operator to operate at heights greater than 2 meters above the floor level, it is mandatory to use equipment with higher safety levels such as scaffolding or rolling towers. For activities outside Italy, check the specific local legislation in advance.

Pour les installations qui exigent que l'opérateur travaille à des hauteurs supérieures à 2 mètres par rapport au plancher, utiliser impérativement des équipements avec des niveaux de sécurité supérieurs tels qu'échafaudages ou chevalets. Pour les activités à l'étranger, consulter à l'avance les réglementations locales spécifiques.

Für Installationen, bei denen in Höhen von über 2 Meter über dem darunterliegenden Boden gearbeitet werden muss, müssen Ausrüstungen mit erhöhtem Sicherheitsniveau verwendet werden, wie zum Beispiel Maurerarbeitsbühnen oder fahrbare Gerüste. Überprüfen Sie bei Arbeiten außerhalb Italiens vorher die entsprechenden örtlichen Bestimmungen.

Cuando el operador debe trabajar a más de 2 metros del plano inferior, debe obligatoriamente utilizar equipos con mayores niveles de seguridad, como por ejemplo andamios y caballetes. Para actividades fuera del territorio italiano, consultar previamente las normas locales.

Voor installaties waarbij de operator op een hoogte van meer dan 2 meter boven het onderstaande niveau moet werken, is het verplicht uitrustingen te gebruiken met hogere beveiligingsniveaus, zoals ladders of steigers. Voor activiteiten buiten Italië, moet men vooraf de specifieke lokale normen controleren.

**A** Installazione motore con soffitto STANDARD , Motor installation on STANDARD ceiling, Installation moteur sur plafond STANDARD  
 Installation Motor mit STANDARD-Abdeckung, Instalación del motor con techo ESTÁNDAR, Installatie motor met STANDAARD plafond

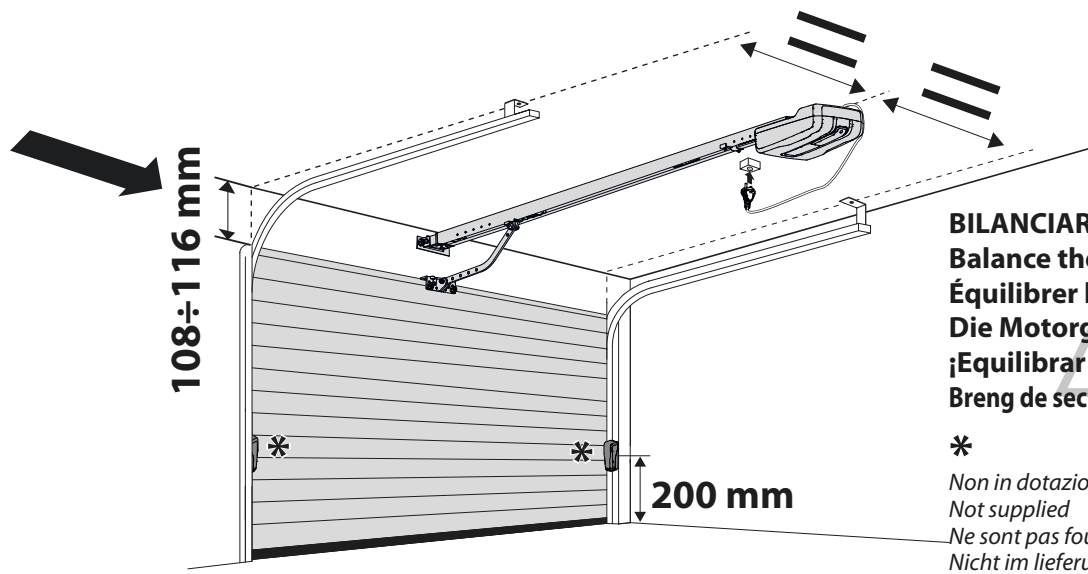

**BILANCIARE IL SEZIONALE!**  
**Balance the sectional door!**  
**Équilibrer la section !**  
**Die Motorgewichte ausgleichen!**  
**¡Equilibrar el seccional!**  
**Breng de sectionaaldeur in evenwicht!**

\*  
 Non in dotazione  
 Not supplied  
 Ne sont pas fournis  
 Nicht im lieferum  
 No asignadas en el equipamiento base  
 Niet meegeleverd

**Installazione motore con soffitto PIU' ALTO (prolunga) , Motor installation on HIGHER ceiling (with extension)**  
**Installation moteur sur plafond avec hauteur SUPERIEURE (avec rallonge), Installation Motor mit HÖHERER Abdeckung**  
**(Verlängerung) , Instalación del motor con techo MÁS ALTO (alargador), Installatie motor met HOGERE plafond (verlengstuk)**

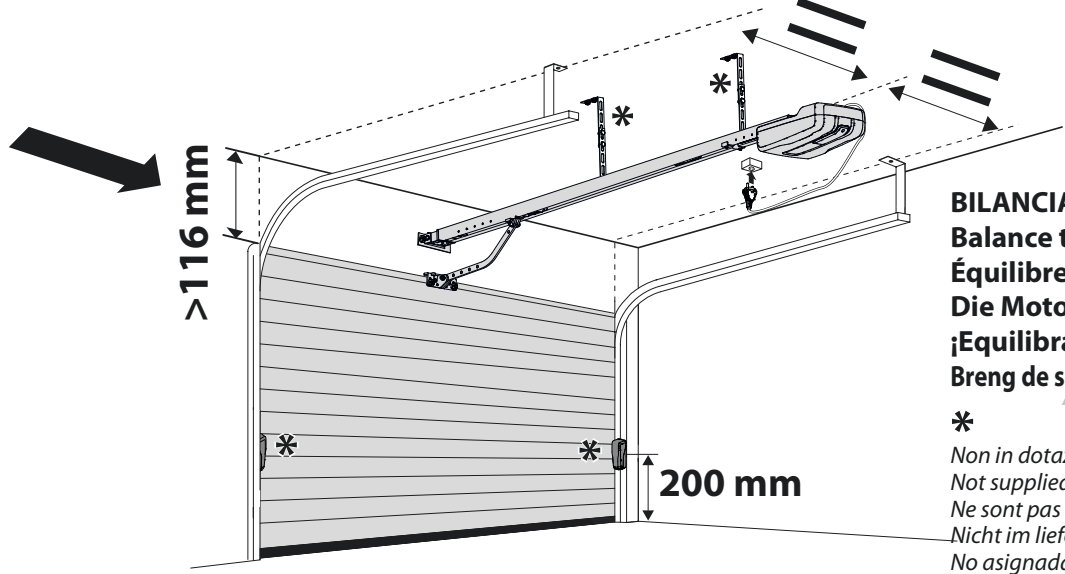

**BILANCIARE IL SEZIONALE!**  
**Balance the sectional door!**  
**Équilibrer la section !**  
**Die Motorgewichte ausgleichen!**  
**¡Equilibrar el seccional!**  
**Breng de sectionaaldeur in evenwicht!**

\*  
 Non in dotazione  
 Not supplied  
 Ne sont pas fournis  
 Nicht im lieferum  
 No asignadas en el equipamiento base  
 Niet meegeleverd

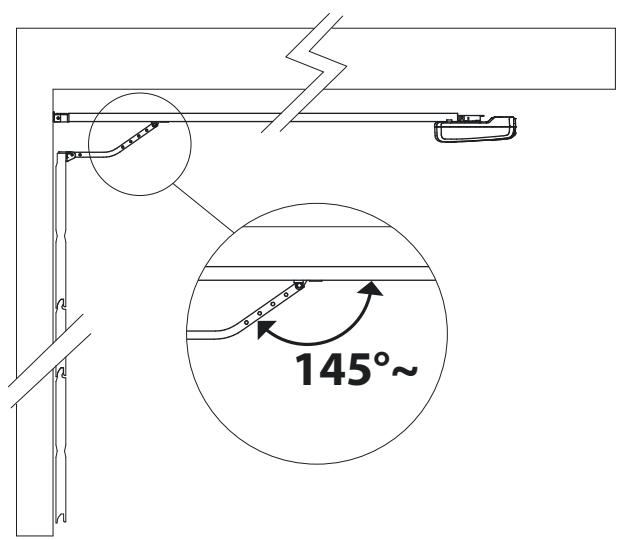

Si consiglia di fissare l'operatore in maniera tale da poter tenere il ramo anteriore della leva il più possibile orizzontale (vedere figura), fermo restando che andrà verificato, da parte dell'installatore, il rispetto della normativa riguardante gli impatti.

It is suggested that the operator be set so that the front branch of the lever is as horizontal as possible (see figure), considering in any case that the installer must verify that the regulation concerning impacts must be complied with.

Il est recommandé de fixer l'opérateur de manière à pouvoir maintenir la branche avant du levier dans une position la plus horizontale que possible (voir figure), étant entendu que l'installateur vérifiera le respect de la norme concernant les impacts.

Es wird empfohlen den Bediener in einer solchen Weise zu sichern, dass der vordere Teil des Hebels so horizontal wie möglich (siehe Abbildung) gehalten wird. Dabei bleibt durch den Installateur zu prüfen, dass die Rechtsvorschriften bezüglich der Anlagen eingehalten werden.

Se sugiere fijar el operador de modo que se pueda mantener el tramo delantero de la palanca lo más horizontal que sea posible (ver la figura), sin perjuicio de que el instalador deberá controlar que cumpla con la normativa sobre los impactos.

Er wordt aanbevolen om de operator zo te bevestigen dat de voorste arm van de hendel zo horizontaal mogelijk kan worden gehouden (zie afbeelding), op voorwaarde dat de installateur controleert dat de wetgeving met betrekking tot de impact wordt nageleefd.

## B DIMENSIONI - DIMENSIONS - DIMENSIONS - ABMESSUNGEN - DIMENSIONES - AFMETINGEN

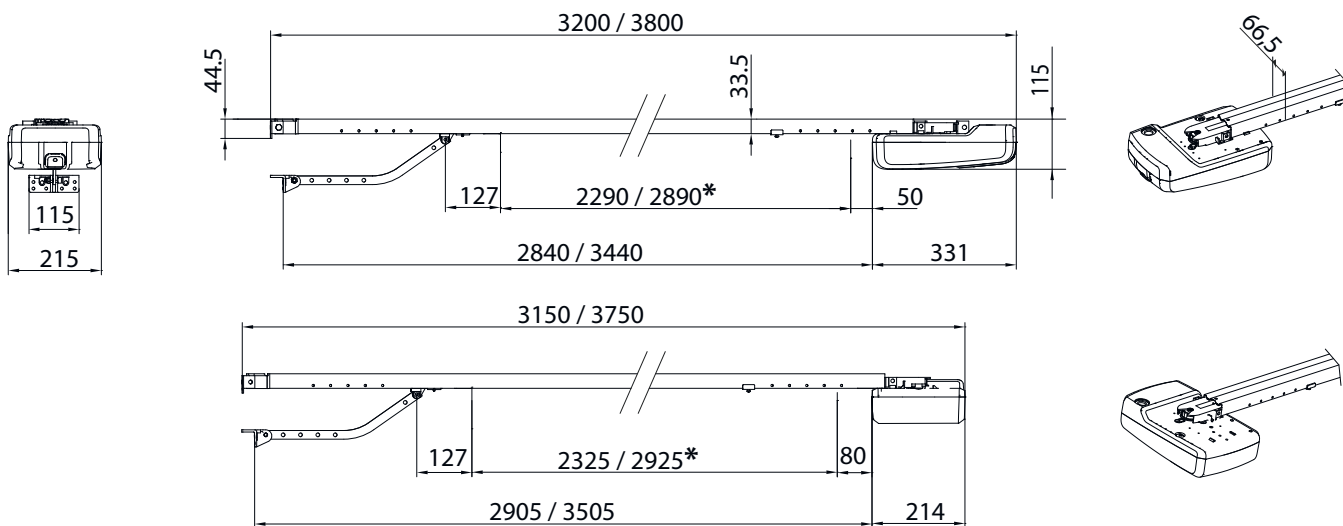

\* corsa utile/ usable travel /course utile / nutzhub/ carrera útil / werkslag

## C ASSEMBLAGGIO BINARIO - RAIL ASSEMBLY - ASSEMBLAGE RAIL - GLEISMONTAGE ENSAMBLADO DEL RIEL - MONTAGE SPOOR

Binario due pezzi,  
Two piece rail,  
Rail deux pièces  
Zweiteiliges Gleis,  
Riel de dos piezas,  
Spoor twee delen

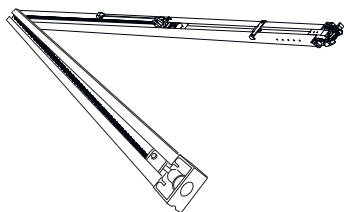

Catena, Chain, Chaîne  
Kette, Cadena, Ketting

Binario unico,  
Single rail,  
RAIL unique Einteiliges Gleis,  
Riel único, Enkel spoor

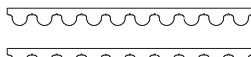
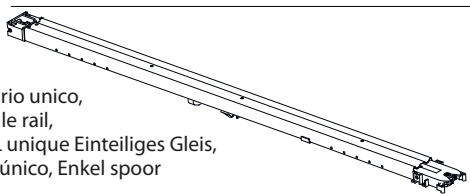

cinghia, belt, courroie  
Riemen, correa, riem

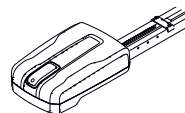

Nuove, new, nouveau  
neu, nuevo, nieuw

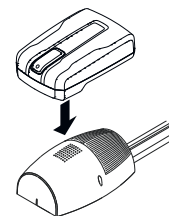

**BOTTICELLI SMART BT A  
850-1250**

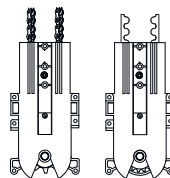

Nuove, new, nouveau  
neu, nuevo, nieuw

**BOTTICELLI SMART BT A  
850**

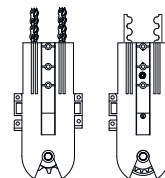

vecchie, old, anciens  
alt, viejo, oud

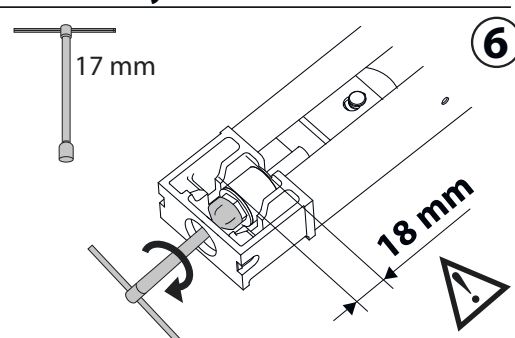
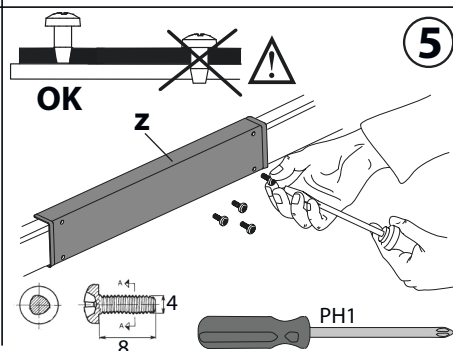
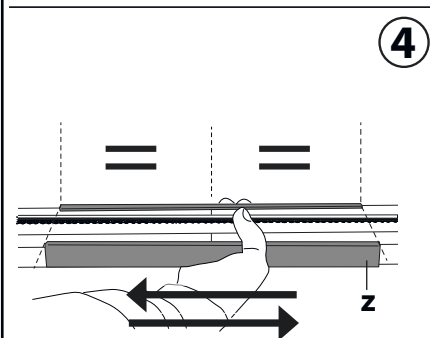
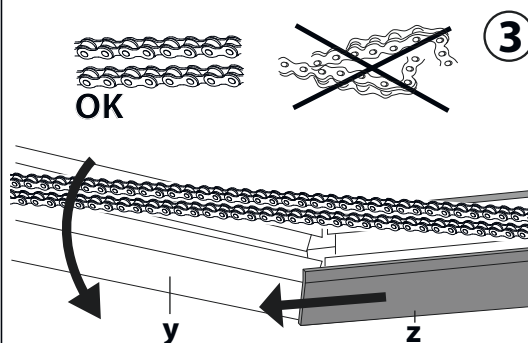
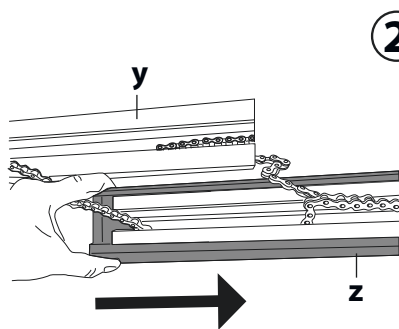
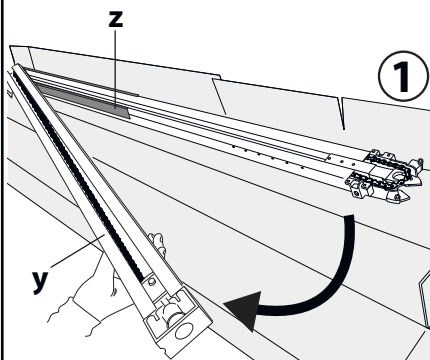

**D** FISSAGGIO STAFFA "PORTABINARIO" A SOFFITTO - FIXING OF THE CEILING "RAIL SUPPORT BRACKET" - FIXATION SUPPORT « PORTE-RAIL » DE PLAFOND - BEFESTIGUNGSBÜGEL „GLEISTRÄGER“ AN DER ABDECKUNG - FIJACIÓN DEL ESTRIBO "PORTA-RIEL" EN EL TECHO - BEVESTIGING BEUGEL "SPOORDRAGER" AAN PLAFOND -

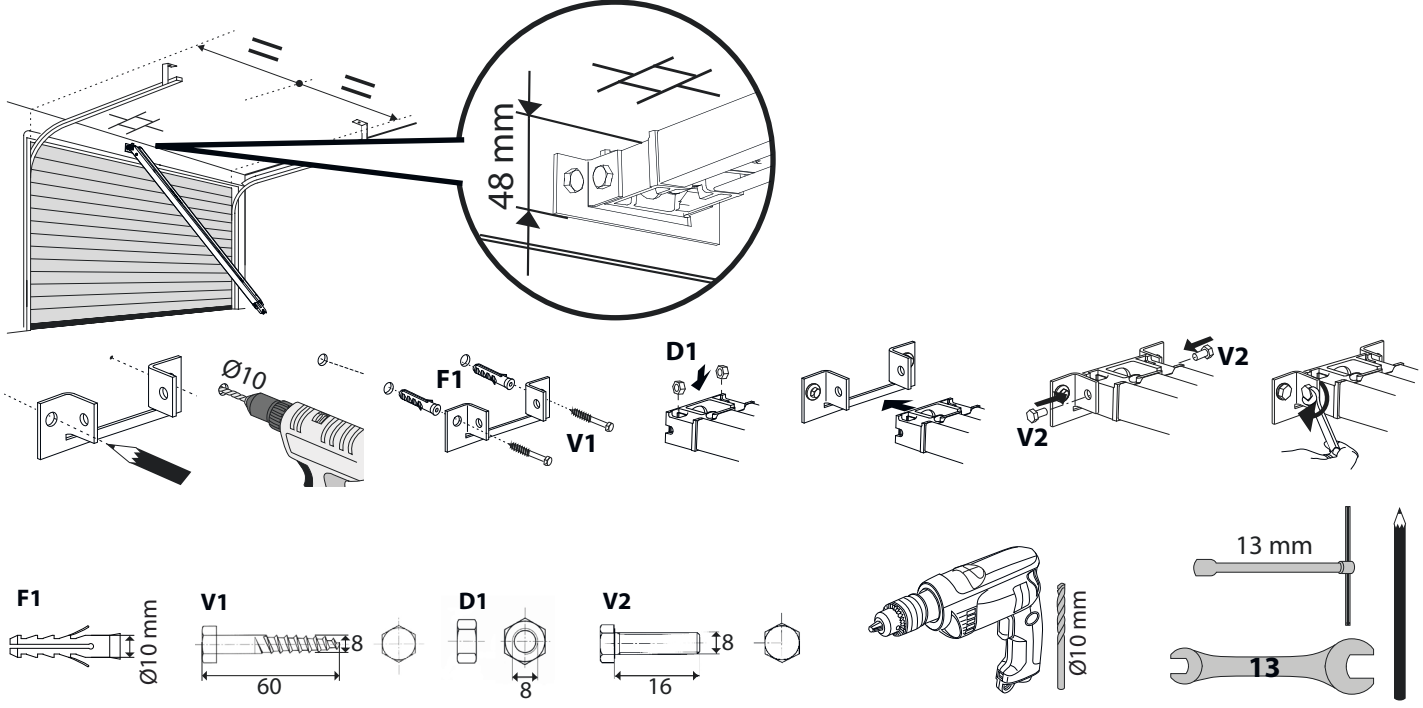

**E1** FISSAGGIO BINARIO A SOFFITTO - ASSEMBLY OF TRACK HOLDING BRACKET ONTO THE WALL - FIXATION RAIL AU PLAFOND - BEFESTIGUNG GLEIS AN DER ABDECKUNG - FIJACIÓN DEL RIEL EN EL TECHO - BEVESTIGING SPOOR AAN PLAFOND

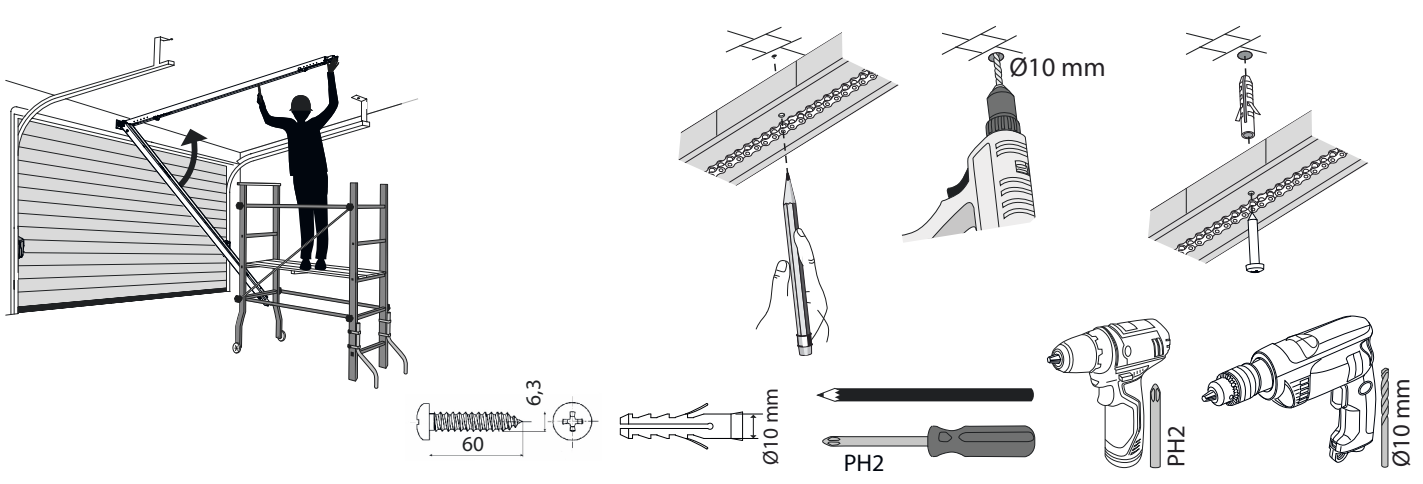

**E2** FISSAGGIO BINARIO A SOFFITTO CON STAFFE - CEILING RAIL FIXING WITH BRACKETS - FIXATION RAIL DE PLAFOND AVEC SUPPORTS : BEFESTIGUNG GLEIS AN DER ABDECKUNG MIT BÜGELN - FIJACIÓN DEL RIEL EN TECHO CON ESTRIBOS - BEVESTIGING SPOOR AAN PLAFOND MET BEUGELS

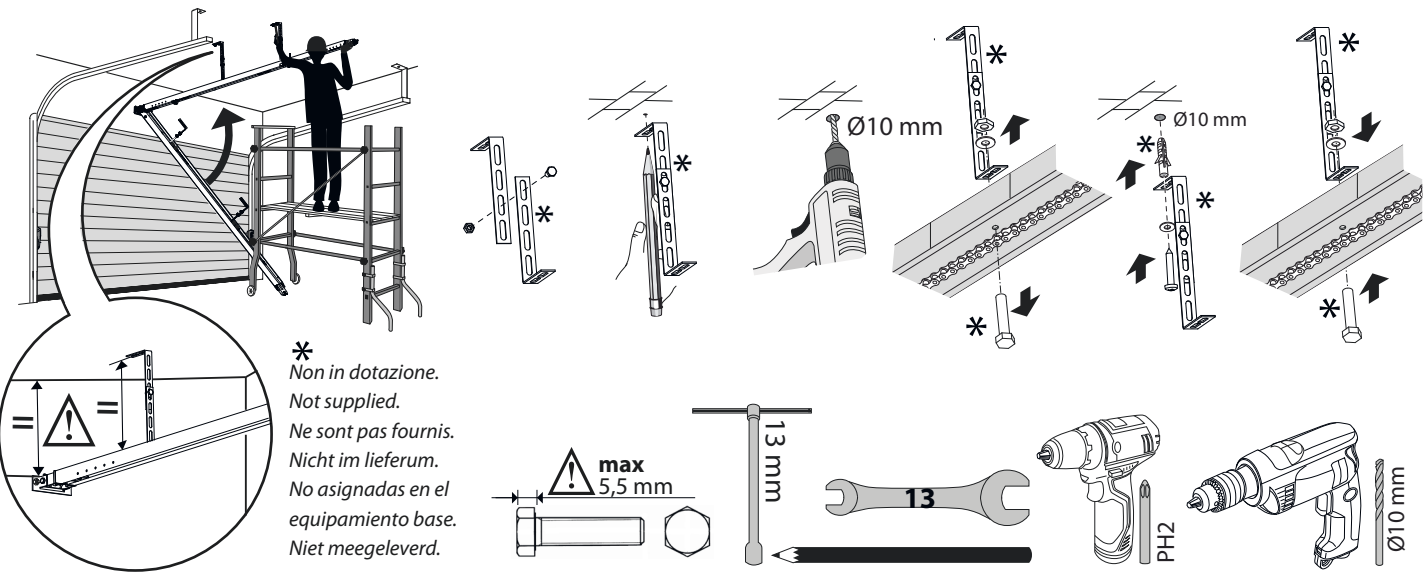

**F ASSEMBLAGGIO BRACCIO TRAINO - ASSEMBLY OF TRACK ONTO THE TRACK HOLDING BRACKET - ASSEMBLAGE BRAS ENTRAÎNEMENT MONTAGE SCHLEPPARM - ENSAMBLADO DEL BRAZO DE ARRASTRE - MONTAGE SLEPPARM**

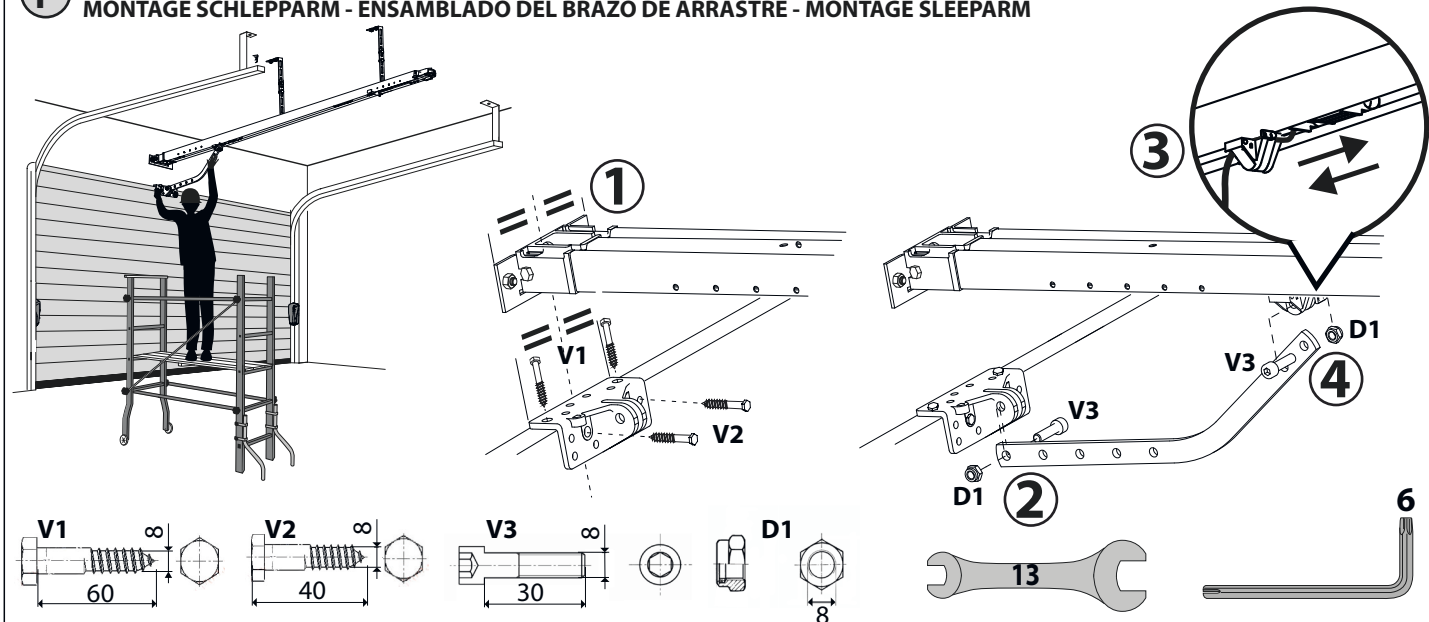

**G MONTAGGIO TESTA A BINARIO - HEAD ASSEMBLY TO RAIL - MONTAGE TÊTE À RAIL - MONTAGE KOPF AN GLEIS MONTAJE DEL CABEZAL AL RIEL - MONTAGE KOP OP SPOOR**

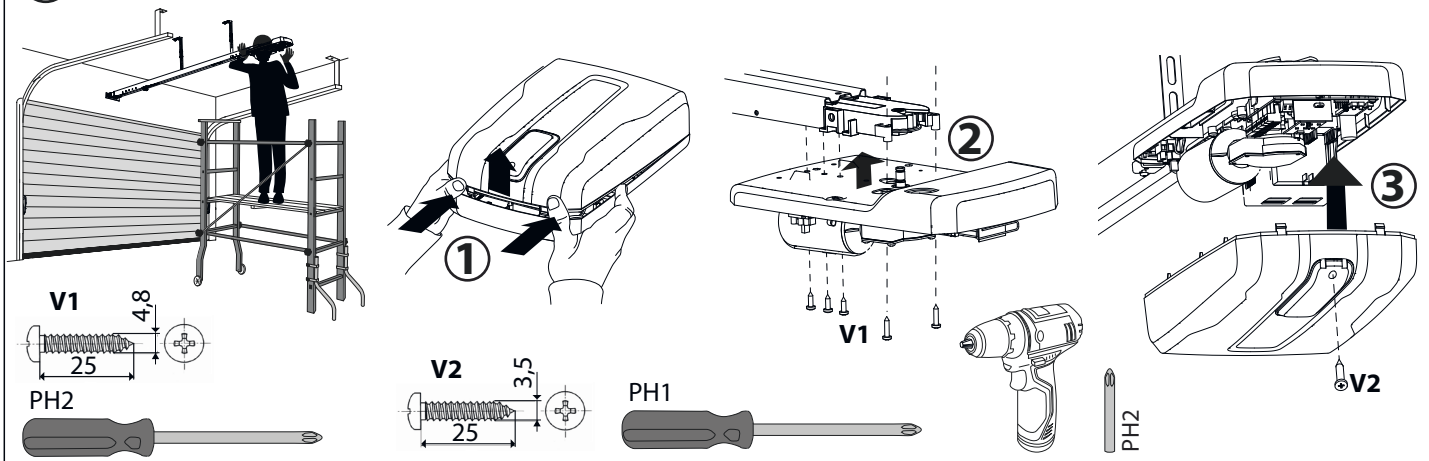

**H INSTALLAZIONI PARTICOLARI CON TESTA RUOTATA - PARTICULAR INSTALLATIONS WITH ROTATED HEAD- INSTALLATIONS PARTICULIÈRES AVEC TÊTE TOURNÉE-BESONDERE INSTALLATIONEN MIT GESCHWENKTEM KOPF-INSTALACIONES ESPECIALES CON CABEZAL GIRADO-BIJZONDERE INSTALLATIES MET GEDRAAIDE KOP**

Per installazioni della testa a 90°, montare la testa al binario prima di montare il binario al soffitto.  
 For 90° head installations, mount the head to the rail before mounting the rail to the ceiling.  
 Pour les installations de la tête à 90°, monter la tête sur le rail avant de fixer le rail au plafond.  
 Montieren Sie bei Installationen des Kopfes bei 90° den Kopf am Gleis, bevor Sie das Gleis an der  
 Para instalar el cabezal a 90°, montar el cabezal al riel, antes de montar el riel en el techo.  
 Voor installaties van de kop op 90°, monteer de kop op het spoor alvorens het spoor op het plafond te monteren.

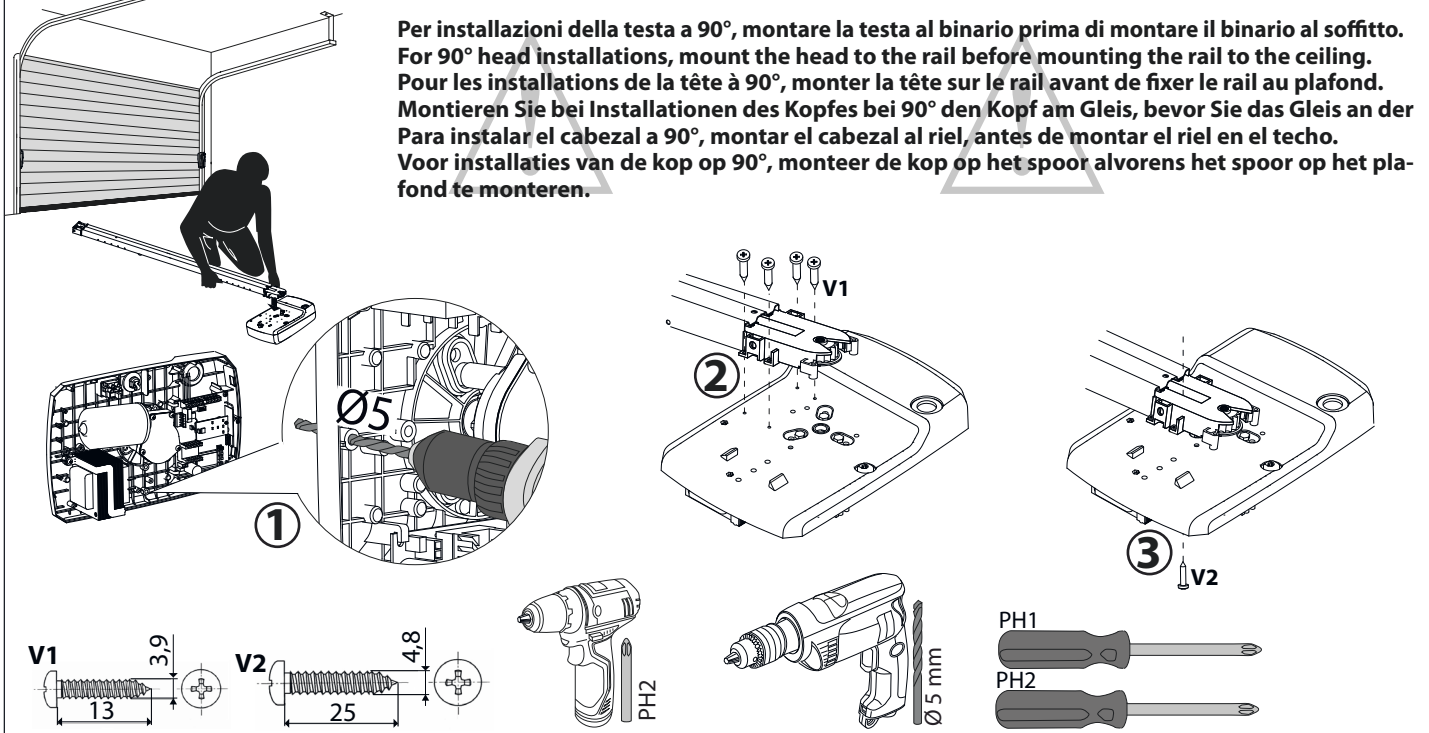

**I** MESSA IN FUNZIONE CON COPERCHIO CHIUSO - START UP WITH COVER CLOSED - MISE EN SERVICE AVEC COUVERCLE FERMÉ - INBETRIEBNAHME MIT GESCHLOSSENEM DECKEL - PUESTA EN FUNCIONAMIENTO CON TAPA CERRADA - INBEDRIJSTELLING MET DEKSEL GESLOTEN

\* in dotazione con il binario - supplied with the rail - fourni avec le rail  
 mit dem Gleis mitgeliefert - en dotación con el riel - meegeleverd met het spoor

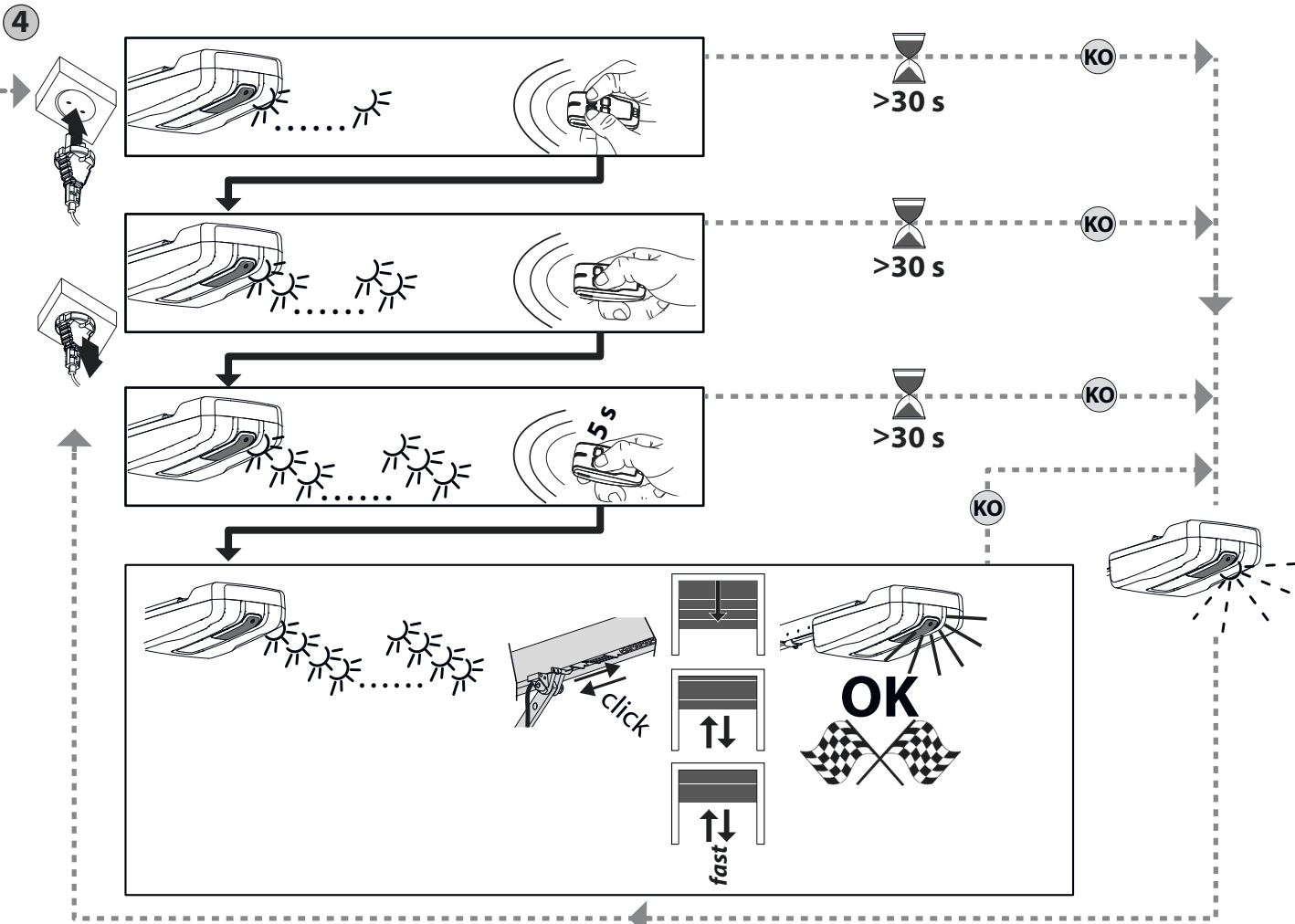
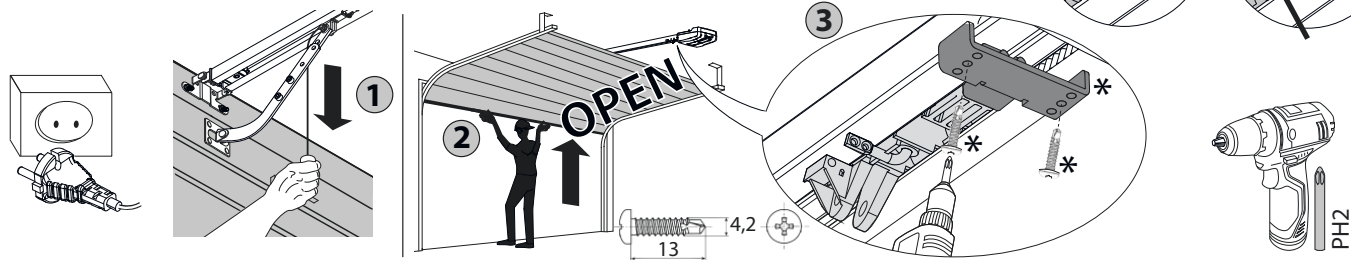
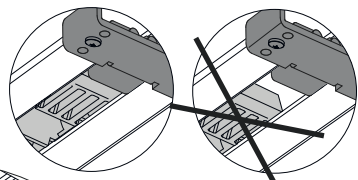

**Funzione attivata automaticamente solo se le impostazioni sono quelle di fabbrica (default) e nessun radiocomando memorizzato**

**ATTENZIONE!!** Verificare che il valore della forza d'impatto misurato nei punti previsti dalla norma EN12445, sia inferiore a quanto indicato nella norma EN 12453.  
**Attenzione!!** Durante l'autosettaggio la funzione di rilevamento ostacoli non è attiva, l'installatore deve controllare il movimento dell'automazione ed impedire a persone o cose di avvicinarsi o sostare nel raggio di azione dell'automazione.

**Function activated automatically only if the settings are the factory settings (default) and no remote control is memorized**

**WARNING!!** Check that the force of impact measured at the points provided for by standard EN 12445 is lower than the value laid down by standard EN 12453.  
**Warning!!** While the autosest function is running, the obstacle detection function is not active. Consequently, the installer must monitor the automated system's movements and keep people and property out of range of the automated system.

**Fonction activée automatiquement uniquement si les réglages sont les réglages d'usine (par défaut) et sans télécommande mémorisée**

**ATTENTION !!** Vérifiez si la valeur de la force de choc mesurée dans les points prévus par la norme EN12445 est inférieure à celle indiquée dans la norme EN 12453.  
**Attention !!** Pendant l'autoréglage la fonction de détection des obstacles n'étant pas active le monteur doit contrôler le mouvement de l'automatisation et empêcher que des personnes ou des choses ne s'approchent ou ne stationnent dans le rayon d'action de l'automatisation.

**Die Funktion wird nur automatisch aktiviert, wenn die Werkseinstellungen (Default) eingestellt sind und keine Funksteuerung gespeichert ist**

**ACHTUNG!!** Stellen Sie sicher, dass der Wert der Kraft, gemessen an den gemäß Norm EN12445 vorgesehenen Punkten, kleiner als der in der Norm EN 12453 angegeben ist.  
**Achtung!!** Während der Auto-Einstellung ist die Funktion Hinderniserfassung nicht aktiv; der Monteur muss die Bewegung der Automatisierung überwachen und verhindern, dass Personen oder Sachen in den Bewegungsbereich der Automatisierung gelangen.

**La función se activa automáticamente solo si conserva las configuraciones de fábrica (default) y no hay ningún radiocontrol memorizado**

**¡ATENCIÓN!** Controlar que el valor de la fuerza de impacto medido en los puntos previstos por la norma EN 12445 sea inferior al indicado en la norma EN 12453.  
**¡Atención!** Durante la fase de configuración automática, la función de detección de obstáculos no está activada, por lo que el instalador debe controlar el movimiento de la automatización e impedir que personas y cosas se acerquen o permanezcan en el radio de acción de la misma.

**Functie enkel automatisch ingeschakeld als de (standaard) fabrieksinstellingen actief zijn en er geen afstandsbediening opgeslagen is**

**OPGELET!!** Controleren of de waarde van de botsingskracht gemeten in de punten voorzien door de norm EN12445, lager is dan hetgeen aangegeven in de norm EN 12453.  
**Opgelet!!** Tijdens de autosest-fase is de functie voor obstakeldetectie niet actief; de installateur moet de beweging van het automatiseringssysteem controleren en voorkomen dat personen of voorwerpen in de buurt komen van de actieradius van het automatiseringssysteem of zich daarbinnen bevinden.





Fusibile, Fuse,  
Fusible,  
Schmelzsicherung,  
Fusible, Zekering :

**1,25 AT**

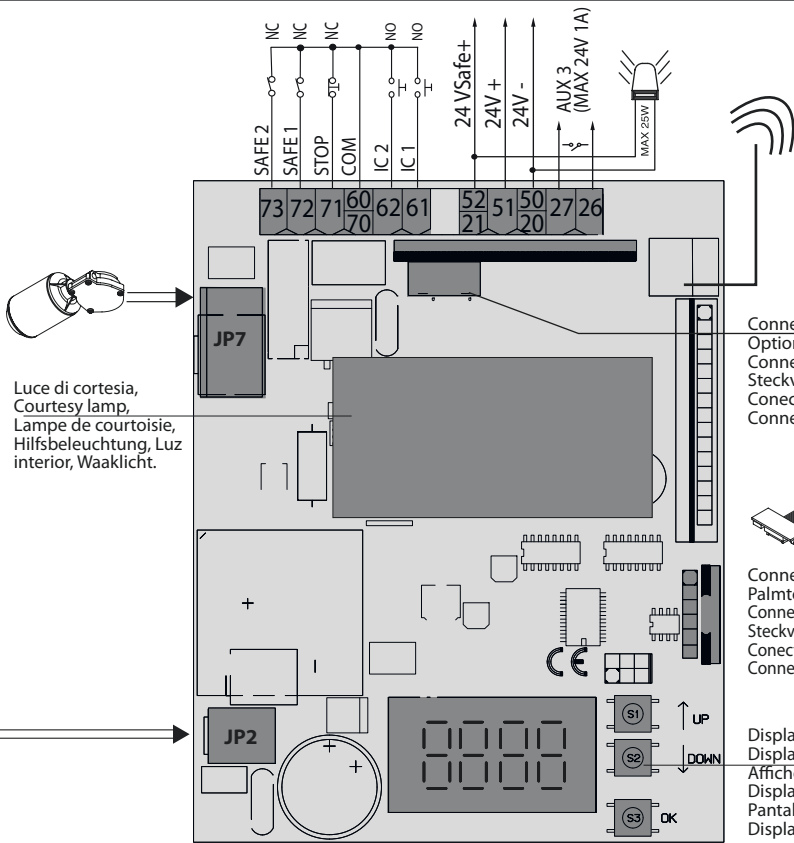

Connettore scheda opzionale,  
Optional board connector,  
Connecteur carte facultative,  
Steckverbinder Zusatzkarte,  
Conector de la tarjeta opcional,  
Connector optionele kaart.

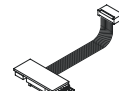

Connettore programmatore palmare,  
Palmtop programmer connector,  
Connecteur programmeur de poche,  
Steckverbinder Palmtop-Programmierer,  
Conector del programador de bolsillo,  
Connector programmeerbare palmtop.

Display + tasti programmazione,  
Display plus programming keys,  
Afficheur et touches de programmation,  
Display und Programmierungstasten,  
Pantalla más botones de programación,  
Display meerdere toetsen programmeur.

|                                      | SAFE1                                   | SAFE2                                |
|--------------------------------------|---|--------------------------------------|
| <b>TEST OFF</b><br>SAFE1 = 0,2,4     | (1 PHOT / 1 PHOT OP / 1 PHOT CL)<br>    | (1 PHOT / 1 PHOT OP / 1 PHOT CL)<br> |
| <b>TEST ON</b><br>SAFE1 = 1,3,5      | (1 PHOT / 1 PHOT OP / 1 PHOT CL)<br>    | (1 PHOT / 1 PHOT OP / 1 PHOT CL)<br> |
| <b>TEST OFF</b><br>SAFE1 = 6,9,12    | (1 BAR / 1 BAR OP / 1 BAR CL)<br>       | (1 BAR / 1 BAR OP / 1 BAR CL)<br>    |
| <b>TEST ON</b><br>SAFE1 = 7,10,13    | (1 BAR / 1 BAR OP / 1 BAR CL)<br>       | (1 BAR / 1 BAR OP / 1 BAR CL)<br>    |
| <b>TEST ON</b><br>SAFE1 = 8,11,14,16 | (BAR 8K2 / BAR 8K2 OP / BAR 8K2 CL)<br> |                                      |

ITALIANO

|                 | Morsetto | Definizione                                     | Descrizione  |
|-----------------|----------|---|--|
| Alimentazione   | JP2      | SEC TRASF                                       | Alimentazione scheda:<br>24V~ Secondario trasformatore   |
| Motore          | JP7      | MOT+ENC   | Collegamento motore ed encoder   |
| Aux             | 20       | AUX 0 - CONTATTO ALIMENTATO 24V (N.O.) (1A MAX) | Uscita per LAMPEGGIANTE.   |
|                 | 21       |   | Il contatto rimane chiuso durante la movimentazione delle ante.  |
|                 | 26       | AUX 3 - CONTATTO LIBERO (N.O.) (Max 24V 1A)     | Uscita configurabile AUX 3 - Default Uscita 2°CANALE RADIO.  |
|                 | 27       |   | 2°CANALE RADIO/ SPIA CANCELLO APERTO SCA/ Comando LUCE CORTESIA/ Comando LUCE ZONA/ LUCE SCALE/ ALLARME CANCELLO APERTO/LAMPEGGIANTE/ELETTROSERRATURA A SCATTO/ELETTROSERRATURA A MAGNETE/MANUTENZIONE/LAMPEGGIANTE/MANUTENZIONE/ANTI EFFRAZIONE/ STATO CANCELLO CHIUSO/CANALE RADIO BISTABILE/CANALE RADIO TEMPORIZZATO/ STATO CANCELLO PERTO |
| Alim. Accessori | 50       | 24V-  | Uscita alimentazione accessori.  |
|                 | 51       | 24V+  |  |
|                 | 52       | 24 Vsafe+                                       |  |
| Comandi         | 60       | Comune  | Comune ingressi IC 1 e IC 2  |
|                 | 61       | IC 1  | Ingresso di comando configurabile 1 (N.O.) - Default START E.<br>START E / START I / OPEN / CLOSE / PED / TIMER / TIMER PED<br>Far riferimento alla tabella "Configurazione degli ingressi di comando".  |
|                 | 62       | IC 2  | Ingresso di comando configurabile 2 (N.O.) - Default PED.<br>START E / START I / OPEN / CLOSE / PED / TIMER / TIMER PED<br>Far riferimento alla tabella "Configurazione degli ingressi di comando".  |
| Sicurezze       | 70       | Comune  | Comune ingressi STOP, SAFE 1 e SAFE 2  |
|                 | 71       | STOP  | Il comando interrompe la manovra. (N.C.)<br>Se non si utilizza lasciare il ponticello inserito.  |
|                 | 72       | SAFE 1  | Ingresso di sicurezza configurabile 1 (N.C.) - Default BAR.<br>PHOT / PHOT TEST / PHOT OP / PHOT OP TEST / PHOT CL / PHOT CL TEST / BAR / BAR TEST / BAR 8K2 / BAR OP / BAR OP TEST / BAR 8K2 OP / BAR CL / BAR CL TEST / BAR 8K2 CL / STOP 8K2<br>Far riferimento alla tabella "Configurazione degli ingressi di sicurezza".                  |
|                 | 73       | SAFE 2  | Ingresso di sicurezza configurabile 2 (N.C.) - Default PHOT.<br>PHOT / PHOT TEST / PHOT OP / PHOT OP TEST / PHOT CL / PHOT CL TEST / BAR / BAR TEST / BAR OP / BAR OP TEST / BAR CL / BAR CL TEST<br>Far riferimento alla tabella "Configurazione degli ingressi di sicurezza".  |

ENGLISH

|                          | Terminal | Definition                                   | Description   |
|--------------------------|----------|--|---|
| Power supply             | JP2      | TRANSF SEC                                   | Board power supply:<br>24V~ Transformer secondary winding   |
| Motor                    | JP7      | MOT + ENCODER                                | Connection motor and encoder  |
| Aux                      | 20       | AUX 0 - 24V POWERED CONTACT (N.O.) (MAX. 1A) | FLASHING LIGHT output .   |
|                          | 21       |  | The contact remains closed during the movement of the leaves.   |
|                          | 26       | AUX 3 - FREE CONTACT (N.O.) (MAX. 24V 1A)    | AUX 3 configurable output - Default setting MONOSTABLE RADIO CHANNEL  |
|                          | 27       |  | Output MONOSTABLE RADIO CHANNEL/ SCA GATE OPEN LIGHT/ COURTESY LIGHT command/ ZONE LIGHT command/ STAIR LIGHT/ GATE OPEN ALARM/ FLASHING LIGHT/ SOLENOID LATCH/ MAGNETIC LOCK/ MAINTENANCE/ FLASHING LIGHT AND MAINTENANCE / GATE CLOSED STATUS / BISTABLE RADIO CHANNEL / TIMED RADIO CHANNEL / GATE OPEN STATUS |
| Accessories power supply | 50       | 24V-   | Accessories power supply output.  |
|                          | 51       | 24V+   |   |
|                          | 52       | 24 Vsafe+                                    |   |
| Commands                 | 60       | Common                                       | IC 1 and IC 2 inputs common   |
|                          | 61       | IC 1   | Configurable command input 1 (N.O.) - Default START E.<br>START E / START I / OPEN / CLOSE / PED / TIMER / TIMER PED<br>Refer to the "Command input configuration" table.   |
|                          | 62       | IC 2   | Configurable command input 2 (N.O.) - Default PED.<br>START E / START I / OPEN / CLOSE / PED / TIMER / TIMER PED<br>Refer to the "Command input configuration" table.   |
| Safety devices           | 70       | Common                                       | STOP, SAFE 1 and SAFE 2 inputs common   |
|                          | 71       | STOP   | The command stops movement. (N.C.)<br>If not used, leave jumper inserted.   |
|                          | 72       | SAFE 1                                       | Configurable safety input 1 (N.C.) - Default BAR.<br>PHOT / PHOT TEST / PHOT OP / PHOT OP TEST / PHOT CL / PHOT CL TEST / BAR / BAR TEST / BAR 8K2 / BAR OP / BAR OP TEST / BAR 8K2 OP / BAR CL / BAR CL TEST / BAR 8K2 CL / STOP 8K2<br>Refer to the "Safety input configuration" table.                         |
|                          | 73       | SAFE 2                                       | Configurable safety input 2 (N.C.) - Default PHOT.<br>PHOT / PHOT TEST / PHOT OP / PHOT OP TEST / PHOT CL / PHOT CL TEST / BAR / BAR TEST / BAR OP / BAR OP TEST / BAR CL / BAR CL TEST<br>Refer to the "Safety input configuration" table.   |

FRANÇAIS

|                              | Borne | Définition                                    | Description   |
|------------------------------|-------|---|---|
| Alimentation                 | JP2   | SEC TRASF                                     | Alimentation de la carte:<br>24V~ Secondaire transformateur   |
| Moteur                       | JP7   | MOT + ENCODEUR                                | Connexion moteur et encodeur  |
| Aux                          | 20    | AUX 0 - CONTACT ALIMENTÉ 24V (N.O.) (1 A MAX) | Sortie pour CLIGNOTANT.   |
|                              | 21    |   | Le contact reste fermé pendant le mouvement des vantaux.  |
|                              | 26    | AUX 3 - CONTACT LIBRE (N.O.) (Max 24V 1A)     | Sortie configurable AUX3 - Défaut Sortie 2ème CANAL RADIO.  |
|                              | 27    |   | CANAL RADIO MONOSTABLE/ VOYANT PORTAIL OUVERT SCA/ Commande LUMIÈRE COURTOISIE/ Commande LUMIÈRE ZONE/ LUMIÈRE ESCALIERS/ ALARME PORTAIL OUVERT/ CLIGNOTANT/ SERRURE ÉLECTRIQUE À DÉCLIC/ SERRURE ÉLECTRIQUE À AIMANT/ ENTRETIEN/ CLIGNOTANT ET ENTRETIEN / ANTI EFFRACTION/ ETAT PORTAIL FERME/ CANAL RADIO BISTABLE/ CANAL RADIO TEMPORISE/ ETAT PORTAIL OUVERT |
| Alimentation des accessoires | 50    | 24V-  | Sortie alimentation accessoires.  |
|                              | 51    | 24V+  |   |
|                              | 52    | 24 Vsafe+                                     |   |
| Commandes                    | 60    | Commun  | Commun entrées IC 1 et IC 2   |
|                              | 61    | IC 1  | Entrée de commande configurable 1 (N.O.) - Défaut START E.<br>START E / START I / OPEN / CLOSE / PED / TIMER / TIMER PED<br>Consulter le tableau "Configuration des entrées de commande".   |
|                              | 62    | IC 2  | Entrée de commande configurable 2 (N.O.) - Défaut PED.<br>START E / START I / OPEN / CLOSE / PED / TIMER / TIMER PED<br>Consulter le tableau "Configuration des entrées de commande".   |
| Sécurité                     | 70    | Commun  | Commun entrées STOP, SAFE 1 et SAFE 2   |
|                              | 71    | STOP  | La commande interrompt la manœuvre. (N.F.)<br>Si vous ne l'utilisez pas, laissez la barrette en place.  |
|                              | 72    | SAFE 1  | Entrée de sécurité configurable 1 (N.F.) - Défaut BAR.<br>PHOT / PHOT TEST / PHOT OP / PHOT OP TEST / PHOT CL / PHOT CL TEST / BAR / BAR TEST / BAR 8K2 / BAR OP / BAR OP TEST / BAR 8K2 OP / BAR CL / BAR CL TEST / BAR 8K2 CL / STOP 8K2<br>Consulter le tableau "Configuration des entrées de sécurité".   |
|                              | 73    | SAFE 2  | Entrée de sécurité configurable 2 (N.C.) - Défaut PHOT.<br>PHOT / PHOT TEST / PHOT OP / PHOT OP TEST / PHOT CL / PHOT CL TEST / BAR / BAR TEST / BAR OP / BAR OP TEST / BAR CL / BAR CL TEST<br>Consulter le tableau "Configuration des entrées de sécurité".   |

### DEUTSCH

|                    | Klemme | Definition                                       | Beschreibung   |
|--------------------|--------|--|--|
| Stromversorgung    | JP2    | SEC TRASF  | Stromversorgungsdatenblatt:<br>24V~ Sekundärer Transformator   |
| Motor              | JP7    | MOT+ENC  | Motor- und Encoderanschluss  |
| Aux                | 20     | BLINKEND - GESPELTER KONTAKT 24V (N.O.) (1A MAX) | BLINKENDER Ausgang.<br>Der Kontakt bleibt während der Bewegung der Türflügel geschlossen.  |
|                    | 21     |  |  |
|                    | 26     | AUX 3 - FREIER KONTAKT (N.O.) (Max 24V 1A)       | Konfigurierbarer Ausgang AUX 3 - Default Ausgang 2. FUNKKANAL.<br>2.FUNKKANAL/KONTROLLEUCHTE/TOR OFFEN SCA/Steuerung INNENLEUCHTE/Steuerung BEREICHSLICHT/TREPPENLEUCHTE/ALARM TOR OFFEN/BLINKEND/ELEKTRO-VERSCHLUSS MIT EINRASTEN/ELEKTRO-VERSCHLUSS MIT MAGNET/WARTUNG/BLINKEND/WARTUNG/EINBRUCHSSCHUTZ/STATUS TOR GESCHLOSSEN/BISTABILER FUNKKANAL/ZEITGESTEUERTER FUNKKANAL/STATUS TOR OFFEN |
|                    | 27     |  |  |
| Stromvers. Zubehör | 50     | 24V-   | Ausgang Stromversorgung Zubehör.   |
|                    | 51     | 24V+   |  |
|                    | 52     | 24 Vsafe+  | Stromversorgungsausgang für geprüfte Sicherheitsvorrichtungen (Fotozellensender).<br>Ausgang nur während des Manöverzyklus aktiv.  |
| Befehle            | 60     | Sammel   | Sammeleingänge IC 1 und IC 2   |
|                    | 61     | IC 1   | Konfigurierbarer Steuereingang 1 (N.O.) - Default START E.<br>START E / START I / OFFEN / GESCHLOSSEN / PED / TIMER / TIMER PED<br>Siehe Tabelle "Konfiguration der Steuereingänge".   |
|                    | 62     | IC 2   | Konfigurierbarer Steuereingang 2 (N.O.) - Default PED.<br>START E / START I / OFFEN / GESCHLOSSEN / PED / TIMER / TIMER PED<br>Siehe Tabelle "Konfiguration der Steuereingänge".   |
| Sicherheit         | 70     | Sammel   | Sammeleingänge STOP, SAFE 1 und SAFE 2   |
|                    | 71     | STOP   | Der Befehl unterbricht das Manöver. (N.C.)<br>Wenn nicht verwendet, die Überbrückung eingeschaltet lassen.   |
|                    | 72     | SAFE 1   | Konfigurierbarer Sicherheitseingang 1 (N.C.) - Default BAR.<br>PHOT / PHOT TEST / PHOT OP / PHOT OP TEST / PHOT CL / PHOT CL TEST / BAR / BAR TEST / BAR 8K2 / BAR OP / BAR OP TEST / BAR 8K2 OP / BAR CL / BAR CL TEST / BAR 8K2 CL / STOP 8K2<br>Siehe Tabelle "Konfiguration der Sicherheitseingänge".  |
|                    | 73     | SAFE 2   | Konfigurierbarer Sicherheitseingang 2 (N.C.) - Default PHOT.<br>PHOT / PHOT TEST / PHOT OP / PHOT OP TEST / PHOT CL / PHOT CL TEST / BAR / BAR TEST / BAR OP / BAR OP TEST / BAR CL / BAR CL TEST<br>Siehe Tabelle "Konfiguration der Sicherheitseingänge".  |

### ESPAÑOL

|                      | Terminal | Definición   | Descripción   |
|----------------------|----------|--|---|
| Alimentación         | JP2      | SEC TRASF  | Alimentación tarjeta:<br>24 V~ Secundario transformador   |
| Motor                | JP7      | MOT+ENC  | Conexión motor y encoder  |
| Aux                  | 20       | INTERMITENTE - CONTACTO ALIMENTADO 24 V (N.A.) (1 A MAX) | Salida INTERMITENTE.<br>El contacto permanece cerrado durante el movimiento de las hojas.   |
|                      | 21       |  |   |
|                      | 26       | AUX 3 - CONTACTO LIBRE (N.A.) (Máx 24 V 1 A)             | Salida configurable AUX 3 - Default salida 2° CANAL RADIO.<br>2° CANAL RADIO/TESTIGO PUERTA ABIERTA SCA/Mando de la LUZ DE ÁREA/LUZ ESCALERAS/ALARMA PUERTA ABIERTA/INTERMITENTE/CERRADURA ELÉCTRICA DE IMPULSO/CERRADURA ELÉCTRICA DE IMÁN/MANTENIMIENTO/INTERMITENTE/MANTENIMIENTO/ANTIINTRUSIÓN/ESTADO PUERTA CERRADA/CANAL RADIO BIFESTABLE/CANAL RADIO TEMPORIZADO/ESTADO PUERTA ABIERTA |
|                      | 27       |  |   |
| Alim. Accesorios     | 50       | 24V-   | Salida alimentación de los accesorios.  |
|                      | 51       | 24V+   |   |
|                      | 52       | 24 Vsafe+  | Salida alimentación para dispositivos de seguridad verificados (transmisor de células fotoeléctricas).<br>Salida activa solo durante el ciclo de maniobra.  |
| Mandos               | 60       | Común  | Común entradas IC 1 e IC 2  |
|                      | 61       | IC 1   | Entrada de mando configurable 1 (N.A.) - Default START E.<br>START E/START I/OPEN/CLOSE/PED/TIMER/TIMER PED<br>Consultar la tabla "Configuración de las entradas de mando".   |
|                      | 62       | IC 2   | Entrada de mando configurable 2 (N.A.) - Default PED.<br>START E/START I/OPEN/CLOSE/PED/TIMER/TIMER PED<br>Consultar la tabla "Configuración de las entradas de mando".   |
| Medidas de seguridad | 70       | Común  | Común entradas STOP, SAFE 1 y SAFE 2  |
|                      | 71       | STOP   | El mando interrumpe la maniobra. (N.C.)<br>Si no se utiliza, dejar el puente conectado.   |
|                      | 72       | SAFE 1   | Entrada de seguridad configurable 1 (N.C.) - Default BAR.<br>PHOT/PHOT TEST/PHOT OP/PHOT OP TEST/PHOT CL/PHOT CL TEST/BAR/BAR TEST/BAR 8K2/BAR OP/BAR OP TEST/BAR 8K2 OP/BAR CL/BAR CL TEST/BAR 8K2 CL/STOP 8K2<br>Consultar la tabla "Configuración de las entradas de seguridad".   |
|                      | 73       | SAFE 2   | Entrada de seguridad configurable 2 (N.C.) - Default PHOT.<br>PHOT/PHOT TEST/PHOT OP/PHOT OP TEST/PHOT CL/PHOT CL TEST/BAR/BAR TEST/BAR OP/BAR OP TEST/BAR CL/BAR CL TEST<br>Consultar la tabla "Configuración de las entradas de seguridad".   |

### NEDERLANDS

|                   | Klem | Definitie   | Beschrijving  |
|-------------------|------|---|---|
| Voeding           | JP2  | SEC TRASF   | Toevoer kaart:<br>24V~ Secundaire transformator   |
| Motor             | JP7  | MOT+ENC   | Verbinding motor en encoder   |
| Aux               | 20   | KNIPPERLICHT - CONTACT GEVOED 24V (N.O.) (1A MAX) | Uitgang KNIPPERLICHT.<br>Het contact blijft gesloten tijdens de beweging van de vleugels.   |
|                   | 21   |   |   |
|                   | 26   | AUX 3 - VRIJ CONTACT (N.O.) (Max 24V 1A)          | Configureerbare AUX 3 - Standaard Uitgang 2° RADIOKANAAL.<br>2° RADIOKANAAL/CONTROLELAMP POORT GEOPEND SCA/Bediening VERLICHTING/Bediening LICHTZONE/LICHTTRAPPEN/ALARM POORT GEOPEND/KNIPPERLICHT/ELEKTRISCH SNAAPSLOT/ELEKTRISCH MAGNEETSLOT/ONDERHOUD/KNIPPERLICHT/ONDERHOUD/INBRAAKBEVEILIGING/STATUS POORT GESLOTEN/BISTABIEL RADIOKANAAL/RADIOKANAAL MET TIMER/STATUS POORT GEOPEND |
|                   | 27   |   |   |
| Toev. Accessoires | 50   | 24V-  | Uitgang toevoer accessoires.  |
|                   | 51   | 24V+  |   |
|                   | 52   | 24 Vsafe+   | Uitgang voeding voor geverifieerde veiligheidsvoorzieningen (zender fotocellen).<br>Uitgang enkel actief tijdens de bewegingscyclus.  |
| Bedieningen       | 60   | Gemeenschappelijk                                 | Gemeenschappelijk ingangen IC 1 en IC 2   |
|                   | 61   | IC 1  | Configureerbare ingang bediening 1 (N.O.) - Standaard START E.<br>START E / START I / OPEN / CLOSE / PED / TIMER / TIMER PED<br>Zie de tabel "Configuratie ingangen bediening".   |
|                   | 62   | IC 2  | Configureerbare ingang bediening 2 (N.O.) - Standaard PED.<br>START E / START I / OPEN / CLOSE / PED / TIMER / TIMER PED<br>Zie de tabel "Configuratie ingangen bediening".   |
| Beveiligingen     | 70   | Gemeenschappelijk                                 | Gemeenschappelijk ingangen STOP, SAFE 1 en SAFE 2   |
|                   | 71   | STOP  | Het commando onderbreekt de beweging. (N.C.)<br>Laat de brug verbonden indien ze niet gebruikt wordt.   |
|                   | 72   | SAFE 1  | Configureerbare ingang veiligheid 1 (N.C.) - Standaard BAR.<br>PHOT / PHOT TEST / PHOT OP / PHOT OP TEST / PHOT CL / PHOT CL TEST / BAR / BAR TEST / BAR 8K2 / BAR OP / BAR OP TEST / BAR 8K2 OP / BAR CL / BAR CL TEST / BAR 8K2 CL / STOP 8K2<br>Zie de tabel "Configuratie ingangen veiligheid".   |
|                   | 73   | SAFE 2  | Configureerbare ingang veiligheid 2 (N.C.) - Standaard PHOT.<br>PHOT / PHOT TEST / PHOT OP / PHOT OP TEST / PHOT CL / PHOT CL TEST / BAR / BAR TEST / BAR OP / BAR OP TEST / BAR CL / BAR CL TEST<br>Zie de tabel "Configuratie ingangen veiligheid".   |

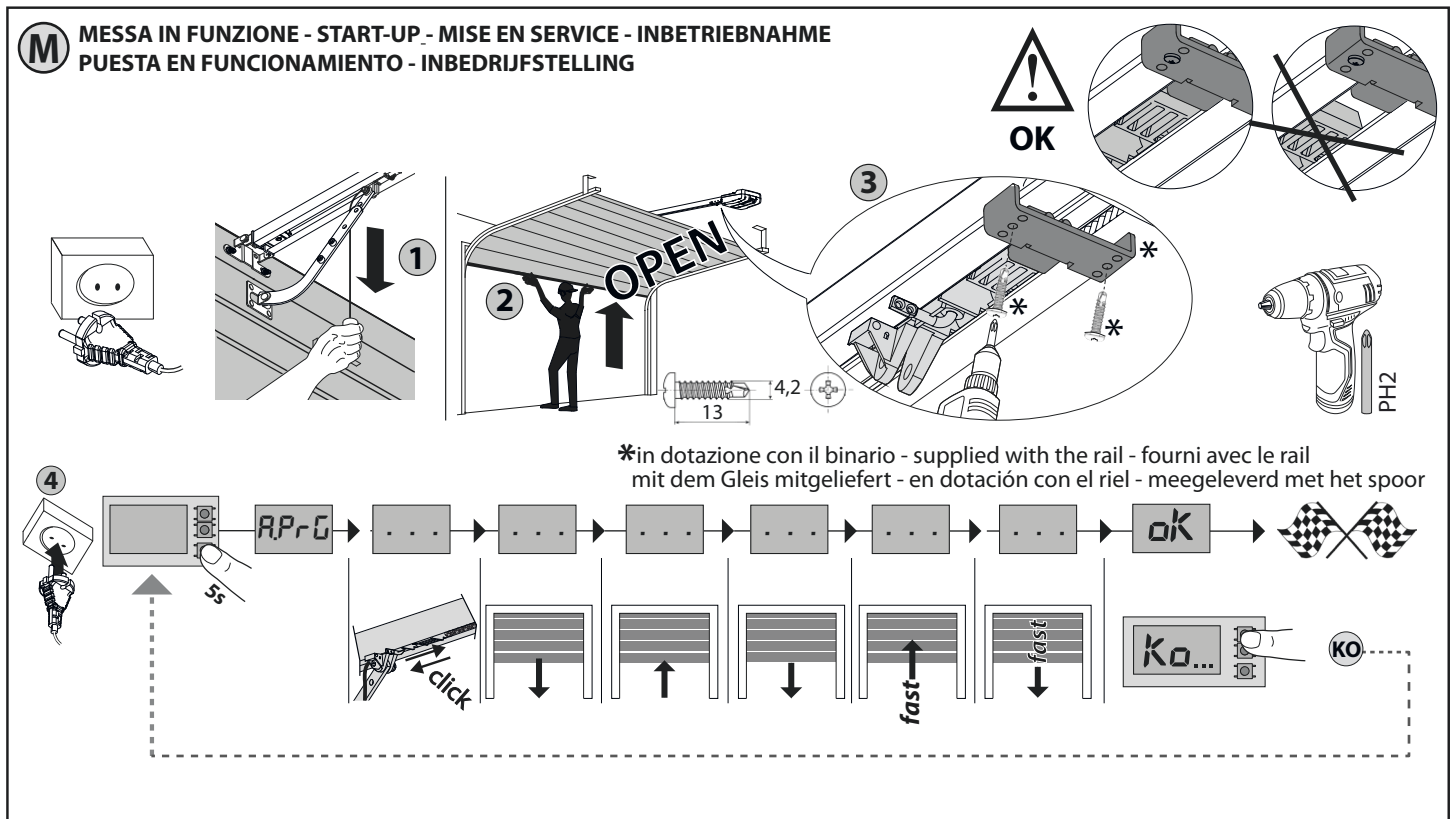

**ATTENZIONE!!** Verificare che il valore della forza d'impatto misurato nei punti previsti dalla norma EN12445, sia inferiore a quanto indicato nella norma EN 12453.

**Attenzione!!** Durante l'autosettaggio la funzione di rilevamento ostacoli non è attiva, l'installatore deve controllare il movimento dell'automazione ed impedire a persone o cose di avvicinarsi o sostare nel raggio di azione dell'automazione.

**WARNING!!** Check that the force of impact measured at the points provided for by standard EN 12445 is lower than the value laid down by standard EN 12453.

**Warning!!** While the autoset function is running, the obstacle detection function is not active. Consequently, the installer must monitor the automated system's movements and keep people and property out of range of the automated system.

**ATTENTION !!** Vérifiez si la valeur de la force de choc mesurée dans les points prévus par la norme EN12445 est inférieure à celle indiquée dans la norme EN 12453.

**Attention !!** Pendant l'autoréglage la fonction de détection des obstacles n'étant pas active le monteur doit contrôler le mouvement de l'automatisation et empêcher que des personnes ou des choses ne s'approchent ou ne stationnent dans le rayon d'action de l'automatisation.

**ACHTUNG!!** Stellen Sie sicher, dass der Wert der Kraft, gemessen an den gemäß Norm EN12445 vorgesehenen Punkten, kleiner als der in der Norm EN 12453 angegeben ist.

**Achtung!!** Während der Auto-Einstellung ist die Funktion Hinderniserfassung nicht aktiv; der Monteur muss die Bewegung der Automatisierung überwachen und verhindern, dass Personen oder Sachen in den Bewegungsbereich der Automatisierung gelangen.

**¡ATENCIÓN!** Controlar que el valor de la fuerza de impacto medido en los puntos previstos por la norma EN 12445 sea inferior al indicado en la norma EN 12453.

**¡Atención!** Durante la fase de configuración automática, la función de detección de obstáculos no está activada, por lo que el instalador debe controlar el movimiento de la automatización e impedir que personas y cosas se acerquen o permanezcan en el radio de acción de la misma.

**OPGELET!!** Controleren of de waarde van de botsingskracht gemeten in de punten voorzien door de norm EN12445, lager is dan hetgeen aangegeven in de norm EN 12453.

**Opgelet!!** Tijdens de autoset-fase is de functie voor obstakeldetectie niet actief; de installateur moet de beweging van het automatiseringssysteem controleren en voorkomen dat personen of voorwerpen in de buurt komen van de actieradius van het automatiseringssysteem of zich daarbinnen bevinden.

**N** PROGRAMMAZIONE TRASMETTITORI MANUALE - MANUAL TRANSMITTER PROGRAMMING - PROGRAMMATION MANUELLE ÉMETTEURS  
 MANUELLE SENDERPROGRAMMIERUNG - PROGRAMACIÓN MANUAL DE LOS TRANSMISORES - HANDMATIGE PROGRAMMIERUNG ZENDERS

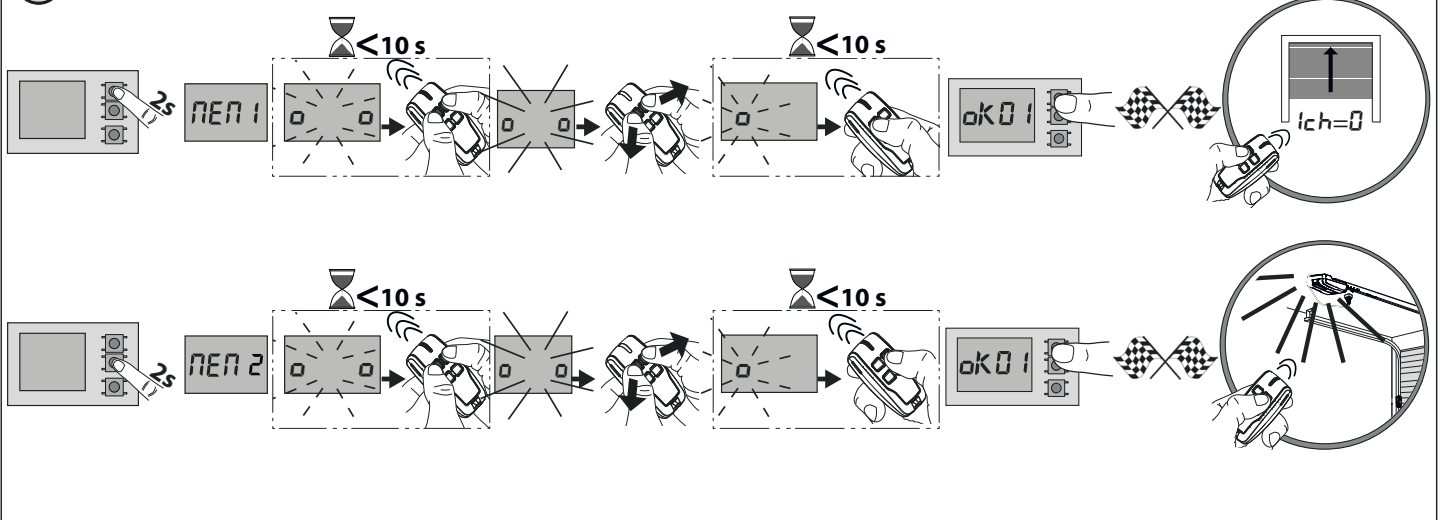

**O** PROGRAMMAZIONE TRASMETTITORI REMOTA - REMOTE TRANSMITTER PROGRAMMING - PROGRAMMATION ÉMETTEURS À DISTANCE  
 FERN-PROGRAMMIERUNG DER SENDER - PROGRAMACIÓN A DISTANCIA DE LOS TRANSMISORES - PROGRAMMIERUNG ZENDERS OP AFSTAND

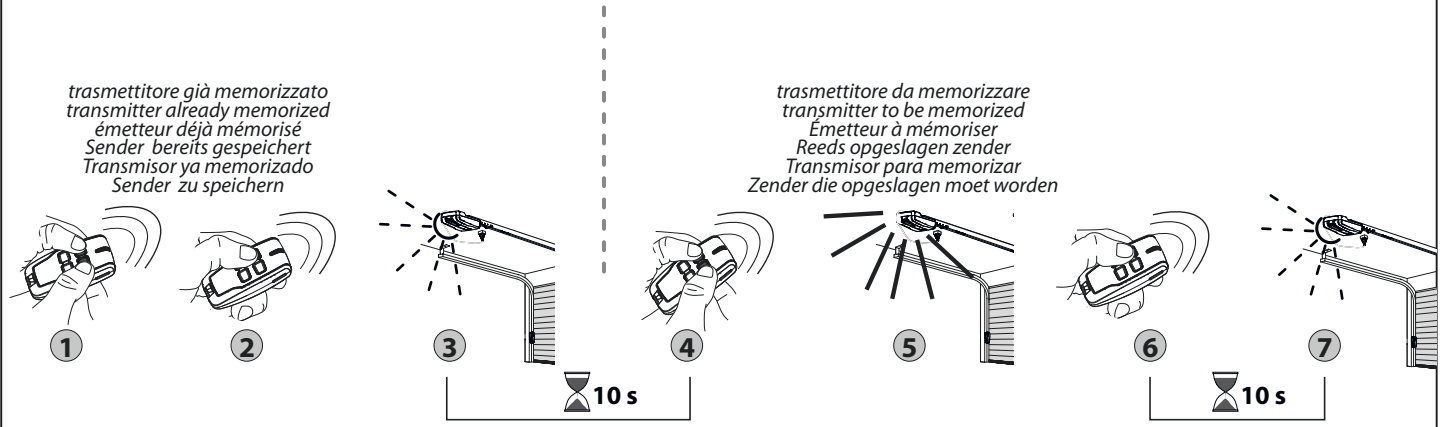

**P** CANCELLAZIONE TRASMETTITORI - TRANSMITTERS CANCELLATION - ANNULATION DES ÉMETTEURS  
 LÖSCHEN DER SENDER - ELIMINACIÓN TRANSMISORES - WISSEN ZENDERS

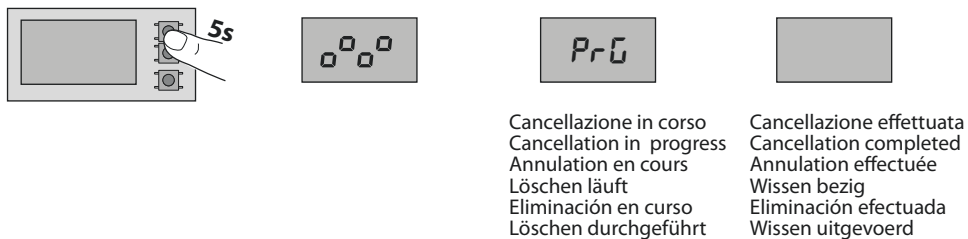

**Q** RIPRISTINO DELLE IMPOSTAZIONI DI FABBRICA - RESTORING FACTORY SETTINGS  
 RÉTABLISSEMENT DES CONFIGURATIONS D'USINE - WIDERHERSTELLUNG DER WERKSEINSTELLUNG  
 RESTAURACIÓN DE LAS CONFIGURACIONES DE FÁBRICA - DE FABRIEKSINSTELLINGEN HERSTELLEN

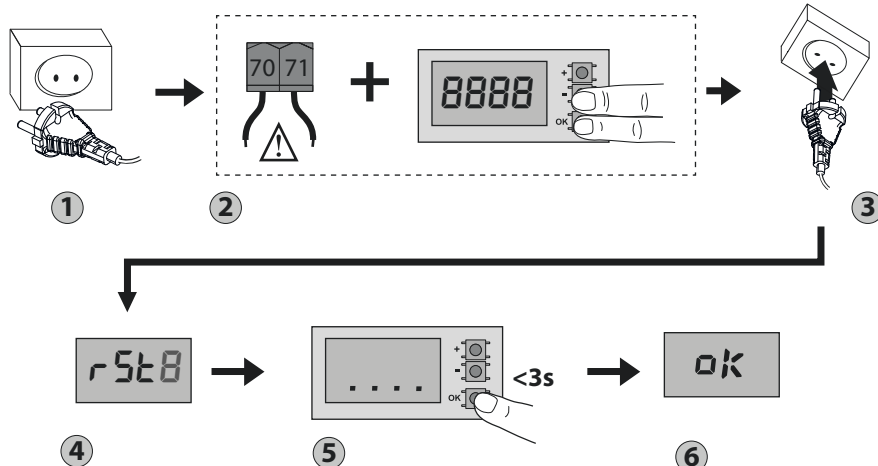

**R** **REGOLAZIONE FINECORSA, LIMIT DEVICE SETTING, ÉGLAGE FIN DE COURSE, EINSTELLUNG DER ENDSCHALTER, REGULACION DEL GRUPO DE FIN DE CARRERA, REGELING EINDAANSLAG**

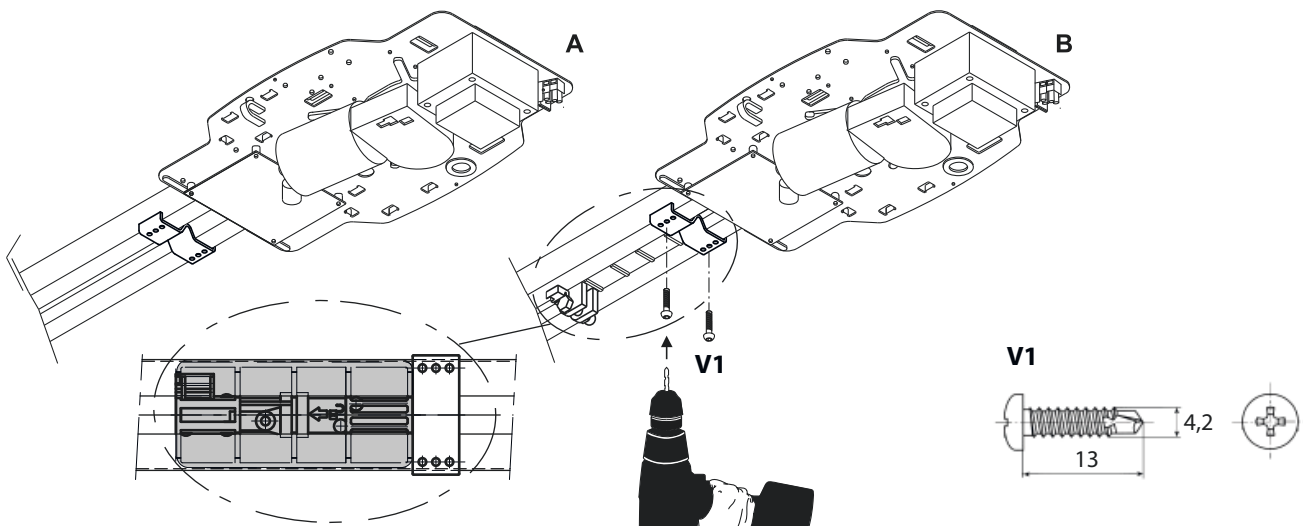
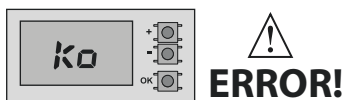
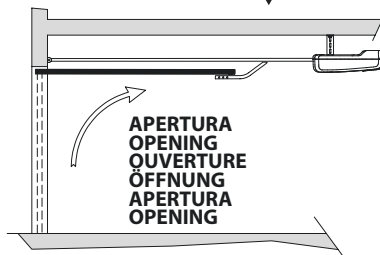
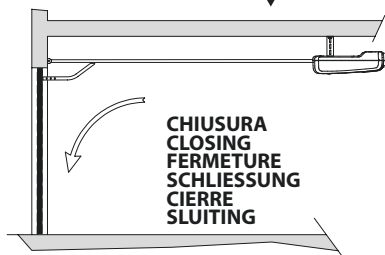
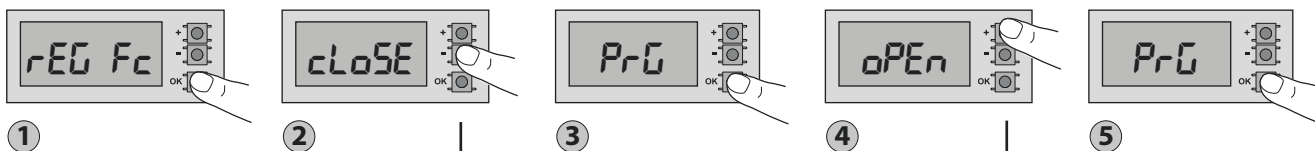

**S** **AUTOSET COPPIA APERTURA / CHIUSURA, OPENING / CLOSING TORQUE AUTOSETTING, RÉGLAGE AUTOMATIQUE COUPLE OUVERTURE / FERMETURE, AUTOSET DREHMOMENT ÖFFNUNG / SCHLISSUNG, AJUSTE AUTOMATICO DEL PAR EN FASE DE APERTURA / CIERRE, ZELFINSTELLING KOPPEL OPENING.**

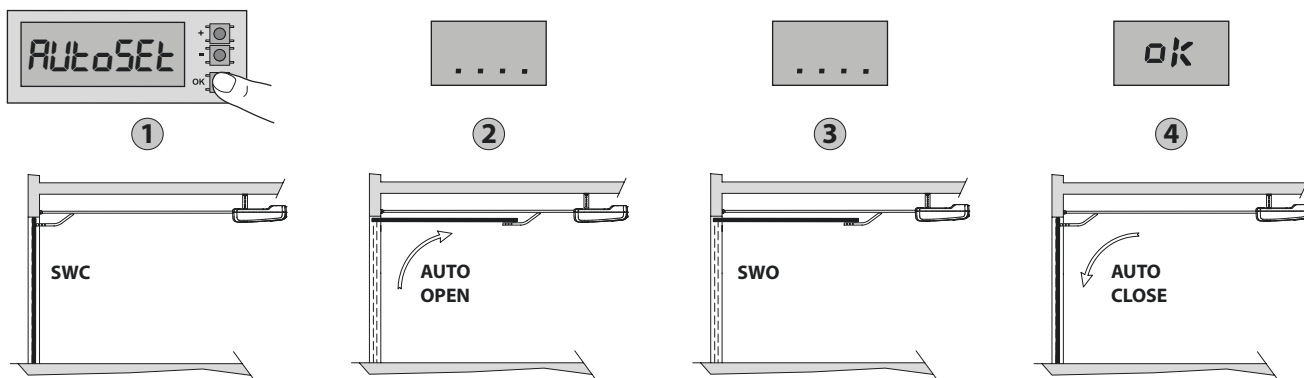

**T**

**FUNZIONE ALLARME - ALARM FUNCTION - FONCTION D'ALARME  
ALARMFUNKTION - FUNCIÓN ALARMA - FUNCTIE ALARM**

alimentatore sirena - siren power supply  
alimentation de la sirène - Netzteil für Sirene  
alimentador sirena - stroomvoorzieningstoestel sirene

lampeggiante - flashing  
clignotant - Blinklicht  
Intermitente - knipperend

seniore NC di apertura porte  
door opening NC sensor  
capteur NF d'ouverture des portes  
Tür-Öffner-Sensor  
seniore NC de apertura de las puertas  
seniore NC opening deuren

sirena - siren  
sirène - sirene  
sirena - sirene

seniore NC di movimento  
movement NC sensor  
capteur NF de mouvement  
Bewegungsmelder  
seniore NC de movimiento  
bewegingssensore NC

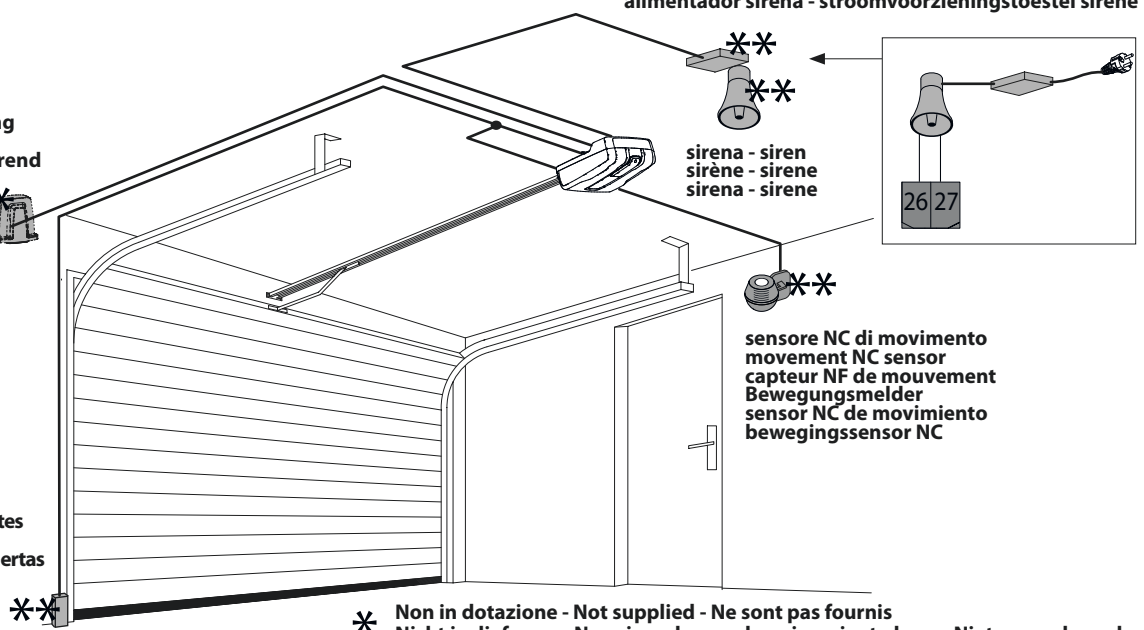

\* Non in dotazione - Not supplied - Ne sont pas fournis  
Nicht im Lieferum - No asignadas en el equipamiento base - Niet meegeleverd

\*\* prodotto non BFT non in dotazione - non-BFT product, not provided  
produit non BFT non fourni - Kein Produkt von BFT nicht im Lieferumfang enthalten  
producto no BFT no suministrado - geen product van BFT, niet bijgeleverd

**CASI DI INSTALLAZIONE - INSTALLATION CASES - CAS D'INSTALLATION  
INSTALLATIONSFÄLLE - CASOS DE INSTALACIÓN - INSTALLATIES**

**a**

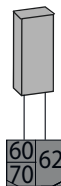

**b**

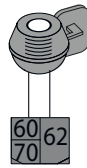

**a+b**

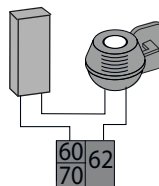

**ATTIVAZIONE  
ACTIVATION  
ACTIVATION  
AKTIVIERUNG  
ACTIVACIÓN  
ACTIVERING**

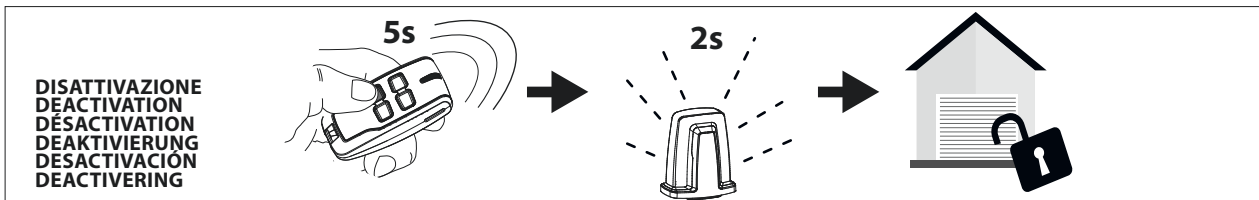
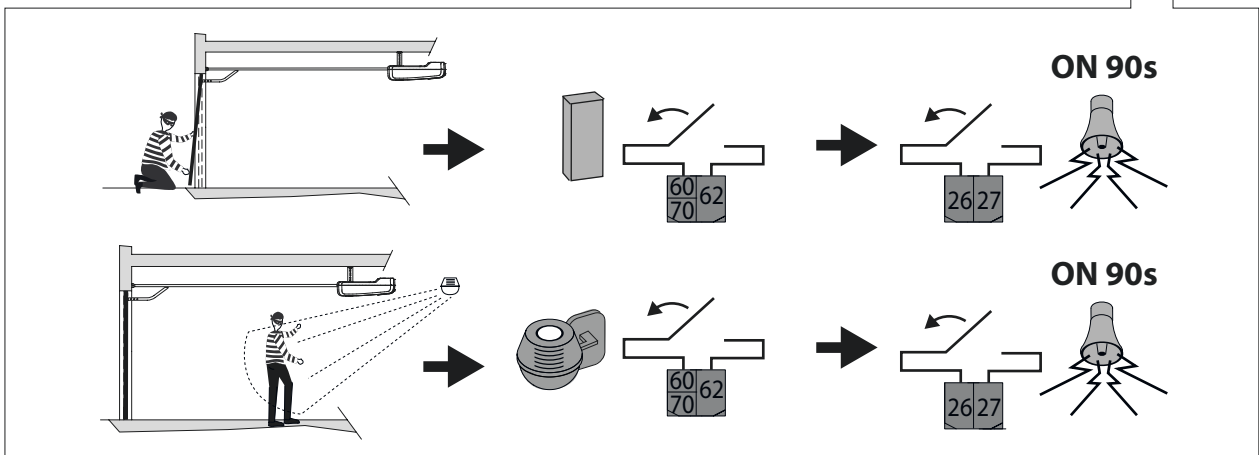
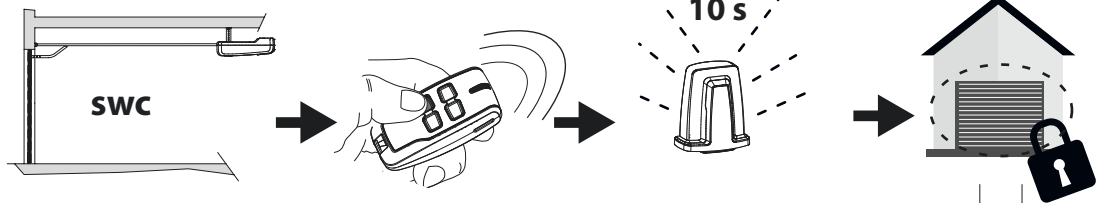

**DISATTIVAZIONE  
DEACTIVATION  
DEACTIVATION  
DEAKTIVIERUNG  
DESACTIVACIÓN  
DEACTIVERING**

# ACCESSO AI MENU Fig. 2

DS140890AA00\_01

\*\*\* Inserimento password.  
Richiesta con logica Livello Protezione impostata a 1, 2, 3, 4

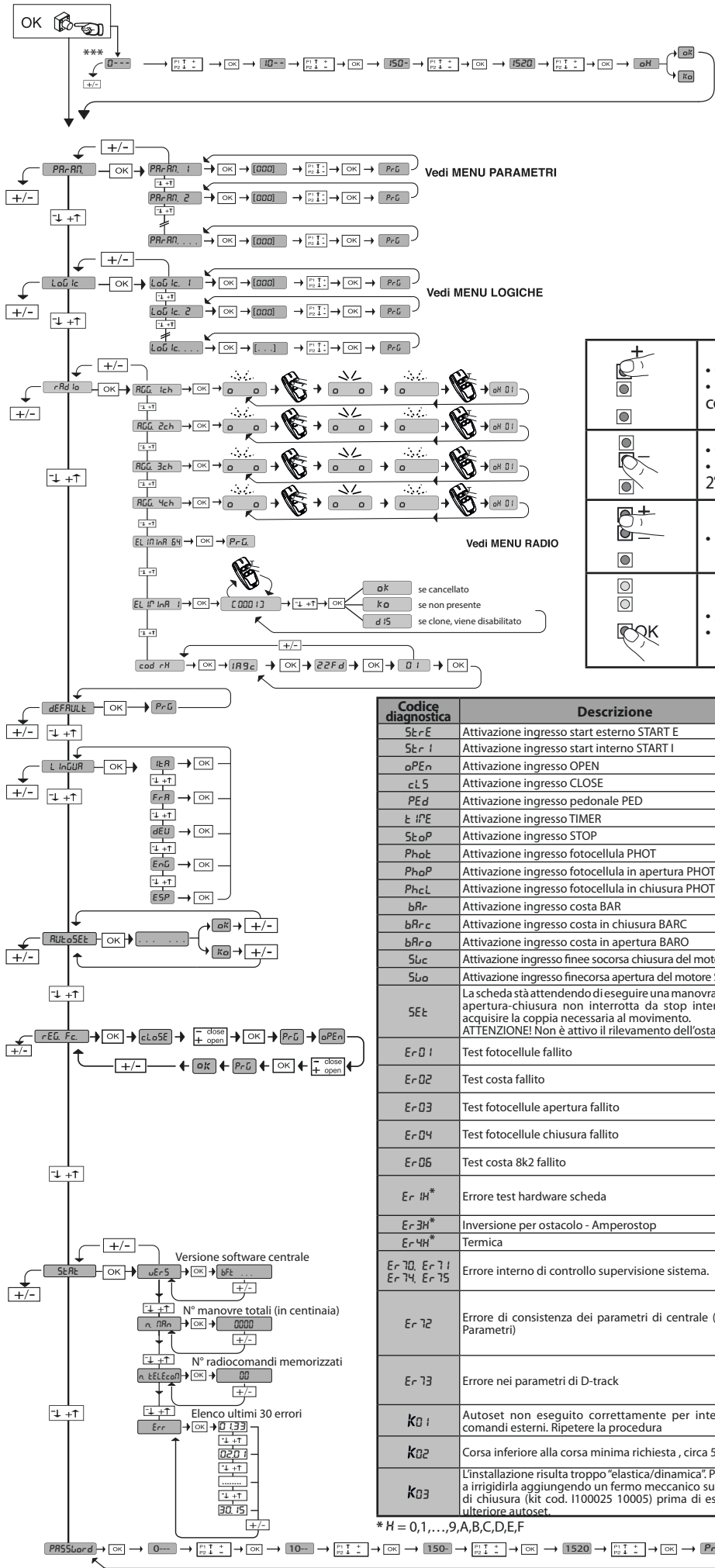

### LEGENDA



|  |   |
|--|---|
|  | <ul style="list-style-type: none"> <li>• Comando apertura</li> <li>• ≥ 2 sec Programmazione trasmettitore manuale come start</li> </ul>           |
|  | <ul style="list-style-type: none"> <li>• Comando chiusura</li> <li>• ≥ 2 sec Programmazione trasmettitore manuale come 2° canale radio</li> </ul> |
|  | <ul style="list-style-type: none"> <li>• ≥ 5 sec Cancellazione radiocomandi</li> </ul>  |
|  | <ul style="list-style-type: none"> <li>• Accesso ai menù</li> <li>• ≥ 5 sec menù autose</li> </ul>  |

| Codice diagnostica         | Descrizione   | Note   |
|----------------------------|---|--|
| StErE                      | Attivazione ingresso start esterno START E  |  |
| StEr I                     | Attivazione ingresso start interno START I  |  |
| oPEn                       | Attivazione ingresso OPEN   |  |
| cL5                        | Attivazione ingresso CLOSE  |  |
| PEd                        | Attivazione ingresso pedonale PED   |  |
| t iPE                      | Attivazione ingresso TIMER  |  |
| StoP                       | Attivazione ingresso STOP   |  |
| PhoE                       | Attivazione ingresso fotocellula PHOT   |  |
| PhoP                       | Attivazione ingresso fotocellula in apertura PHOT OP  |  |
| PhcL                       | Attivazione ingresso fotocellula in chiusura PHOT CL  |  |
| bRr                        | Attivazione ingresso costa BAR  |  |
| bRrc                       | Attivazione ingresso costa in chiusura BARC   |  |
| bRro                       | Attivazione ingresso costa in apertura BARO   |  |
| Suc                        | Attivazione ingresso finee socorsa chiusura del motore SWC  |  |
| Suo                        | Attivazione ingresso finecorsa apertura del motore SWO  |  |
| SEt                        | La scheda sta attendendo di eseguire una manovra completa apertura-chiusura non interrotta da stop intermedi per acquisire la coppia necessaria al movimento. ATTENZIONE! Non è attivo il rilevamento dell'ostacolo |  |
| Er 01                      | Test fotocellule fallito  | Verificare collegamento fotocellule e/o impostazioni logiche   |
| Er 02                      | Test costa fallito  | Verificare collegamento coste e/o impostazioni logiche   |
| Er 03                      | Test fotocellule apertura fallito   | Verificare collegamento fotocellule e/o impostazioni parametri/logiche   |
| Er 04                      | Test fotocellule chiusura fallito   | Verificare collegamento fotocellule e/o impostazioni parametri/logiche   |
| Er 06                      | Test costa 8k2 fallito  | Verificare collegamento costee/o impostazioni parametri/logiche  |
| Er 1H*                     | Errore test hardware scheda   | -Verificare collegamenti al motore<br>-Problemi hardware alla scheda (contattare l'assistenza tecnica)   |
| Er 3H*                     | Inversione per ostacolo - Amperostop  | Verificare eventuali ostacoli lungo il percorso  |
| Er 4H*                     | Termica   | Attendere il raffreddamento dell'automazione   |
| Er 70, Er 71, Er 74, Er 75 | Errore interno di controllo supervisione sistema.   | Provare a spegnere e riaccendere la scheda. Se il problema persiste contattare l'assistenza tecnica.   |
| Er 72                      | Errore di consistenza dei parametri di centrale (Logiche e Parametri)   | Premendo Ok vengono confermate le impostazioni rilevate. La scheda continuerà a funzionare con le impostazioni rilevate. <b>E' necessario verificare le impostazioni della scheda (Parametri e Logiche).</b> |
| Er 73                      | Errore nei parametri di D-track   | Premendo Ok la scheda riprenderà a funzionare con D-track di default. <b>E' necessario effettuare un autose</b>  |
| K01                        | Autoset non eseguito correttamente per intervento di comandi esterni. Ripetere la procedura   |  |
| K02                        | Corsa inferiore alla corsa minima richiesta, circa 50 cm.   |  |
| K03                        | L'installazione risulta troppo "elastica/dinamica". Provvedere a irrigidirla aggiungendo un fermo meccanico sul finecorsa di chiusura (kit cod. I100025 10005) prima di eseguire un ulteriore autoset.              |  |

\* H = 0,1,...,9,A,B,C,D,E,F



TABELLA "A" - MENU PARAMETRI - (PR-AP)



| Parametro                       | Min. | Max. | Default | Personali | Definizione  | Descrizione   |
|---------------------------------|------|------|---------|-----------|--|---|
| t <sub>CA</sub>                 | 1    | 180  | 40      |           | Tempo chiusura automatica [s]                                    | Tempo di attesa prima della chiusura automatica.  |
| t <sub>LUCE</sub>               | 30   | 300  | 90      |           | Tempo di accensione della luce di cortesia [s]                   | Durata di accensione della luce di cortesia a bordo scheda  |
| t <sub>USC tA</sub>             | 1    | 240  | 10      |           | Tempo di attivazione dell'uscita temporizzata [s]                | Durata attivazione uscita canale radio temporizzata in secondi  |
| SP <sub>rALLAP</sub>            | 7    | 99   | 7       |           | Spazio di rallentamento in apertura [%]                          | Spazio di rallentamento in apertura del/i motore/i, espresso in percentuale della corsa totale. ATTENZIONE: Dopo una modifica del parametro sarà necessaria una manovra completa senza interruzioni. <b>ATTENZIONE: con "SET" a display non è attivo il rilevamento dell'ostacolo.</b>  |
| SP <sub>rALLch</sub>            | 7    | 99   | 7       |           | Spazio di rallentamento in chiusura [%]                          | Spazio di rallentamento in chiusura del/i motore/i, espresso in percentuale della corsa totale. ATTENZIONE: Dopo una modifica del parametro sarà necessaria una manovra completa senza interruzioni. <b>ATTENZIONE: con "SET" a display non è attivo il rilevamento dell'ostacolo.</b>  |
| AP <sub>ERT. PR-2</sub>         | 1    | 99   | 20      |           | Apertura parziale [%]  | Spazio di apertura parziale in percentuale rispetto all'apertura totale, a seguito attivazione comando pedonale PED.  |
| For <sub>2A AP</sub>            | 1    | 99   | 75      |           | Forza anta in apertura [%]                                       | Forza esercitata dall'anta in apertura. Rappresenta la percentuale di forza erogata, oltre quella memorizzata durante l'autoset (e successivamente aggiornata), prima di generare un allarme ostacolo. Il parametro viene impostato automaticamente dall'autoset.  <b>ATTENZIONE: Influisce direttamente nella forza di impatto: verificare che con il valore impostato vengano rispettate le norme di sicurezza vigenti (*). Installare se necessario dispositivi di sicurezza antischiacciamento (**).</b> |
| For <sub>2A ch</sub>            | 1    | 99   | 75      |           | Forza anta in chiusura [%]                                       | Forza esercitata dall'anta in chiusura. Rappresenta la percentuale di forza erogata, oltre quella memorizzata durante l'autoset (e successivamente aggiornata), prima di generare un allarme ostacolo. Il parametro viene impostato automaticamente dall'autoset.  <b>ATTENZIONE: Influisce direttamente nella forza di impatto: verificare che con il valore impostato vengano rispettate le norme di sicurezza vigenti (*). Installare se necessario dispositivi di sicurezza antischiacciamento (**).</b> |
| <b>Attivo solo su FW ≥ 1.03</b> |      |      |         |           |  |   |
| SP <sub>d ISAbFot</sub>         | 0    | 50   | 0       |           | Spazio disabilitazione fotocellule in chiusura                   | <b>Disabilita la lettura degli ingressi configurati come fotocellula, in prossimità del fincorsa di chiusura.</b><br>0= nessuna disabilitazione<br>50= disabilitazione massima  |
| v <sub>ELAP</sub>               | 25   | 99   | 99      |           | Velocità in apertura [%]   | Percentuale della velocità massima raggiungibile in apertura dal motore. <b>ATTENZIONE: Dopo una modifica del parametro sarà necessaria una manovra completa senza interruzioni.</b> <b>ATTENZIONE: con "SET" a display non è attivo il rilevamento dell'ostacolo.</b>  |
| v <sub>ELch</sub>               | 25   | 99   | 45      |           | Velocità in chiusura [%]   | Percentuale della velocità massima raggiungibile in chiusura dal motore. <b>ATTENZIONE: Dopo una modifica del parametro sarà necessaria una manovra completa senza interruzioni.</b> <b>ATTENZIONE: con "SET" a display non è attivo il rilevamento dell'ostacolo.</b>  |
| PR <sub>NUtEr-2 IonE</sub>      | 0    | 250  | 0       |           | Programmazione numero manovre soglia manutenzione [in centinaia] | Permette di impostare un numero di manovre dopo il quale viene segnalata la richiesta di manutenzione sull'uscita AUX configurata come Manutenzione o Lampeggiante e Manutenzione   |

(\*) Nell'Unione Europea applicare la EN12453 per i limiti di forza, e la EN12445 per il metodo di misura.

(\*\*) Le forze di impatto possono essere ridotte mediante l'utilizzo di bordi deformabili.

TABELLA "B" - LOGICHE - (LoG lC)

| Logica                     | Definizione               | Default    | Barrare il settaggio eseguito  | Opzioni   |                  |  |  |  |         |         |        |      |      |             |      |        |        |        |             |            |            |           |      |      |
|----------------------------|---------------------------|------------|--|---|------------------|--|--|--|---------|---------|--------|------|------|-------------|------|--------|--------|--------|-------------|------------|------------|-----------|------|------|
| t <sub>CA</sub>            | Tempo Chiusura Automatica | 0          | 0  | Logica non attiva   |                  |  |  |  |         |         |        |      |      |             |      |        |        |        |             |            |            |           |      |      |
|                            |                           |            | 1  | Attiva la chiusura automatica   |                  |  |  |  |         |         |        |      |      |             |      |        |        |        |             |            |            |           |      |      |
| POU <sub>PASSO PASSO</sub> | Movimento passo passo     | 0          | 0  | Gli ingressi configurati come Start E, Start I, Ped funzionano con la logica 4 passi.   |                  |  |  |  |         |         |        |      |      |             |      |        |        |        |             |            |            |           |      |      |
|                            |                           |            | 1  | Gli ingressi configurati come Start E, Start I, Ped funzionano con la logica 3 passi. L'impulso durante la fase di chiusura inverte il movimento. |                  |  |  |  |         |         |        |      |      |             |      |        |        |        |             |            |            |           |      |      |
|                            |                           |            | <table border="1" style="width: 100%; text-align: center;"> <thead> <tr> <th colspan="3">mov. passo passo</th> </tr> <tr> <th></th> <th>3 PASSI</th> <th>4 PASSI</th> </tr> </thead> <tbody> <tr> <td>CHIUSA</td> <td rowspan="2">APRE</td> <td>APRE</td> </tr> <tr> <td>IN CHIUSURA</td> <td>STOP</td> </tr> <tr> <td>APERTA</td> <td>CHIUDE</td> <td>CHIUDE</td> </tr> <tr> <td>IN APERTURA</td> <td>STOP + TCA</td> <td>STOP + TCA</td> </tr> <tr> <td>DOPO STOP</td> <td>APRE</td> <td>APRE</td> </tr> </tbody> </table> |   | mov. passo passo |  |  |  | 3 PASSI | 4 PASSI | CHIUSA | APRE | APRE | IN CHIUSURA | STOP | APERTA | CHIUDE | CHIUDE | IN APERTURA | STOP + TCA | STOP + TCA | DOPO STOP | APRE | APRE |
| mov. passo passo           |                           |            |  |   |                  |  |  |  |         |         |        |      |      |             |      |        |        |        |             |            |            |           |      |      |
|                            | 3 PASSI                   | 4 PASSI    |  |   |                  |  |  |  |         |         |        |      |      |             |      |        |        |        |             |            |            |           |      |      |
| CHIUSA                     | APRE                      | APRE       |  |   |                  |  |  |  |         |         |        |      |      |             |      |        |        |        |             |            |            |           |      |      |
| IN CHIUSURA                |                           | STOP       |  |   |                  |  |  |  |         |         |        |      |      |             |      |        |        |        |             |            |            |           |      |      |
| APERTA                     | CHIUDE                    | CHIUDE     |  |   |                  |  |  |  |         |         |        |      |      |             |      |        |        |        |             |            |            |           |      |      |
| IN APERTURA                | STOP + TCA                | STOP + TCA |  |   |                  |  |  |  |         |         |        |      |      |             |      |        |        |        |             |            |            |           |      |      |
| DOPO STOP                  | APRE                      | APRE       |  |   |                  |  |  |  |         |         |        |      |      |             |      |        |        |        |             |            |            |           |      |      |
| POU <sub>SU</sub>          | Movimento su fincorsa     | 0          | 0  | Logica non attiva   |                  |  |  |  |         |         |        |      |      |             |      |        |        |        |             |            |            |           |      |      |
|                            |                           |            | 1  | Attiva l'inversione del movimento quando si ferma sul fincorsa  |                  |  |  |  |         |         |        |      |      |             |      |        |        |        |             |            |            |           |      |      |
| PR <sub>ERLL</sub>         | Preallarme                | 0          | 0  | Il lampeggiante si accende contemporaneamente alla partenza del/i motore/i.   |                  |  |  |  |         |         |        |      |      |             |      |        |        |        |             |            |            |           |      |      |
|                            |                           |            | 1  | Il lampeggiante si accende circa 3 secondi prima della partenza del/i motore/i  |                  |  |  |  |         |         |        |      |      |             |      |        |        |        |             |            |            |           |      |      |

| Logica                          | Definizione   | Default | Barrare il settaggio eseguito | Opzioni  |
|---------------------------------|---|---------|-------------------------------|--|
| <b>Attivo solo su FW ≥ 1.03</b> |   |         |                               |  |
| Uomo PrESEnte                   | Uomo presente   | 0       | 0                             | Funzionamento ad impulsi.  |
|                                 |   |         | 1                             | Funzionamento ad Uomo Presente.<br>L'ingresso 61 viene configurato come OPEN UP.<br>L'ingresso 62 viene configurato come CLOSE UP.<br>La manovra continua finché viene mantenuta la pressione sui tasti di OPEN UP o CLOSE UP.<br> <b>ATTENZIONE: non sono attive le sicurezze.</b>   |
|                                 |   |         | 2                             | Funzionamento Uomo Presente Emergency. Normalmente funzionamento ad impulsi.<br>Se la scheda fallisce i test delle sicurezze (fotocellula o costa, Er0x) per 3 volte consecutivamente, viene abilitato il funzionamento ad Uomo Presente attivo per 1 minuto dopo il rilascio dei tasti OPEN UP - CLOSE UP.<br>L'ingresso 61 viene configurato come OPEN UP.<br>L'ingresso 62 viene configurato come CLOSE UP.<br> <b>ATTENZIONE: con Uomo Presente Emergency non sono attive le sicurezze.</b> |
|                                 |   |         | 3                             | Funzionamento a uomo presente in chiusura.<br>L'ingresso 61 viene configurato come OPEN UP.<br>L'ingresso 62 viene configurato come CLOSE UP.<br>La manovra di apertura avviene in modo automatico, la manovra di chiusura continua finché viene mantenuta la pressione sul tasto di comando (CLOSE).<br> <b>ATTENZIONE: non sono attive le sicurezze durante l'apertura.</b>   |
| bL. INPAP                       | Blocca impulsi in apertura                              | 0       | 0                             | L'impulso degli ingressi configurati come Start E, Start I, Ped hanno effetto durante l'apertura.  |
|                                 |   |         | 1                             | L'impulso degli ingressi configurati come Start E, Start I, Ped non hanno effetto durante l'apertura.  |
| SAFE 1                          | Configurazione dell'ingresso di sicurezza SAFE 1.<br>72 | 6       | 0                             | Ingresso configurato come Phot, fotocellula.   |
|                                 |   |         | 1                             | Ingresso configurato come Phot test, fotocellula verificata.   |
|                                 |   |         | 2                             | Ingresso configurato come Phot op, fotocellula attiva solo in apertura.  |
|                                 |   |         | 3                             | Ingresso configurato come Phot op test, fotocellula verificata attiva solo in apertura.  |
|                                 |   |         | 4                             | Ingresso configurato come Phot cl, fotocellula attiva solo in chiusura.  |
|                                 |   |         | 5                             | Ingresso configurato come Phot cl test, fotocellula verificata attiva solo in chiusura.  |
|                                 |   |         | 6                             | Ingresso configurato come Bar, costa sensibile.  |
|                                 |   |         | 7                             | Ingresso configurato come Bar, costa sensibile verificata.   |
|                                 |   |         | 8                             | Ingresso configurato come Bar 8k2 ( <b>Non attivo su SAFE 2</b> ).   |
| SAFE 2                          | Configurazione dell'ingresso di sicurezza SAFE 2.<br>73 | 4       | 9                             | Ingresso configurato come Bar OP, costa sensibile con inversione attiva solo in apertura. In chiusura si ottiene lo stop del movimento.  |
|                                 |   |         | 10                            | Ingresso configurato come Bar OP TEST, costa sensibile verificata con inversione attiva solo in apertura. In chiusura si ottiene lo stop del movimento.  |
|                                 |   |         | 11                            | Ingresso configurato come Bar OP 8k2 costa sensibile con inversione attiva solo in apertura. In chiusura si ottiene lo stop del movimento. ( <b>Non attivo su SAFE 2</b> ).  |
|                                 |   |         | 12                            | Ingresso configurato come Bar CL, costa sensibile con inversione attiva solo in chiusura. In apertura si ottiene lo stop del movimento.  |
|                                 |   |         | 13                            | Ingresso configurato come Bar CL TEST, costa sensibile verificata con inversione attiva solo in chiusura. In apertura si ottiene lo stop del movimento.  |
|                                 |   |         | 14                            | Ingresso configurato come Bar CL 8k2 costa sensibile con inversione attiva solo in chiusura. In apertura si ottiene lo stop del movimento. ( <b>Non attivo su SAFE 2</b> ).  |
|                                 |   |         | 15                            | Non utilizzato   |
|                                 |   |         | 16                            | Ingresso configurato come STOP 8k2 ( <b>Non attivo su SAFE 2</b> ).  |
| ic 1                            | Configurazione dell'ingresso di comando IC 1.<br>61     | 0       | 0                             | Ingresso configurato come Start E.   |
|                                 |   |         | 1                             | Ingresso configurato come Start I.   |
|                                 |   |         | 2                             | Ingresso configurato come Open.  |
| ic 2                            | Configurazione dell'ingresso di comando IC 2.<br>62     | 4       | 3                             | Ingresso configurato come Close.   |
|                                 |   |         | 4                             | Ingresso configurato come Ped.   |
|                                 |   |         | 5                             | Ingresso configurato come Timer.   |
|                                 |   |         | 6                             | Ingresso configurato come Timer Pedonale.  |
| ich                             | Configurazione del comando 1° canale radio              | 0       | 0                             | Comando radio configurato come START E.  |
|                                 |   |         | 1                             | Comando radio configurato come Start I.  |
|                                 |   |         | 2                             | Comando radio configurato come Open.   |
| 2ch                             | Configurazione del comando 2° canale radio              | 12      | 3                             | Comando radio configurato come Close   |
|                                 |   |         | 4                             | Comando radio configurato come Ped   |
|                                 |   |         | 5                             | Comando radio configurato come STOP  |
| 3ch                             | Configurazione del comando 3° canale radio              | 9       | 6                             | Non utilizzato   |
|                                 |   |         | 7                             | Non utilizzato   |
|                                 |   |         | 8                             | Non utilizzato   |
| 4ch                             | Configurazione del comando 4° canale radio              | 4       | 9                             | Comando radio configurato come AUX3 **   |
|                                 |   |         | 10                            | Comando radio configurato come EXPO1 **  |
|                                 |   |         | 11                            | Comando radio configurato come EXPO2 **  |
|                                 |   |         | 12                            | Comando radio configurato come LUCE DI CORTESIA  |
| RUH 3                           | Configurazione dell'uscita AUX 3.<br>26-27              | 0       | 0                             | Uscita configurata come Canale Radio monostabile.  |
|                                 |   |         | 1                             | Uscita configurata come SCA, Spia Cannello Aperto.   |
|                                 |   |         | 2                             | Uscita configurata come comando Luce Cortesia.   |
|                                 |   |         | 3                             | Non utilizzato   |
|                                 |   |         | 4                             | Non utilizzato   |
|                                 |   |         | 5                             | Uscita configurata come allarme (Fig. T). In automatico T4 del trasmettitore memorizzato diventa attivatore/disattivatore dell'allarme.  |
|                                 |   |         | 6                             | Non utilizzato   |
|                                 |   |         | 7                             | Non utilizzato   |
|                                 |   |         | 8                             | Non utilizzato   |
|                                 |   |         | 9                             | Uscita configurata come Manutenzione   |
|                                 |   |         | 10                            | Non utilizzato   |
|                                 |   |         | 11                            | Non utilizzato   |
|                                 |   |         | 12                            | Non utilizzato   |
|                                 |   |         | 13                            | Uscita configurata come Stato Cannello chiuso  |
|                                 |   |         | 14                            | Uscita configurata come Canale Radio Bistabile   |
|                                 |   |         | 15                            | Uscita configurata come Canale Radio temporizzato  |
| 16                              | Uscita configurata come Stato Cannello aperto           |         |                               |  |

| Logica                          | Definizione   | Default | Barrare il settaggio eseguito | Opzioni  |
|---------------------------------|---|---------|-------------------------------|--|
| cod F 1550                      | Codice Fisso  | 0       | 0                             | La ricevente risulta configurata per il funzionamento in modalità rolling-code. Non vengono accettati i Cloni a Codice Fisso.  |
|                                 |   |         | 1                             | La ricevente risulta configurata per il funzionamento in modalità codice fisso. Vengono accettati i Cloni a Codice Fisso.  |
| Livello Protezione              | Impostazione del livello di protezione  | 0       | 0                             | <p><b>A</b> - Non è richiesta la password per accedere ai menu di programmazione</p> <p><b>B</b> - Abilita la memorizzazione via radio dei radiocomandi. Questa modalità viene eseguita nei pressi del quadro di comando e non richiede l'accesso:</p> <ul style="list-style-type: none"> <li>- Premere in sequenza il tasto nascosto e il tasto normale (T1-T2-T3-T4) di un radiocomando già memorizzato in modalità standard attraverso il menu radio.</li> <li>- Premere entro 10s il tasto nascosto ed il tasto normale (T1-T2-T3-T4) di un radiocomando da memorizzare. La ricevente esce dalla modalità programmazione dopo 10s, entro questo tempo è possibile inserire ulteriori nuovi radiocomandi ripetendo il punto precedente.</li> </ul> <p><b>C</b> - Abilita l'inserimento automatico via radio dei cloni. Consente ai cloni generati con programmatore universale ed ai Replay programmati di aggiungersi alla memoria del ricevitore.</p> <p><b>D</b> - Abilita l'inserimento automatico via radio dei replay. Consente ai Replay programmati di aggiungersi alla memoria del ricevitore.</p> <p><b>E</b> - Risultata possibile modificare i parametri della scheda via rete U-link</p> |
|                                 |   |         | 1                             | <p><b>A</b> - Viene richiesta la password per accedere ai menu di programmazione. La password di default è 1234. Rimane invariato rispetto al funzionamento 0 le funzioni B - C - D - E</p>  |
|                                 |   |         | 2                             | <p><b>A</b> - Viene richiesta la password per accedere ai menu di programmazione. La password di default è 1234.</p> <p><b>B</b> - Viene disabilitato la memorizzazione via radio dei radiocomandi.</p> <p><b>C</b> - Viene disabilitato l'inserimento automatico via radio dei cloni. Rimane invariato rispetto al funzionamento 0 le funzioni D - E</p>  |
|                                 |   |         | 3                             | <p><b>A</b> - Viene richiesta la password per accedere ai menu di programmazione. La password di default è 1234.</p> <p><b>B</b> - Viene disabilitato la memorizzazione via radio dei radiocomandi.</p> <p><b>D</b> - Viene disabilitato l'inserimento automatico via radio dei Replay. Rimane invariato rispetto al funzionamento 0 le funzioni C - E</p>   |
|                                 |   |         | 4                             | <p><b>A</b> - Viene richiesta la password per accedere ai menu di programmazione. La password di default è 1234.</p> <p><b>B</b> - Viene disabilitato la memorizzazione via radio dei radiocomandi.</p> <p><b>C</b> - Viene disabilitato l'inserimento automatico via radio dei cloni.</p> <p><b>D</b> - Viene disabilitato l'inserimento automatico via radio dei Replay.</p> <p><b>E</b> - Viene disabilitata la possibilità di modificare i parametri della scheda via rete U-link I radiocomandi vengono memorizzati solo utilizzando l'apposito menu Radio. <b>IMPORTANTE:</b> Tale elevato livello di sicurezza impedisce l'accesso sia ai cloni indesiderati, che ai disturbi radio eventualmente presenti.</p>   |
| Modo SERIALE                    | Modo seriale (Identifica come si configura la scheda in una connessione di rete BFT.)   | 0       | 0                             | SLAVE standard: la scheda riceve e comunica comandi/diagnostica/ecc.   |
|                                 |   |         | 1                             | MASTER standard: la scheda invia comandi di attivazione (START, OPEN, CLOSE, PED, STOP) ad altre schede.   |
| Indirizzo                       | Indirizzo   | 0       | [ ___ ]                       | Identifica l'indirizzo da 0 a 119 della scheda in una connessione di rete BFT locale. (vedi paragrafo MODULI OPZIONALI U-LINK)   |
| Inversione ostacolo in apertura | Inversione ostacolo in apertura   | 0       | 0                             | Dopo il rilevamento di un ostacolo, durante la chiusura, si inverte il movimento per 2 sec. Dopo il rilevamento di un ostacolo, durante l'apertura si interrompe la manovra e blocca l'automazione.  |
|                                 |   |         | 1                             | Dopo il rilevamento di un ostacolo, sia durante la chiusura che in apertura, si inverte il movimento e 2 sec.  |
| BRTS                            | BRTS  | 0       | 0                             | Funzionamento standard con porte sezionali (Generalità Rif. Fig. 1 e 2)  |
|                                 |   |         | 1                             | Funzionamento con porte basculanti montate con accessorio BRTS ( Generalità Rif. Fig. 3)   |
| EXP 11                          | Configurazione dell'ingresso EXP11 nella scheda di espansione ingressi/uscite. 1-2  | 2       | 0                             | Ingresso configurato come comando Start E.   |
|                                 |   |         | 1                             | Ingresso configurato come comando Start I.   |
|                                 |   |         | 2                             | Ingresso configurato come comando Open.  |
|                                 |   |         | 3                             | Ingresso configurato come comando Close.   |
|                                 |   |         | 4                             | Ingresso configurato come comando Ped.   |
|                                 |   |         | 5                             | Ingresso configurato come comando Timer.   |
|                                 |   |         | 6                             | Ingresso configurato come comando Timer Pedonale.  |
|                                 |   |         | 7                             | Ingresso configurato come sicurezza Phot, fotocellula.   |
|                                 |   |         | 8                             | Ingresso configurato come sicurezza Phot op, fotocellula attiva solo in apertura.  |
|                                 |   |         | 9                             | Ingresso configurato come sicurezza Phot cl, fotocellula attiva solo in chiusura.  |
|                                 |   |         | 10                            | Ingresso configurato come sicurezza Bar, costa sensibile.  |
|                                 |   |         | 11                            | Ingresso configurato come sicurezza Bar OP, costa sensibile con inversione attiva solo in apertura, in chiusura si ottiene lo stop del movimento.  |
|                                 |   |         | 12                            | Ingresso configurato come sicurezza Bar CL, costa sensibile con inversione attiva solo in chiusura, in apertura si ottiene lo stop del movimento.  |
|                                 |   |         | 13                            | Ingresso configurato come sicurezza Phot test, fotocellula verificata.   |
|                                 |   |         | 14                            | Ingresso configurato come sicurezza Phot op test, fotocellula verificata attiva solo in apertura.  |
|                                 |   |         | 15                            | Ingresso configurato come sicurezza Phot cl test, fotocellula verificata attiva solo in chiusura.  |
|                                 |   |         | 16                            | Ingresso configurato come sicurezza Bar, costa sensibile verificata.   |
|                                 |   |         | 17                            | Ingresso configurato come sicurezza Bar OP test, costa sensibile verificata con inversione attiva solo in apertura, in chiusura si ottiene lo stop del movimento.  |
| 18                              | Ingresso configurato come sicurezza Bar CL test, costa sensibile verificata con inversione attiva solo in chiusura, in apertura si ottiene lo stop del movimento. |         |                               |  |
| EXP 12                          | Configurazione dell'ingresso EXP12 nella scheda di espansione ingressi/uscite. 1-3  | 3       | 0                             | Ingresso configurato come comando Start E.   |
|                                 |   |         | 1                             | Ingresso configurato come comando Start I.   |
|                                 |   |         | 2                             | Ingresso configurato come comando Open.  |
|                                 |   |         | 3                             | Ingresso configurato come comando Close.   |
|                                 |   |         | 4                             | Ingresso configurato come comando Ped.   |
|                                 |   |         | 5                             | Ingresso configurato come comando Timer.   |
| 6                               | Ingresso configurato come comando Timer Pedonale.   |         |                               |  |

| Logica | Definizione  | Default | Barrare il settaggio eseguito | Opzioni  |
|--------|--|---------|-------------------------------|--|
| EHP01  | Configurazione dell'uscita EXPO2 nella scheda di espansione ingressi/uscite. 4-5 | 13      | 0                             | Uscita configurata come Canale Radio monostabile.  |
|        |  |         | 1                             | Uscita configurata come SCA, Spia Cancello Aperto. |
|        |  |         | 2                             | Uscita configurata come comando Luce Cortesia.     |
|        |  |         | 3                             | Non utilizzato                                     |
|        |  |         | 4                             | Non utilizzato                                     |
| EHP02  | Configurazione dell'uscita EXPO2 nella scheda di espansione ingressi/uscite. 6-7 | 16      | 5                             | Non utilizzato                                     |
|        |  |         | 6                             | Non utilizzato                                     |
|        |  |         | 7                             | Non utilizzato                                     |
|        |  |         | 8                             | Non utilizzato                                     |
|        |  |         | 9                             | Uscita configurata come Manutenzione               |
|        |  |         | 10                            | Non utilizzato                                     |
|        |  |         | 11                            | Non utilizzato                                     |
|        |  |         | 12                            | Non utilizzato                                     |
|        |  |         | 13                            | Uscita configurata come Stato Cancello             |
|        |  |         | 14                            | Uscita configurata come Canale Radio Bistabile     |
|        |  |         | 15                            | Uscita configurata come Canale Radio temporizzato  |
|        |  |         | 16                            | Uscita configurata come Stato cancello aperto      |

(\*\*) Attiva solo se l'uscita è configurata come Canale Radio Monostabile, Luce Cortesia, Luce Zona, Luce scale, canale Radio Bistabile o canale Radio temporizzato.

| Configurazione delle uscite AUX   |
|---|
| Logica Aux= 0 - Uscita CANALE RADIO MONOSTABILE.<br>Il contatto rimane chiuso per 1s all'attivazione del canale radio.  |
| Logica Aux= 1 - Uscita SPIA CANCELLO APERTO SCA.<br>Il contatto rimane chiuso durante l'apertura e ad anta aperta, intermittente durante la chiusura, aperto ad anta chiusa.  |
| Logica Aux= 2 - Uscita comando LUCE CORTESIA.<br>Il contatto rimane chiuso per 90 secondi dopo l'ultima manovra.  |
| Logica Aux= 3 - Non utilizzato  |
| Logica Aux= 4 - Non utilizzato  |
| Logica Aux= 5 - Uscita per gestione allarme garage (Fig. T)   |
| Logica Aux= 6 - Non utilizzato  |
| Logica Aux= 7 - Non utilizzato  |
| Logica Aux= 8 - Non utilizzato  |
| Logica Aux= 9 - Uscita MANUTENZIONE.<br>IL contatto rimane chiuso al raggiungimento del valore impostato nel parametro Manutenzione, per segnalare la richiesta di manutenzione.  |
| Logica Aux= 10 - Non utilizzato   |
| Logica Aux= 11 - Non utilizzato   |
| Logica Aux= 12 - Non utilizzato   |
| Logica Aux= 13 - Uscita STATO CANCELLO CHIUSO.<br>Il contatto rimane chiuso quando il cancello è chiuso   |
| Logica AUX= 14 - Uscita CANALE RADIO BISTABILE<br>Il contatto cambia stato (aperto-chiuso) all'attivazione del canale radio   |
| Logica Aux= 15 - Uscita CANALE RADIO TEMPORIZZATA.<br>Il contatto rimane chiuso quando il cancello è aperto.  |
| Logica Aux=16 - Uscita STATO CANCELLO APERTO.<br>Il contatto rimane chiuso quando il cancello è aperto.   |
| Configurazione degli ingressi di comando  |
| Logica IC= 0 - Ingresso configurato come Start E. Funzionamento secondo la Logica $\Gamma_{au}PR55a$ PR55a. Start esterno per la gestione semaforo.   |
| Logica IC= 1 - Ingresso configurato come Start I. Funzionamento secondo la Logica $\Gamma_{au}PR55a$ PR55a. Start interno per la gestione semaforo.   |
| Logica IC= 2 - Ingresso configurato come Open.<br>Il comando esegue un'apertura. Se il l'ingresso rimane chiuso, le ante rimangono aperte fino all'apertura del contatto. A contatto aperto l'automazione chiude dopo il tempo di tca, se attivato.   |
| Logica IC= 3 - Ingresso configurato come Close.<br>Il comando esegue una chiusura.  |
| Logica IC= 4 - Ingresso configurato come Ped.<br>Il comando esegue un'apertura pedonale, parziale. Funzionamento secondo la Logica $\Gamma_{au}PR55a$ PR55a.  |
| Logica IC= 5 - Ingresso configurato come Timer.<br>Funzionamento analogo al open ma la chiusura è garantita anche dopo l'assenza di rete.   |
| Logica IC= 6 - Ingresso configurato come Timer Ped.<br>Il comando esegue un'apertura pedonale, parziale. Se l'ingresso rimane chiuso, l'anta rimane aperta fino all'apertura del contatto. Se il l'ingresso rimane chiuso e viene attivato un comando di Start E, Start I o Open viene eseguita una manovra completa per poi ripristinarsi in apertura pedonale. La chiusura è garantita anche dopo l'assenza di rete.            |
| Configurazione degli ingressi di sicurezza  |
| Logica SAFE= 0 - Ingresso configurato come Phot, fotocellula non verificata (*).<br>Consente la connessione di dispositivi non dotati di contatto supplementare di verifica. In caso di oscuramento, le fotocellule sono attive sia in apertura che in chiusura. Un oscuramento della fotocellula in chiusura, inverte il moto solo dopo il disimpegno della fotocellula. Se non si utilizza lasciare il ponticello inserito.     |
| Logica SAFE= 1 - Ingresso configurato come Phot test, fotocellula verificata.<br>Attiva la verifica delle fotocellule ad inizio manovra. In caso di oscuramento, le fotocellule sono attive sia in apertura che in chiusura. Un oscuramento della fotocellula in chiusura, inverte il moto solo dopo il disimpegno della fotocellula.   |
| Logica SAFE= 2 - Ingresso configurato come Phot op, fotocellula attiva solo in apertura non verificata (*).<br>Consente la connessione di dispositivi non dotati di contatto supplementare di verifica. In caso di oscuramento è escluso il funzionamento della fotocellula in chiusura. In fase di apertura blocca il moto per la durata dell'oscuramento della fotocellula. Se non si utilizza lasciare il ponticello inserito. |
| Logica SAFE= 3 - Ingresso configurato come Phot op test, fotocellula verificata attiva solo in apertura<br>Attiva la verifica delle fotocellule ad inizio manovra. In caso di oscuramento è escluso il funzionamento della fotocellula in chiusura. In fase di apertura blocca il moto per la durata dell'oscuramento della fotocellula.  |
| Logica SAFE= 4 - Ingresso configurato come Phot cl, fotocellula attiva solo in chiusura non verificata (*).<br>Consente la connessione di dispositivi non dotati di contatto supplementare di verifica. In caso di oscuramento è escluso il funzionamento della fotocellula in apertura. In fase di chiusura, inverte immediatamente. Se non si utilizza lasciare il ponticello inserito.   |
| Logica SAFE= 5 - Ingresso configurato come Phot cl test, fotocellula verificata attiva solo in chiusura<br>Attiva la verifica delle fotocellule ad inizio manovra. In caso di oscuramento è escluso il funzionamento della fotocellula in apertura. In fase di chiusura, inverte immediatamente.  |
| Logica SAFE= 6 - Non utilizzato   |
| Logica SAFE= 7 - Ingresso configurato come Bar, costa sensibile verificata.<br>Attiva la verifica delle coste sensibili ad inizio manovra. Il comando inverte il movimento per 2 sec.   |

|  |
|--|
| Logica SAFE= 8 - Ingresso configurato come Bar 8k2. Ingresso per bordo resistivo 8K2.<br>Il comando inverte il movimento per 2 sec.  |
| Logica SAFE=9 Ingresso configurato come Bar op, costa sensibile con inversione attiva solo in apertura, se attivata durante la chiusura effettua l'arresto dell'automazione (STOP).<br>Consente la connessione di dispositivi non dotati di contatto supplementare di verifica. L'intervento in fase di apertura provoca l'inversione del movimento per 2 sec, l'intervento in fase di chiusura provoca l'arresto. Se non si utilizza lasciare il ponticello inserito. |
| Logica SAFE=10 Ingresso configurato come Bar op test, costa sensibile verificata con inversione attiva solo in apertura, se attivata durante la chiusura effettua l'arresto dell'automazione (STOP).<br>Attiva la verifica delle coste sensibili ad inizio manovra. L'intervento in fase di apertura provoca l'inversione del movimento per 2 sec, l'intervento in fase di chiusura provoca l'arresto.   |
| Logica SAFE=11 Ingresso configurato come Bar 8k2 op, costa 8k2 con inversione attiva solo in apertura, se attivata durante la chiusura effettua l'arresto dell'automazione (STOP).<br>L'intervento in fase di apertura provoca l'inversione del movimento per 2 sec, l'intervento in fase di chiusura provoca l'arresto.   |
| Logica SAFE=12 Ingresso configurato come Bar cl costa sensibile con inversione attiva solo in chiusura, se attivata durante l'apertura effettua l'arresto dell'automazione (STOP) (Fig.D, rif. 3) l'intervento in fase di apertura provoca l'arresto. Se non si utilizza lasciare il ponticello inserito   |
| Logica SAFE=13 Ingresso configurato come Bar cl test, costa sensibile verificata con inversione attiva solo in chiusura, se attivata durante l'apertura effettua l'arresto dell'automazione (STOP).<br>Attiva la verifica delle coste sensibili ad inizio manovra. L'intervento in fase di chiusura provoca l'inversione del movimento per 2 sec, l'intervento in fase di apertura provoca l'arresto.  |
| Logica SAFE=14 Ingresso configurato come Bar 8k2 cl, costa 8k2 con inversione attiva solo in chiusura, se attivata durante l'apertura effettua l'arresto dell'automazione (STOP).<br>L'intervento in fase di chiusura provoca l'inversione del movimento per 2 sec, l'intervento in fase di apertura provoca l'arresto.  |
| Logica SAFE= 15 - Non utilizzato   |
| Logica SAFE=16 Ingresso configurato come STOP 8k2. Il comando interrompe la manovra e blocca l'automazione.  |

(\*) Se si installano dispositivi di tipo "D" (come definiti dalla EN12453), collegati in modalità non verificata, prescrivere una manutenzione obbligatoria con frequenza almeno semestrale.

#### Configurazione dei comandi canale radio

|  |
|--|
| Logica CH= 0 - Comando configurato come Start E. Funzionamento secondo la Logica $P_{au}PR55a$ PR55a. Start esterno per la gestione semaforo.          |
| Logica CH= 1 - Comando configurato come Start I. Funzionamento secondo la Logica $P_{au}PR55a$ PR55a. Start interno per la gestione semaforo.          |
| Logica CH= 2 - Comando configurato come Open.<br>Il comando esegue un'apertura.  |
| Logica CH= 3 - Comando configurato come Close.<br>Il comando esegue una chiusura.  |
| Logica CH= 4 - Comando configurato come Ped.<br>Il comando esegue un'apertura pedonale, parziale. Funzionamento secondo la Logica $P_{au}PR55a$ PR55a. |
| Logica CH= 5- Comando configurato come STOP.<br>Il comando esegue uno Stop   |
| Logica CH= 6- Non utilizzato   |
| Logica CH= 7- Non utilizzato   |
| Logica CH= 8- Non utilizzato   |
| Logica CH= 9- Comando configurato come AUX3. (**)<br>Il comando attiva l'uscita AUX3   |
| Logica CH= 10- Comando configurato come EXPO1. (**)<br>Il comando attiva l'uscita EXPO1  |
| Logica CH= 11- Comando configurato come EXPO2. (**)<br>Il comando attiva l'uscita EXPO2  |
| Logica CH= 12- Comando configurato come LUCE DI CORTESIA<br>Il comando attiva la luce con logica bistabile.  |

(\*\*) Attiva solo se l'uscita è configurata come Canale Radio Monostabile, Luce Cortesia, Luce Zona, Luce scale, canale Radio Bistabile o canale Radio temporizzato.

TABELLA "C" - MENU RADIO (r Rd Ia)

| Logica    | Descrizione   |
|-----------|---|
| REG 1ch   | <b>Aggiungi Tasto 1ch</b><br>associa il tasto desiderato al comando 1° canale radio   |
| REG 2ch   | <b>Aggiungi Tasto 2ch</b><br>associa il tasto desiderato al comando 2° canale radio.  |
| REG 3ch   | <b>Aggiungi Tasto 3h</b><br>associa il tasto desiderato al comando 3° canale radio.   |
| REG 4ch   | <b>Aggiungi Tasto 4ch</b><br>associa il tasto desiderato al comando 4° canale radio.  |
| EL IP. 64 | <b>Elimina Lista</b><br> <b>ATTENZIONE!</b> Rimuove completamente dalla memoria della ricevente tutti i radiocomandi memorizzati.  |
| EL IP. 1  | <b>Elimina singolo radiocomando</b><br>Rimuove un radiocomando (se clone o replay viene disabilitato). Per selezionare il radiocomando da cancellare scrivere la posizione oppure premere un tasto del radiocomando da cancellare (la posizione viene visualizzata) |
| cod rH    | <b>Lettura codice ricevitore</b><br>Visualizza il codice ricevitore necessario per la clonazione dei radiocomandi.  |

# ACCESS MENUS Fig. 2

DB14089 0AA00\_01

\*\*\* Password entry.  
Request with Protection Level  
logic set to 1, 2, 3, 4

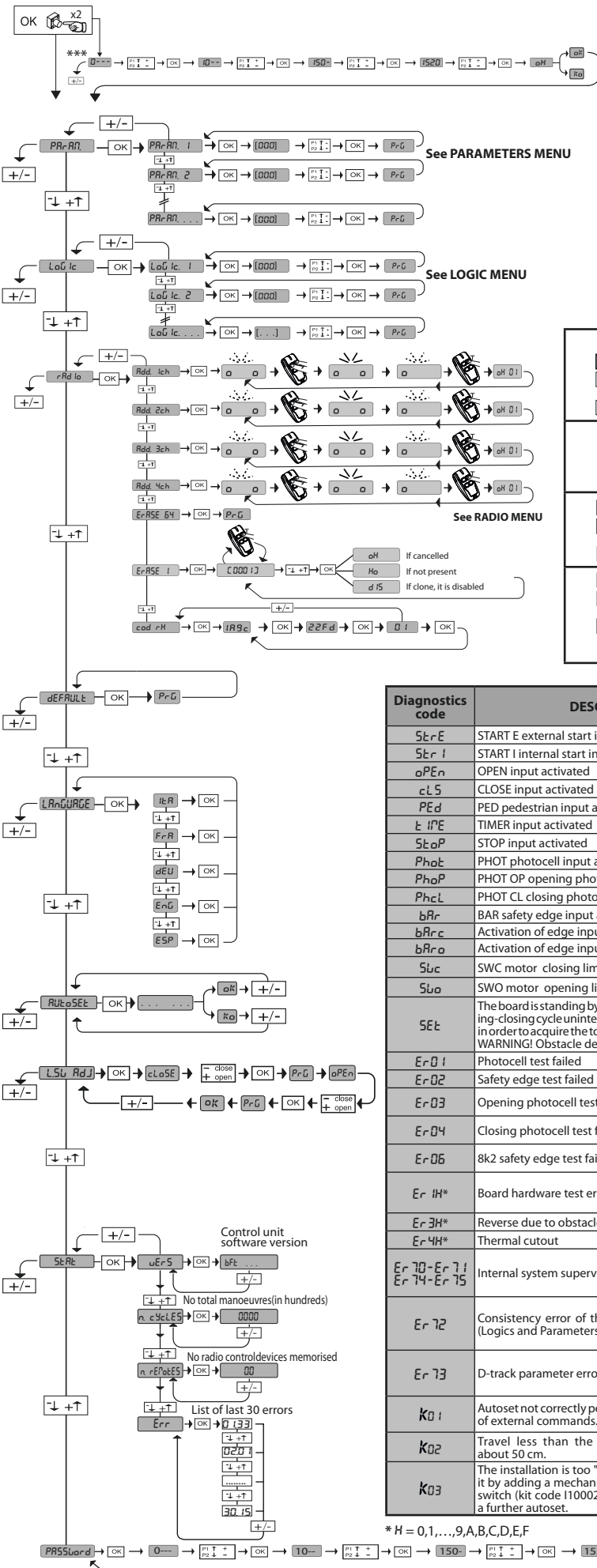

### LEGENDA

+ ↑  
Scroll up

- ↓  
Scroll down

OK ↵  
Confirm/Switch on display

+ ⊞  
Exit Menu



- ⊞

|          |  |
|----------|--|
| <br><br> | <ul style="list-style-type: none"> <li>• Opening command</li> <li>• ≥ 2 sec Manual transmitter programming as start</li> </ul>             |
| <br><br> | <ul style="list-style-type: none"> <li>• Closure command</li> <li>• ≥ 2 sec Manual transmitter programming as 2nd radio channel</li> </ul> |
| <br>     | <ul style="list-style-type: none"> <li>• ≥ 5 sec Cancellation of remote controls</li> </ul>  |
| <br><br> | <ul style="list-style-type: none"> <li>• Access menu</li> <li>• ≥ 5 sec menu autose</li> </ul>   |

| Diagnostics code           | DESCRIPTION   | NOTES   |
|----------------------------|---|---|
| StErE                      | START E external start input activated  |   |
| StEr I                     | START I internal start input activated  |   |
| oPEr                       | OPEN input activated  |   |
| clS                        | CLOSE input activated   |   |
| PEd                        | PED pedestrian input activated  |   |
| t iPE                      | TIMER input activated   |   |
| StoP                       | STOP input activated  |   |
| PhoE                       | PHOT photocell input activated  |   |
| PhoP                       | PHOT OP opening photocell input activated   |   |
| PhcL                       | PHOT CL closing photocell input activated   |   |
| bAr                        | BAR safety edge input activated   |   |
| bAr c                      | Activation of edge input in BARC closure  |   |
| bAr o                      | Activation of edge input in BARO opening  |   |
| SLc                        | SWC motor closing limit switch input activated  |   |
| SLo                        | SWO motor opening limit switch input activated  |   |
| SEt                        | The board is standing by to perform a complete opening-closing cycle uninterrupted by intermediate stops in order to acquire the torque required for movement. WARNING! Obstacle detection not active |   |
| Er 01                      | Photocell test failed   | Check photocell connection and/or logic settings  |
| Er 02                      | Safety edge test failed   | Check safety edge connection and/or logic settings  |
| Er 03                      | Opening photocell test failed   | Check photocell connection and/or parameter/logic setting   |
| Er 04                      | Closing photocell test failed   | Check photocell connection and/or parameter/logic setting   |
| Er 06                      | 8k2 safety edge test failed   | Check safety edge connection and/or parameter/logic settings  |
| Er 1H*                     | Board hardware test error   | - Check connections to motor<br>- Hardware problems with board (contact technical assistance)   |
| Er 3H*                     | Reverse due to obstacle - Amperostop  | Check for obstacles in path   |
| Er 4H*                     | Thermal cutout  | Allow automated device to cool  |
| Er 70-Er 71<br>Er 74-Er 75 | Internal system supervision control error.  | Try switching the board off and back on again. If the problem persists, contact the technical assistance department.  |
| Er 72                      | Consistency error of the control unit's parameters (Logics and Parameters)  | Pressing OK the detected settings are confirmed. The board will keep on working with the detected settings. <b>⚠ The board settings must be checked</b> (Parameters and Logics) |
| Er 73                      | D-track parameter error   | Pressing OK, the board will keep on working with Δ-track as a default. <b>⚠ An autose is required</b>   |
| K01                        | Autose not correctly performed due to intervention of external commands. Repeat the procedure   |   |
| K02                        | Travel less than the minimum required travel, about 50 cm.  |   |
| K03                        | The installation is too "resilient/oscillating". Tighten it by adding a mechanical stop to the closure limit-switch (kit code I100025 10005) before performing a further autose.                      |   |

\* H = 0,1,...,9,A,B,C,D,E,F

**TABLE "A" - PARAMETERS MENU - (PRRrRr)**



| Parameter                                 | min. | max. | Default | Personal | Definition   | Description  |
|---|------|------|---------|----------|--|--|
| t <sub>cR</sub>                           | 0    | 180  | 40      |          | Automatic closing time [s]   | Waiting time before automatic closing.   |
| t <sub>L</sub> Light                      | 30   | 300  | 90      |          | Lighting time of the courtesy light [s]                                  | Lighting time of the courtesy light [s] Activation time of the courtesy light on the board   |
| oUtPUt t <sub>IME</sub>                   | 1    | 240  | 10      |          | Activation time of the timed output [s]                                  | Activation length of timed radio channel output in seconds   |
| oP <sub>d</sub> IS <sub>t.</sub> SLoUd    | 7    | 99   | 7       |          | Slow-down distance during opening [%]                                    | Slow-down distance for motor(s) during opening, given as a percentage of total travel.<br><b>WARNING: Once the parameter has been edited, a complete uninterrupted opening-closing cycle is required.</b><br><b>WARNING: when the display reads "SET", obstacle detection is not active.</b>   |
| cL <sub>d</sub> IS <sub>t.</sub> SLoUd    | 7    | 99   | 7       |          | Slow-down distance during closing [%]                                    | Slow-down distance for motor(s) during closing, given as a percentage of total travel.<br><b>WARNING: Once the parameter has been edited, a complete uninterrupted opening-closing cycle is required.</b><br><b>WARNING: when the display reads "SET", obstacle detection is not active.</b>   |
| PRr <sub>t</sub> IR <sub>L</sub> oPEn InG | 1    | 99   | 20      |          | Partial opening [%]  | Partial opening distance as a percentage of total opening following activation of PED pedestrian command.  |
| oP <sub>Force</sub>                       | 1    | 99   | 75      |          | Leaf force during opening [%]  | Force exerted by leaf/leaves during opening. This is the percentage of force delivered, beyond the force stored during the autosec cycle (and subsequently updated), before an obstacle alarm is generated.<br>The parameter is set automatically by the autosec function.<br> <b>WARNING: It affects impact force directly: make sure that current safety requirements are met with the set value (*). Install anti-crush safety devices where necessary (**).</b> |
| cL <sub>Force</sub>                       | 1    | 99   | 75      |          | Leaf force during closing [%]  | Force exerted by leaf/leaves during closing. This is the percentage of force delivered, beyond the force stored during the autosec cycle (and subsequently updated), before an obstacle alarm is generated.<br>The parameter is set automatically by the autosec function.<br> <b>WARNING: It affects impact force directly: make sure that current safety requirements are met with the set value (*). Install anti-crush safety devices where necessary (**).</b> |
| <b>Only active on FW ≥ 1.03</b>           |      |      |         |          |  |  |
| Pho <sub>t</sub> d IS <sub>SPR</sub> cE   | 0    | 50   | 0       |          | Space for deactivating closure photocells                                | <b>Deactivates reading of inputs configured as photocell, in proximity of the closure limit switch.</b><br><b>0= no deactivation</b><br><b>50= maximum deactivation</b>  |
| cL S <sub>PEED</sub>                      | 25   | 99   | 45      |          | Closing speed [%]  | Percentage of maximum speed that can be reached by motor(s) during closing. <b>WARNING: Once the parameter has been edited, a complete uninterrupted opening-closing cycle is required.</b><br><b>WARNING: when the display reads "SET", obstacle detection is not active.</b>   |
| PR In <sub>TE</sub> -n <sub>ANCE</sub>    | 0    | 250  | 0       |          | Programming number of operations for maintenance threshold [in hundreds] | Allows you to set a number of operations after which the need for maintenance will be reported on the AUX output configured as Maintenance or Flashing Light and Maintenance .   |

(\*) In the European Union, apply standard EN 12453 for force limitations, and standard EN 12445 for measuring method.

(\*\*) Impact forces can be reduced by using deformable edges.

**TABLE "B" - LOGIC MENU - (LoU ic)**

| Logic   | Definition             | Default    | Cross out setting used | Optional extras  |                   |  |  |  |        |        |        |       |       |                |       |      |        |        |                |            |            |            |       |       |
|---|------------------------|------------|------------------------|--|-------------------|--|--|--|--------|--------|--------|-------|-------|----------------|-------|------|--------|--------|----------------|------------|------------|------------|-------|-------|
| t <sub>cR</sub>   | Automatic Closing Time | 0          | 0<br>1                 | Logic not enabled<br>Switches automatic closing on   |                   |  |  |  |        |        |        |       |       |                |       |      |        |        |                |            |            |            |       |       |
| S <sub>tEP</sub> -b <sub>y</sub> -S <sub>tEP</sub> P <sub>oU</sub> E <sub>r</sub> n <sub>t</sub>  | Step-by-step movement  | 0          | 0<br>1                 | Inputs configured as Start E, Start I, Ped operate with 4-step logic.<br>Inputs configured as Start E, Start I, Ped operate with 3-step logic. Pulse during closing reverses movement. |                   |  |  |  |        |        |        |       |       |                |       |      |        |        |                |            |            |            |       |       |
| <table border="1" style="width: 100%;"> <thead> <tr> <th colspan="3">step-by-step mov.</th> </tr> <tr> <th></th> <th>3 STEP</th> <th>4 STEP</th> </tr> </thead> <tbody> <tr> <td>CLOSED</td> <td rowspan="2">OPENS</td> <td>OPENS</td> </tr> <tr> <td>DURING CLOSING</td> <td>STOPS</td> </tr> <tr> <td>OPEN</td> <td>CLOSES</td> <td>CLOSES</td> </tr> <tr> <td>DURING OPENING</td> <td>STOP + TCA</td> <td>STOP + TCA</td> </tr> <tr> <td>AFTER STOP</td> <td>OPENS</td> <td>OPENS</td> </tr> </tbody> </table> |                        |            |                        |  | step-by-step mov. |  |  |  | 3 STEP | 4 STEP | CLOSED | OPENS | OPENS | DURING CLOSING | STOPS | OPEN | CLOSES | CLOSES | DURING OPENING | STOP + TCA | STOP + TCA | AFTER STOP | OPENS | OPENS |
| step-by-step mov.   |                        |            |                        |  |                   |  |  |  |        |        |        |       |       |                |       |      |        |        |                |            |            |            |       |       |
|   | 3 STEP                 | 4 STEP     |                        |  |                   |  |  |  |        |        |        |       |       |                |       |      |        |        |                |            |            |            |       |       |
| CLOSED  | OPENS                  | OPENS      |                        |  |                   |  |  |  |        |        |        |       |       |                |       |      |        |        |                |            |            |            |       |       |
| DURING CLOSING  |                        | STOPS      |                        |  |                   |  |  |  |        |        |        |       |       |                |       |      |        |        |                |            |            |            |       |       |
| OPEN  | CLOSES                 | CLOSES     |                        |  |                   |  |  |  |        |        |        |       |       |                |       |      |        |        |                |            |            |            |       |       |
| DURING OPENING  | STOP + TCA             | STOP + TCA |                        |  |                   |  |  |  |        |        |        |       |       |                |       |      |        |        |                |            |            |            |       |       |
| AFTER STOP  | OPENS                  | OPENS      |                        |  |                   |  |  |  |        |        |        |       |       |                |       |      |        |        |                |            |            |            |       |       |
| S <sub>b</sub> P <sub>oU</sub>  | Movement on endstop    | 0          | 0<br>1                 | Logic not active<br>Activates the movement reversing when it stops on the endstop  |                   |  |  |  |        |        |        |       |       |                |       |      |        |        |                |            |            |            |       |       |
| PR <sub>E</sub> -AL <sub>AR</sub> P   | Pre-alarm              | 0          | 0<br>1                 | The flashing light comes on at the same time as the motor(s) start.<br>The flashing light comes on approx. 3 seconds before the motor(s) start.  |                   |  |  |  |        |        |        |       |       |                |       |      |        |        |                |            |            |            |       |       |

| Logic                           | Definition                                     | Default | Cross out setting used | Optional extras  |
|---------------------------------|--|---------|------------------------|--|
| <b>Only active on FW ≥ 1.03</b> |  |         |                        |  |
| <i>hold-to-run</i>              | Deadman  | 0       | 0                      | Pulse operation.<br>Deadman mode.<br>Input 61 is configured as OPEN UP.<br>Input 62 is configured as CLOSE UP.<br>Operation continues as long as the OPEN UP or CLOSE UP keys are held down.   |
|                                 |  |         | 1                      |  <b>WARNING: safety devices are not enabled.</b>  |
|                                 |  |         | 2                      | Emergency Deadman mode. Usually pulse operation.<br>If the board fails the safety device tests (photocell or safety edge, Er0x) 3 times in a row, Deadman mode is enabled which will stay active for 1 minute after the OPEN UP - CLOSE UP keys are released.<br>Input 61 is configured as OPEN UP.<br>Input 62 is configured as CLOSE UP.<br> <b>WARNING: with the device set to Emergency Deadman mode, safety devices are not enabled.</b> |
|                                 |  |         | 3                      | Dead-man function during closing.<br>The input 61 is configured as OPEN UP.<br>The input 62 is configured as CLOSE UP.<br>The opening manoeuvre occurs automatically, the closing manoeuvre continues until the control button (CLOSE) is pressed.<br> <b>WARNING: safety devices are not active during the opening.</b>  |
| <i>ibl OPEN</i>                 | Block pulses during opening                    | 0       | 0                      | Pulse from inputs configured as Start E, Start I, Ped has effect during opening.   |
|                                 |  |         | 1                      | Pulse from inputs configured as Start E, Start I, Ped has no effect during opening.  |
| <i>SAFE 1</i>                   | Configuration of safety input SAFE 1. 72       | 6       | 0                      | Input configured as Phot (photocell).  |
| <i>SAFE 2</i>                   | Configuration of safety input SAFE 2. 73       | 4       | 1                      | Input configured as Phot test (tested photocell).  |
|                                 |  |         | 2                      | Input configured as Phot op (photocell active during opening only).  |
|                                 |  |         | 3                      | Input configured as Phot op test (tested photocell active during opening only).  |
|                                 |  |         | 4                      | Input configured as Phot cl (photocell active during closing only).  |
|                                 |  |         | 5                      | Input configured as Phot cl test (tested photocell active during closing only).  |
|                                 |  |         | 6                      | Input configured as Bar, safety edge.  |
|                                 |  |         | 7                      | Input configured as Bar, tested safety edge.   |
|                                 |  |         | 8                      | Input configured as Bar 8k2. <b>(Inactive on SAFE 2).</b>  |
|                                 |  |         | 9                      | Input configured as Bar OP, safety edge with inversion active only while opening. If while closing, the movement stops.  |
|                                 |  |         | 10                     | Input configured as Bar OP TEST, safety edge tested with inversion active only while opening. If while closing, the movement stops.  |
|                                 |  |         | 11                     | Input configured as Bar OP 8k2, safety edge with inversion active only while opening. If while closing, the movement stops. <b>(Inactive on SAFE 2).</b>   |
|                                 |  |         | 12                     | Input configured as Bar CL, safety edge with inversion active only while closing. If while opening, the movement stops.  |
|                                 |  |         | 13                     | Input configured as Bar CL TEST, safety edge tested with inversion active only while closing. If while opening, the movement stops.  |
|                                 |  |         | 14                     | Input configured as Bar CL 8k2, safety edge with inversion active only while closing. If while opening, the movement stops. <b>(Inactive on SAFE 2).</b>   |
|                                 |  |         | 15                     | Not used   |
|                                 |  |         | 16                     | Input configured as STAR 8k2. <b>(Inactive on SAFE 2).</b>   |
| <i>ic 1</i>                     | Configuration of command input IC 1. 61        | 0       | 0                      | Input configured as Start E.   |
| <i>ic 2</i>                     | Configuration of command input IC 2. 62        | 4       | 1                      | Input configured as Start I.   |
|                                 |  |         | 2                      | Input configured as Open.  |
|                                 |  |         | 3                      | Input configured as Close.   |
| <i>ich</i>                      | Configuration of the 1st radio channel command | 0       | 4                      | Input configured as Ped.   |
|                                 |  |         | 5                      | Input configured as Timer.   |
|                                 |  |         | 6                      | Input configured as Timer Pedestrian.  |
| <i>2ch</i>                      | Configuration of the 2nd radio channel command | 12      | 0                      | Radio control configured as START E.   |
|                                 |  |         | 1                      | Radio control configured as Start I.   |
|                                 |  |         | 2                      | Radio control configured as Open.  |
| <i>3 ch</i>                     | Configuration of the 3rd radio channel command | 9       | 3                      | Radio control configured as Close  |
|                                 |  |         | 4                      | Radio control configured as Ped  |
|                                 |  |         | 5                      | Radio control configured as STOP   |
| <i>4 ch</i>                     | Configuration of the 4th radio channel command | 4       | 6                      | Not used   |
|                                 |  |         | 7                      | Not used   |
|                                 |  |         | 8                      | Not used   |
| <i>RUH 3</i>                    | Configuration of AUX 3 output. 26-37           | 0       | 9                      | Radio control configured as AUX3 **  |
|                                 |  |         | 10                     | Radio control configured as EXPO1 **   |
|                                 |  |         | 11                     | Radio control configured as EXPO2 **   |
|                                 |  |         | 12                     | Radio control configured as COURTESY LIGHT   |
|                                 |  |         | 0                      | Output configured as monostable Radio Channel.   |
|                                 |  |         | 1                      | Output configured as SCA (gate open light).  |
|                                 |  |         | 2                      | Output configured as Courtesy Light command.   |
|                                 |  |         | 3                      | Not used   |
|                                 |  |         | 4                      | Not used   |
|                                 |  |         | 5                      | Output not configured as alarm (Fig. T). In auto mode, the T4 of the stored transmitter becomes the alarm activator/de-activator.  |
|                                 |  |         | 6                      | Not used   |
|                                 |  |         | 7                      | Not used   |
|                                 |  |         | 8                      | Not used   |
|                                 |  |         | 9                      | Output configured as Maintenance   |
|                                 |  |         | 10                     | Not used   |
|                                 |  |         | 11                     | Not used   |
| 12                              | Not used                                       |         |                        |  |
| 13                              | Output configured as closed Gate Status        |         |                        |  |
| 14                              | Output configured as Bistable Radio Channel    |         |                        |  |
| 15                              | Output configured as timed Radio Channel       |         |                        |  |
| 16                              | Output configured as open Gate Status          |         |                        |  |



| Logic                                  | Definition  | Default | Cross out setting used | Optional extras  |
|--|---|---------|------------------------|--|
| <i>Fixed code</i>                      | <b>Fixed code</b>   | 0       | 0                      | Receiver is configured for operation in rolling-code mode. Fixed-Code Clones are not accepted.   |
|  |   |         | 1                      | Receiver is configured for operation in fixed-code mode. Fixed-Code Clones are accepted.   |
| <i>Protection Level</i>                | <b>Setting the protection level</b>   | 0       | 0                      | A - The password is not required to access the programming menus<br>B - Enables wireless memorizing of transmitters. Operations in this mode are carried out near the control panel and do not require access:<br>- Press in sequence the hidden key and normal key (T1-T2-T3-T4) of a transmitter that has already been memorized in standard mode via the radio menu.<br>- Press within 10 sec. the hidden key and normal key (T1-T2-T3-T4) of a transmitter to be memorized.<br>The receiver exits programming mode after 10 sec.: you can use this time to enter other new transmitters by repeating the previous step.<br>C - Enables wireless automatic addition of clones. Enables clones generated with the universal programmer and programmed Replays to be added to the receiver's memory.<br>D - Enables wireless automatic addition of replays. Enables programmed Replays to be added to the receiver's memory.<br>E - The board's parameters can be edited via the U-link network |
|  |   |         | 1                      | A - You are prompted to enter the password to access the programming menus<br>The default password is 1234.<br>No change in behaviour of functions B - C - D - E from 0 logic setting  |
|  |   |         | 2                      | A - You are prompted to enter the password to access the programming menus<br>The default password is 1234.<br>B - Wireless memorizing of transmitters is disabled.<br>C - Wireless automatic addition of clones is disabled. No change in behaviour of functions D - E from 0 logic setting   |
|  |   |         | 3                      | A - You are prompted to enter the password to access the programming menus<br>The default password is 1234.<br>B - Wireless memorizing of transmitters is disabled.<br>D - Wireless automatic addition of Replays is disabled.<br>No change in behaviour of functions C - E from 0 logic setting   |
|  |   |         | 4                      | A - You are prompted to enter the password to access the programming menus<br>The default password is 1234.<br>B - Wireless memorizing of transmitters is disabled.<br>C - Wireless automatic addition of clones is disabled.<br>D - Wireless automatic addition of Replays is disabled.<br>E - The option of editing the board's parameters via the U-link network is disabled.<br>Transmitters are memorized only using the relevant Radio menu.<br><b>IMPORTANT:</b> This high level of security stops unwanted clones from gaining access and also stops radio interference, if any.   |
| <i>Serial Mode</i>                     | <b>Serial mode</b><br>(Identifies how board is configured in a BFT network connection). | 0       | 0                      | Standard SLAVE: board receives and communicates commands/diagnostics/etc.  |
|  |   |         | 1                      | Standard MASTER: board sends activation commands (START, OPEN, CLOSE, PED, STOP) to other boards.  |
| <i>Address</i>                         | <b>Address</b>  | 0       | [ ___ ]                | Identifies board address from 0 to 119 in a local BFT network connection. (see U-LINK OPTIONAL MODULES section)  |
| <i>Reversing obstacle when opening</i> | <b>Reversing obstacle when opening</b>  | 0       | 0                      | During closure, after an obstacle is detected, the movement gets reversed for 2 seconds.<br>During opening, after an obstacle is detected, the manoeuvre gets interrupted and the automation is blocked.   |
|  |   |         | 1                      | Both while closing as well as opening, after an obstacle is detected, the movement gets reversed for 2 seconds.  |
| <i>BRTS</i>                            | <b>BRTS</b>   | 0       | 0                      | Standard operation with sectional doors (General Notes Ref. Fig. 1 and 2)  |
|  |   |         | 1                      | Operation with tip-up doors, fitted with BRTS accessory (General Notes Ref. Fig. 3)  |
| <i>EXP11</i>                           | <b>Configuration of EXP11 input on input-output expansion board. 1-2</b>                | 2       | 0                      | Input configured as Start E command.   |
|  |   |         | 1                      | Input configured as Start I command.   |
|  |   |         | 2                      | Input configured as Open command.  |
|  |   |         | 3                      | Input configured as Close command.   |
|  |   |         | 4                      | Input configured as Ped command.   |
|  |   |         | 5                      | Input configured as Timer command.   |
|  |   |         | 6                      | Input configured as Timer Pedestrian command.  |
|  |   |         | 7                      | Input configured as Phot (photocell) safety.   |
|  |   |         | 8                      | Input configured as Phot op safety (photocell active during opening only).   |
|  |   |         | 9                      | Input configured as Phot cl safety (photocell active during closing only).   |
|  |   |         | 10                     | Input configured as Bar safety (safety edge).  |
|  |   |         | 11                     | Input configured as safety Bar OP, safety edge with inversion active only while opening, if while closing the movement stops.  |
|  |   |         | 12                     | Input configured as safety Bar CL, safety edge with inversion active only while closing, if while opening the movement stops.  |
|  |   |         | 13                     | Input configured as Phot test safety, tested photocell.  |
|  |   |         | 14                     | Input configured as Phot op test safety, tested photocell active only while opening.   |
|  |   |         | 15                     | Input configured as Phot cl test safety, tested photocell active only while closing.   |
|  |   |         | 16                     | Input configured as Bar safety, tested safety edge.  |
|  |   |         | 17                     | Input configured as safety Bar OP test, safety edge with inversion active only while opening, if while closing the movement stops.   |
|  |   |         | 18                     | Input configured as safety Bar CL test, safety edge with inversion active only while closing, if while opening the movement stops.   |

**ENGLISH**

DB14089 0AA00\_01

| Logic         | Definition   | Default | Cross out setting used | Optional extras                                |
|---------------|--|---------|------------------------|--|
| <i>EHP 12</i> | <b>Configuration of EXP12 input on input-output expansion board. 1-3</b> | 3       | 0                      | Input configured as Start E command.           |
|               |  |         | 1                      | Input configured as Start I command.           |
|               |  |         | 2                      | Input configured as Open command.              |
|               |  |         | 3                      | Input configured as Close command.             |
|               |  |         | 4                      | Input configured as Ped command.               |
|               |  |         | 5                      | Input configured as Timer command.             |
| <i>EHP 01</i> | <b>Configuration of EXPO2 output on input-output expansion board 4-5</b> | 13      | 6                      | Input configured as Timer Pedestrian command.  |
|               |  |         | 0                      | Output configured as monostable Radio Channel. |
|               |  |         | 1                      | Output configured as SCA (gate open light).    |
|               |  |         | 2                      | Output configured as Courtesy Light command.   |
|               |  |         | 3                      | Not used                                       |
|               |  |         | 4                      | Not used                                       |
|               |  |         | 5                      | Not used                                       |
|               |  |         | 6                      | Not used                                       |
| <i>EHP 02</i> | <b>Configuration of EXPO2 output on input-output expansion board 6-7</b> | 16      | 7                      | Not used                                       |
|               |  |         | 8                      | Not used                                       |
|               |  |         | 9                      | Output configured as Maintenance.              |
|               |  |         | 10                     | Not used                                       |
|               |  |         | 11                     | Not used                                       |
|               |  |         | 12                     | Not used                                       |
|               |  |         | 13                     | Output configured as Gate Status               |
|               |  |         | 14                     | Output configured as Bistable Radio Channel    |
|               |  |         | 15                     | Output configured as timed Radio Channel       |
|               |  |         | 16                     | Output configured as open gate Status          |

**(\*\*) Active only if the output is configured as Monostable Radio Channel, Courtesy Light, Zone Light, Stair Light, Bistable Radio Channel or Timed Radio Channel.**

| AUX output configuration   |
|--|
| Aux logic= 0 - MONOSTABLE RADIO CHANNEL output.<br>Contact stays closed for 1s when radio channel is activated.  |
| Aux logic= 1 - SCA GATE OPEN LIGHT output.<br>Contact stays closed during opening and with leaf open, intermittent during closing, open with leaf closed.  |
| Aux logic= 2 - COURTESY LIGHT command output.<br>Contact stays on for 90 seconds after the last operation.   |
| Aux logic= 3 - Not used  |
| Aux logic= 4 - Not used  |
| Aux logic= 5 - Output to manage the garage alarm (Fig. T)  |
| Aux logic= 6 - Not used  |
| Aux logic= 7 - Not used  |
| Aux logic= 8 - Not used  |
| Aux logic= 9 - MAINTENANCE output.<br>Contact stays closed once the value set for the Maintenance parameter is reached, to report that maintenance is required.  |
| Aux logic= 10 - Not used   |
| Aux Logic= 11 - Not used   |
| Aux Logic= 12 - Not used   |
| Aux logics= 13 - GATE STATUS output<br>Contact stays closed while gate is closed.  |
| AUX logics= 14 - BISTABLE RADIO CHANNEL output<br>The contact changes status (open-closed) when the radio channel is activated   |
| AUX logics= 15 - TIMED RADIO CHANNEL output<br>The contact remains closed for a programmable length of time when the radio channel is activated (output time)<br>If, during this time, the button is pressed again, counting starts all over again.  |
| Command input configuration  |
| IC logic= 0 - Input configured as Start E. Operation according to <i>5LEP-bY-5LEP Pou</i> . logic. External start for traffic light control.   |
| IC logic= 1 - Input configured as Start I. Operation according to <i>5LEP-bY-5LEP Pou</i> . logic. Internal start for traffic light control.   |
| IC logic= 2 - Input configured as Open.<br>The Command causes the leaves to open. If the input stays closed, the leaves stay open until the contact is opened. When the contact is open, the automated device closes following the TCA time, where activated.  |
| IC logic= 3 - Input configured as Closed.<br>The command causes the leaves to close.   |
| IC logic= 4 - Input configured as Ped.<br>The command causes the leaf to open to the pedestrian (partial) opening position. Operation according to <i>5LEP-bY-5LEP</i> . logic   |
| IC logic= 5 - Input configured as Timer.<br>Operation same as open except closing is guaranteed even after a mains power outage.   |
| IC logic= 6 - Input configured as Timer Ped.<br>The command causes the leaf to open to the pedestrian (partial) opening position. If the input stays closed, the leaf stays open until the contact is opened. If the input stays closed and a Start E, Start I or Open command is activated, a complete opening-closing cycle is performed before returning to the pedestrian opening position. Closing is guaranteed even after a mains power outage. |
| Safety input configuration   |
| SAFE logic= 0 - Input configured as Phot (photocell) non tested (*).<br>Enables connection of devices not equipped with supplementary test contacts. When beam is broken, photocells are active during both opening and closing. When beam is broken during closing, movement is reversed only once the photocell is cleared. If not used, leave jumper inserted.  |
| SAFE logic= 1 - Input configured as Phot test (tested photocell).<br>Switches photocell testing on at start of operation. When beam is broken, photocells are active during both opening and closing. When beam is broken during closing, movement is reversed only once the photocell is cleared.   |
| SAFE logic= 2 - Input configured as Phot op (photocell active during opening only) non tested (*).<br>Enables connection of devices not equipped with supplementary test contacts. In the event beam is broken, photocell operation is disabled during closing. During opening, stops motion for as long as the photocell beam stays broken. If not used, leave jumper inserted.   |
| SAFE logic= 3 - Input configured as Phot op test (tested photocell active during opening only).<br>Switches photocell testing on at start of operation. In the event beam is broken, photocell operation is disabled during closing. During opening, stops motion for as long as the photocell beam stays broken.  |
| SAFE logic= 4 - Input configured as Phot cl (photocell active during closing only) non tested (*).<br>Enables connection of devices not equipped with supplementary test contacts. In the event beam is broken, photocell operation is disabled during opening. During closing, movement is reversed immediately. If not used, leave jumper inserted.  |

## ENGLISH

|  |
|--|
| SAFE logic= 5 - Input configured as Phot cl test (tested photocell active during closing only. Switches photocell testing on at start of operation. In the event beam is broken, photocell operation is disabled during opening. During closing, movement is reversed immediately.   |
| SAFE logic= 6 - Input configured as Bar (safety edge) non tested (*) . Enables connection of devices not equipped with supplementary test contacts. The command reverses movement for 2 sec.. If not used, leave jumper inserted.  |
| SAFE logic= 7 - Input configured as Bar (tested safety edge. Switches safety edge testing on at start of operation. The command reverses movement for 2 sec.   |
| SAFE logic= 8 - Input configured as Bar 8k2. Input for resistive edge 8K2. The command reverses movement for 2 sec.  |
| SAFE logic=9 Input configured as Bar op, safety edge with active inversion only while opening, if activated while closing, the automation stops (STOP) . Allows connecting devices not fitted with supplementary test contact. The operation while opening causes the movement to be reversed for 2 seconds, the operation while closing causes the automation to stop. If not used, leave jumper inserted.  |
| SAFE logic=10 Input configured as Bar op test, safety edge checked with active inversion only while opening, if activated while closing, the automation stops (STOP) . Activates testing safety edges when starting operation. The operation while opening causes the movement to be reversed for 2 seconds, the operation while closing causes the automation to stop.                                      |
| SAFE logic=11 Input configured as Bar 8k2 op, 8k2 safety edge with active inversion only while opening, if activated while closing, the automation stops (STOP) . The operation while opening causes the movement to be reversed for 2 seconds, the operation while closing causes the automation to stop.   |
| SAFE logic=12 Input configured as Bar cl, safety edge with active inversion only while closing, if activated while opening, the automation stops (STOP) . Allows connecting devices not fitted with supplementary test contact. The operation while closing causes the movement to be reversed for 2 seconds, the operation while opening causes the automation to stop. If not used, leave jumper inserted. |
| SAFE logic=13 Input configured as Bar cl test, safety edge checked with active inversion only while closing, if activated while opening, the automation stops (STOP) . Activates testing safety edges when starting operation. The operation while closing causes the movement to be reversed for 2 seconds, the operation while opening causes the automation to stop.                                      |
| SAFE logic=14 Input configured as Bar 8k2 cl, safety edge with active inversion only while closing, if activated while opening, the automation stops (STOP) . The operation while closing causes the movement to be reversed for 2 seconds, the operation while opening causes the automation to stop.   |
| Logica SAFE= 15 - Non utilisé  |
| Logica SAFE=16 - Input configured as STOP 8k2. The command interrupts the maneuver and blocks the automation.  |

(\*) If "D" type devices are installed (as defined by EN12453), connect in unverified mode, foresee mandatory maintenance at least every six months.

| Radio channel control configuration  |
|--|
| CH logic= 0 - Control configured as Start E. Operation according to $StEP-bY-StEP$ $Flou$ . logic. External start for traffic light control.                             |
| CH logic= 1 - Control configured as Start I. Operation according to $StEP-bY-StEP$ $Flou$ . logic. Internal start for traffic light control.                             |
| CH logic= 2 - Control configured as Open. The command causes the leaves to open.   |
| CH logic= 3 - Control configured as Closed. The command causes the leaves to close.  |
| CH logic= 4 - Control configured as Ped. The command causes the leaf to open to the pedestrian (partial) opening position. Operation according to $StEP-bY-StEP$ . logic |
| Logica CH= 5- Control configured as STOP. The command performs a STOP  |
| CH logic= 6 - Control configured as AUX0. (**)<br>The control activates the AUX0 output  |
| CH logic= 7 - Not used   |
| CH logic= 8 - Not used   |
| CH logic= 9 - Control configured as AUX3. (**)<br>The control activates the AUX3 output  |
| CH logic= 10 - Control configured as EXPO1. (**)<br>The control activates the EXPO1 output   |
| CH logic= 11 - Control configured as EXPO2. (**)<br>The control activates the EXPO2 output   |

(\*\*) Active only if the output is configured as Monostable Radio Channel, Courtesy Light, Zone Light, Stair Light, Bistable Radio Channel or Timed Radio Channel.

TABLE "C" – RADIO MENU (*r-Rd la*)

| Logic           | Description   |
|-----------------|---|
| <i>Add 1ch</i>  | <b>Add 1ch Key</b><br>associates the desired key with the 1nd radio channel command.  |
| <i>Add 2ch</i>  | <b>Add 2ch Key</b><br>associates the desired key with the 2nd radio channel command.  |
| <i>Add 3ch</i>  | <b>Add 3ch Key</b><br>associates the desired key with the 3nd radio channel command.  |
| <i>Add 4ch</i>  | <b>Add 4ch Key</b><br>associates the desired key with the 4nd radio channel command.  |
| <i>ErASE 54</i> | <b>Erase List</b><br> <b>WARNING!</b> Erases all memorized transmitters from the receiver's memory.  |
| <i>ErASE 1</i>  | <b>Eliminates individual radio control</b><br>Removes a radio control (if clone or replay is disabled) To select the radio control to be deleted, enter the position or press a button on the radio control to be deleted (the position is displayed) |
| <i>cod rH</i>   | <b>Read receiver code</b><br>Displays receiver code required for cloning transmitters.  |

# ACCES AUX MENUS Fig. 2

\*\*\* Saisie du mot de passe.  
Demande avec logique Niveau Protection configurée sur 1, 2, 3, 4

DB14089 0AA00\_01

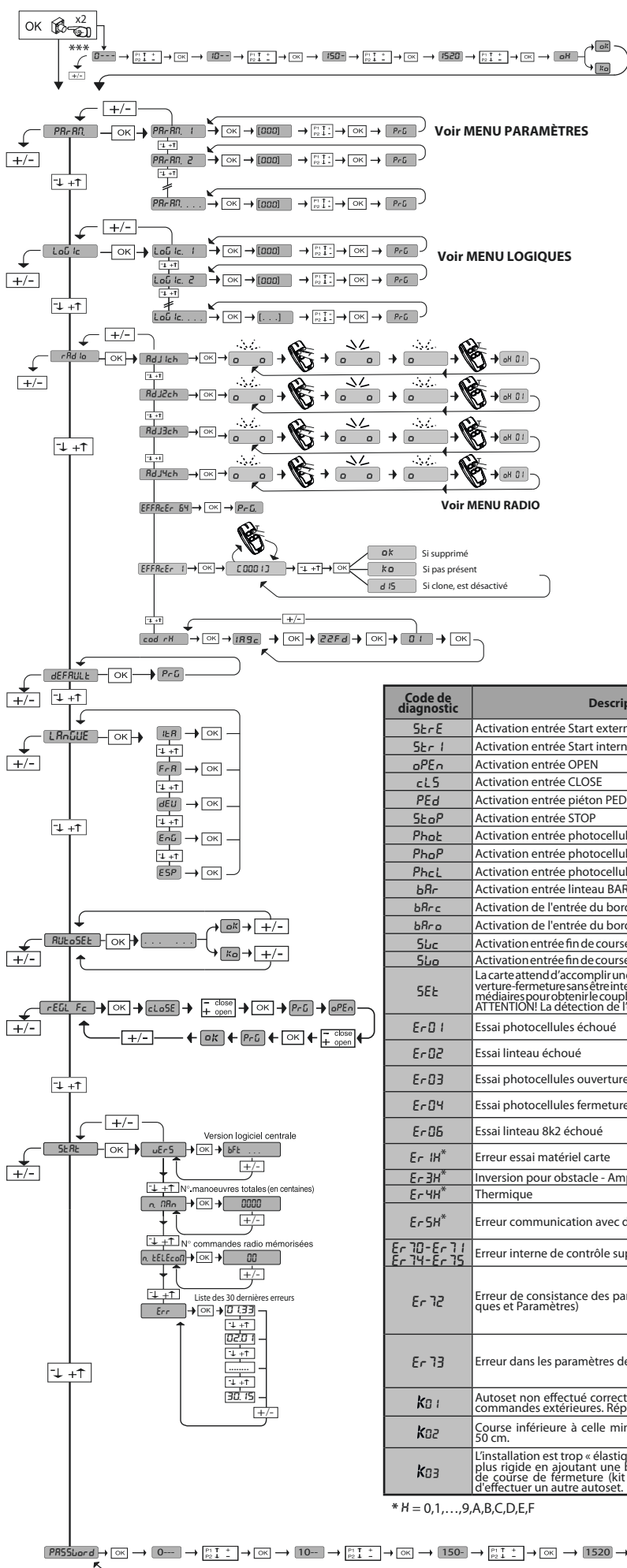

**LEGENDA**

8888

+ ↑  
 - ↓  
 OK ←

Monter

Descendre

Con firmation / Allumage afficheur

+ →  
 - →
 



Sortir du menu

|        |  |
|--------|--|
| +<br>- | <ul style="list-style-type: none"> <li>• Commande ouverture</li> <li>• ≥ 2 sec Programmation manuelle émetteur comme démarrage</li> </ul>      |
| +      | <ul style="list-style-type: none"> <li>• Commande fermeture</li> <li>• ≥ 2 sec Programmation manuelle émetteur comme 2e canal radio</li> </ul> |
| +      | <ul style="list-style-type: none"> <li>• ≥ 5 sec Suppression radiocommandes</li> </ul>   |
| OK     | <ul style="list-style-type: none"> <li>• Accès au menu</li> <li>• ≥ 5 sec menu auto-configuration</li> </ul>                                   |

| Code de diagnostic     | Description   | Remarque   |
|------------------------|---|--|
| StRE                   | Activation entrée Start externe START E   |  |
| StRI                   | Activation entrée Start interne START I   |  |
| oPEn                   | Activation entrée OPEN  |  |
| cLS                    | Activation entrée CLOSE   |  |
| PEd                    | Activation entrée piéton PED  |  |
| StoP                   | Activation entrée STOP  |  |
| PhoEt                  | Activation entrée photocellule PHOT   |  |
| PhoP                   | Activation entrée photocellule en ouverture PHOT OP   |  |
| PhcL                   | Activation entrée photocellule en fermeture PHOT CL   |  |
| bRr                    | Activation entrée linteau BAR   |  |
| bRrc                   | Activation de l'entrée du bord lors de la fermeture BARC  |  |
| bRro                   | Activation de l'entrée du bord lors de l'ouverture BARO   |  |
| SuC                    | Activation entrée fin de course fermeture du moteur SWC   |  |
| SuO                    | Activation entrée fin de course ouverture du moteur SWO   |  |
| SEt                    | La carte attend d'accomplir une manoeuvre complète d'ouverture-fermeture sans être interrompue par des arrêts intermédiaires pour obtenir le couple nécessaire au mouvement. ATTENTION! La détection de l'obstacle n'est pas active |  |
| Er01                   | Essai photocellules échoué  | Vérifier connexion photocellules et/ou configurations logiques   |
| Er02                   | Essai linteau échoué  | Vérifier connexion linteaux et/ou configurations logiques  |
| Er03                   | Essai photocellules ouverture échoué  | Vérifier connexion photocellules et/ou configuration paramètres/logiques   |
| Er04                   | Essai photocellules fermeture échoué  | Vérifier connexion photocellules et/ou configuration paramètres/logiques   |
| Er06                   | Essai linteau 8k2 échoué  | Vérifier connexion linteau et/ou configurations paramètres/logiques  |
| Er1H*                  | Erreur essai matériel carte   | - Vérifier les connexions sur le moteur<br>- Problèmes matériels sur la carte (s'adresser au SAV)  |
| Er3H*                  | Inversion pour obstacle - Amperostop  | Vérifier éventuels obstacles le long du parcours   |
| Er4H*                  | Thermique   | Attendre le refroidissement de l'automatisation  |
| Er5H*                  | Erreur communication avec dispositifs à distance  | Vérifier la connexion sur les dispositifs accessoires et/ou les cartes d'expansion connectés via série   |
| Er70-Er71<br>Er74-Er75 | Erreur interne de contrôle supervision système.   | Essayer d'éteindre et rallumer la carte. Si le problème persiste contacter le service après-vente.   |
| Er72                   | Erreur de consistance des paramètres de centrale (Logiques et Paramètres)   | Si vous appuyez sur OK vous confirmez les configurations détectées. La carte continuera à fonctionner avec les configurations détectées.<br><b>⚠ Il faut vérifier les configurations de la carte (Paramètres et Logiques).</b> |
| Er73                   | Erreur dans les paramètres de D-track   | Si vous appuyez sur OK la carte continuera à fonctionner avec D-track par défaut.<br><b>⚠ Il faut procéder à une auto-configuration</b>  |
| k01                    | Autoset non effectué correctement par intervention de commandes extérieures. Répéter la procédure   |  |
| k02                    | Course inférieure à celle minimale demandée, environ 50 cm.   |  |
| k03                    | L'installation est trop « élastique/dynamique ». La rendre plus rigide en ajoutant une butée mécanique sur la fin de course de fermeture (kit réf. I100025 10005) avant d'effectuer un autre autoset.                               |  |

\* H = 0,1,...,9,A,B,C,D,E,F

**TABLEAU "A" - MENU PARAMÈTRES - (PR-RF)**

| Paramètre                             | mini | maxi | Dé-faut | Person-nels | Définition   | Description   |
|---------------------------------------|------|------|---------|-------------|--|---|
| t.c.R                                 | 1    | 180  | 40      |             | Temps fermeture automatique [s]  | Temps d'attente avant la fermeture automatique  |
| t.E.c.L.R. Ir.R.G.E                   | 30   | 300  | 90      |             | Temps d'allumage de l'éclairage de courtoisie [s]                          | Durée d'allumage de l'éclairage de courtoisie sur la carte  |
| t.Sort. IE                            | 1    | 240  | 10      |             | Temps d'activation de la sortie temporisée [s]                             | Durée d'activation de la sortie canal temporisée en secondes  |
| ES.P.R.L.O.U.U                        | 7    | 99   | 7       |             | Espace de ralentissement à l'ouverture [%]                                 | Espace de ralentissement à l'ouverture du/des moteurs/s exprimé en pourcentage de la course totale.<br><b>ATTENTION : Après une modification du paramètre il faut accomplir une manoeuvre complète sans interruption.</b><br><b>ATTENTION : avec "SET" sur l'écran la détection de l'obstacle n'est pas activée.</b>  |
| ES.P.R.L.F.E.R.P                      | 7    | 99   | 7       |             | Espace de ralentissement à la fermeture [%]                                | Espace de ralentissement à la fermeture du/des moteurs/s exprimé en pourcentage de la course totale.<br><b>ATTENTION : Après une modification du paramètre il faut accomplir une manoeuvre complète sans interruption.</b><br><b>ATTENTION : avec "SET" sur l'écran la détection de l'obstacle n'est pas activée.</b>   |
| o.U. P.R.R.t. I.E.L.L.E               | 1    | 99   | 20      |             | Ouverture partielle [%]  | Espace d'ouverture partielle en pourcentage par rapport à l'ouverture totale, à la suite de l'activation de la commande piéton PED.   |
| For.c.E. o.U.U                        | 1    | 99   | 75      |             | Force vantail/vantaux à l'ouverture [%]                                    | Force exercée par le(s) vantail(vantaux) à l'ouverture. Représente le pourcentage de force fournie, outre à celle mémorisée pendant l'autoconfiguration (et mise à jour par la suite), avant de générer une alarme d'obstacle.<br>Le paramètre est configuré automatiquement par l'autoconfiguration.<br> <b>ATTENTION : A une incidence directe sur la force de choc: vérifier si la valeur configurée permet de respecter les règlements de sécurité en vigueur (*) Installer au besoin des dispositifs de sécurité antiécrasement (**).</b>   |
| For.c.E. F.E.R.P                      | 1    | 99   | 75      |             | Force vantail/vantaux à la fermeture [%]                                   | Force exercée par le(s) vantail(vantaux) à la fermeture. Représente le pourcentage de force fournie, outre à celle mémorisée pendant l'autoconfiguration (et mise à jour par la suite), avant de générer une alarme d'obstacle.<br>Le paramètre est configuré automatiquement par l'autoconfiguration.<br> <b>ATTENTION : A une incidence directe sur la force de choc: vérifier si la valeur configurée permet de respecter les règlements de sécurité en vigueur (*) Installer au besoin des dispositifs de sécurité antiécrasement (**).</b> |
| <b>Actif uniquement sur FW ≥ 1.03</b> |      |      |         |             |  |   |
| ES.P.R.A.C.E. d.E-S.R.A.C.t.P.H.O.t.  | 0    | 50   | 0       |             | Espace de désactivation des cellules photoélectriques lors de la fermeture | <b>Désactive la lecture des entrées configurées comme cellule photoélectrique, près de l'interrupteur de fin de course de fermeture.</b><br><b>0= aucune désactivation</b><br><b>50= désactivation maximale</b>   |
| u. It. o.U.U                          | 25   | 99   | 99      |             | Vitesse à l'ouverture [%]  | Pourcentage de la vitesse maximum que peut/peuvent atteindre le/s moteur/s à l'ouverture .<br><b>ATTENTION : Après une modification du paramètre il faut accomplir une manoeuvre complète sans interruption.</b><br><b>ATTENTION : avec "SET" sur l'écran la détection de l'obstacle n'est pas activée.</b>   |
| u. It. F.E.R.P                        | 25   | 99   | 45      |             | Vitesse à la fermeture [%]   | Pourcentage de la vitesse maximum que peut/peuvent atteindre le/s moteur/s à la fermeture .<br><b>ATTENTION : Après une modification du paramètre il faut accomplir une manoeuvre complète sans interruption.</b><br><b>ATTENTION : avec "SET" sur l'écran la détection de l'obstacle n'est pas activée.</b>  |
| Ent.r.E.t. I.E.n                      | 0    | 250  | 0       |             | Programmation du nombre de manœuvres seuil d'entretien [en centaines]      | Permet de configurer un nombre de manœuvres après lequel la demande d'entretien est signalée sur la sortie AUX configurée comme Entretien ou Clignotant et Entretien.   |

(\*) Dans l'Union européenne appliquer la EN12453 pour les limites de force et la EN12445 pour la méthode de mesure.

(\*\*) Les forces de choc peuvent être réduites à l'aide de rebords déformables.

**TABLEAU "B" - LOGIQUES - (L.O.U. IC)**

| Logique   | Définition                  | Défaut     | Cochez le réglage accompli | Options   |                     |  |  |  |       |       |        |       |       |              |      |         |       |       |              |            |            |            |       |       |
|---|-----------------------------|------------|----------------------------|---|---------------------|--|--|--|-------|-------|--------|-------|-------|--------------|------|---------|-------|-------|--------------|------------|------------|------------|-------|-------|
| t.c.R   | Temps fermeture automatique | 0          | 0                          | Logique non active  |                     |  |  |  |       |       |        |       |       |              |      |         |       |       |              |            |            |            |       |       |
|   |                             |            | 1                          | Active la fermeture automatique   |                     |  |  |  |       |       |        |       |       |              |      |         |       |       |              |            |            |            |       |       |
| P.o.U.U.t. P.R.S. A. P.R.S  | Mouvement pas à pas         | 0          | 0                          | Les entrées configurées comme Start E, Start I, Ped fonctionnent avec la logique 4 pas.   |                     |  |  |  |       |       |        |       |       |              |      |         |       |       |              |            |            |            |       |       |
|   |                             |            | 1                          | Les entrées configurées comme Start E, Start I, Ped fonctionnent avec la logique 3 pas. L'impulsion pendant la phase de fermeture inverse le mouvement. |                     |  |  |  |       |       |        |       |       |              |      |         |       |       |              |            |            |            |       |       |
| <table border="1" style="width: 100%;"> <thead> <tr> <th colspan="3">Mouvement pas à pas</th> </tr> <tr> <th></th> <th>3 PAS</th> <th>4 PAS</th> </tr> </thead> <tbody> <tr> <td>FERMÉE</td> <td rowspan="2">OUVRE</td> <td>OUVRE</td> </tr> <tr> <td>EN FERMETURE</td> <td>STOP</td> </tr> <tr> <td>OUVERTE</td> <td>FERME</td> <td>FERME</td> </tr> <tr> <td>EN OUVERTURE</td> <td>STOP + TCA</td> <td>STOP + TCA</td> </tr> <tr> <td>APRÈS STOP</td> <td>OUVRE</td> <td>OUVRE</td> </tr> </tbody> </table> |                             |            |                            |   | Mouvement pas à pas |  |  |  | 3 PAS | 4 PAS | FERMÉE | OUVRE | OUVRE | EN FERMETURE | STOP | OUVERTE | FERME | FERME | EN OUVERTURE | STOP + TCA | STOP + TCA | APRÈS STOP | OUVRE | OUVRE |
| Mouvement pas à pas   |                             |            |                            |   |                     |  |  |  |       |       |        |       |       |              |      |         |       |       |              |            |            |            |       |       |
|   | 3 PAS                       | 4 PAS      |                            |   |                     |  |  |  |       |       |        |       |       |              |      |         |       |       |              |            |            |            |       |       |
| FERMÉE  | OUVRE                       | OUVRE      |                            |   |                     |  |  |  |       |       |        |       |       |              |      |         |       |       |              |            |            |            |       |       |
| EN FERMETURE  |                             | STOP       |                            |   |                     |  |  |  |       |       |        |       |       |              |      |         |       |       |              |            |            |            |       |       |
| OUVERTE   | FERME                       | FERME      |                            |   |                     |  |  |  |       |       |        |       |       |              |      |         |       |       |              |            |            |            |       |       |
| EN OUVERTURE  | STOP + TCA                  | STOP + TCA |                            |   |                     |  |  |  |       |       |        |       |       |              |      |         |       |       |              |            |            |            |       |       |
| APRÈS STOP  | OUVRE                       | OUVRE      |                            |   |                     |  |  |  |       |       |        |       |       |              |      |         |       |       |              |            |            |            |       |       |

| Logique                               | Définition  | Défaut | Cochez le réglage accompli | Options   |
|---------------------------------------|---|--------|----------------------------|---|
| POUUT SU                              | Mouvement sur fin de course                         | 0      | 0                          | Logique désactivée  |
|                                       |   |        | 1                          | Il active l'inversion du mouvement lorsqu'il s'arrête sur la fin de course.   |
| PREAL                                 | Préalarme   | 0      | 0                          | Le clignotant s'éclaire au moment où le(s) moteur(s) démarre(nt).   |
|                                       |   |        | 1                          | Le clignotant s'allume pendant 3 secondes environ avant le démarrage du(des) moteur(s).   |
| <b>Actif uniquement sur FW ≥ 1.03</b> |   |        |                            |   |
| HOMME PORTÉ                           | Homme-présent                                       | 0      | 0                          | Fonctionnement à impulsions   |
|                                       |   |        | 1                          | Fonctionnement avec Homme présent.<br>L'entrée 61 est configurée comme OPEN UP.<br>L'entrée 62 est configurée comme CLOSE UP.<br>La manœuvre continue tant que les touches de commande OPEN UP ou CLOSE UP restent enfoncées.<br> <b>ATTENTION : les dispositifs de sécurité ne sont pas actifs.</b>   |
|                                       |   |        | 2                          | Fonctionnement Homme présent Urgence. Normalement fonctionnement à impulsions.<br>Si la carte échoue aux essais de sécurité (photocellule ou linteau, ErOx) 3 fois de suite, le fonctionnement Homme présent actif est activé pendant 1 minute après la libération des touches OPEN UP - CLOSE UP. L'entrée 61 est configurée comme OPEN UP.<br>L'entrée 62 est configurée comme CLOSE UP.<br> <b>ATTENTION : avec Homme présent Urgence les dispositifs de sécurité ne sont pas actifs.</b> |
|                                       |   |        | 3                          | Fonctionnement avec homme présent à la fermeture.<br>L'entrée 61 est configurée comme OPEN UP.<br>L'entrée 62 est configurée comme CLOSE UP.<br>La manœuvre d'ouverture a lieu automatiquement, la manœuvre de fermeture se poursuit tant que le bouton de commande (CLOSE) est maintenu enfoncé.<br> <b>ATTENTION: les dispositifs de sécurité ne sont pas activés pendant l'ouverture.</b>   |
| BL. IMP. OUV                          | Verrouillage impulsions à l'ouverture               | 0      | 0                          | L'impulsion des entrées configurées come Start E, Start I, Ped prend effet pendant l'ouverture.   |
|                                       |   |        | 1                          | L'impulsion des entrées configurées come Start E, Start I, Ped ne prend pas effet pendant l'ouverture.  |
| SAFE 1                                | Configuration de l'entrée de sécurité SAFE 1.<br>72 | 6      | 0                          | Entrée configurée comme Phot, photocellule.   |
|                                       |   |        | 1                          | Entrée configurée comme Phot test, photocellule vérifiée.   |
|                                       |   |        | 2                          | Entrée configurée comme Phot op. photocellule active uniquement à l'ouverture.  |
|                                       |   |        | 3                          | Entrée configurée comme Phot op test. photocellule vérifiée active uniquement à l'ouverture.  |
| SAFE 2                                | Configuration de l'entrée de sécurité SAFE 2.<br>73 | 4      | 4                          | Entrée configurée comme Phot cl. photocellule active uniquement à la fermeture.   |
|                                       |   |        | 5                          | Entrée configurée comme Phot cl test. photocellule vérifiée active uniquement à la fermeture.   |
|                                       |   |        | 6                          | Entrée configurée comme Bar, linteau sensible   |
|                                       |   |        | 7                          | Entrée configurée comme Bar, linteau sensible vérifiée  |
|                                       |   |        | 8                          | Entrée configurée comme Bar 8k2. <b>(Pas active sur SAFE 2).</b>  |
|                                       |   |        | 9                          | Entrée configurée comme Bar OP, linteau sensible avec inversion active uniquement à l'ouverture. A la fermeture on obtient l'arrêt du mouvement.  |
|                                       |   |        | 10                         | Entrée configurée comme Bar OP TEST, linteau sensible vérifié avec inversion active uniquement à l'ouverture. A la fermeture on obtient l'arrêt du mouvement.   |
|                                       |   |        | 11                         | Entrée configurée comme Bar OP 8K2, linteau sensible avec inversion active uniquement à l'ouverture. A la fermeture on obtient l'arrêt du mouvement. <b>(Pas active sur SAFE 2).</b>  |
|                                       |   |        | 12                         | Entrée configurée comme Bar CI, linteau sensible avec inversion active uniquement à la fermeture. A l'ouverture on obtient l'arrêt du mouvement.  |
|                                       |   |        | 13                         | Entrée configurée comme Bar CI TEST, linteau sensible vérifié avec inversion active uniquement à la fermeture. A l'ouverture on obtient l'arrêt du mouvement.   |
|                                       |   |        | 14                         | Entrée configurée comme Bar CI, 8K2 linteau sensible avec inversion active uniquement à la fermeture. A l'ouverture on obtient l'arrêt du mouvement. <b>(Pas active sur SAFE 2).</b>  |
|                                       |   |        | 15                         | Non utilisé   |
|                                       |   |        | 16                         | Entrée configurée comme STOP 8k2. <b>(Pas active sur SAFE 2).</b>   |
| IC 1                                  | Configuration de l'entrée de commande IC 1.<br>61   | 0      | 0                          | Entrée configurée comme Start E   |
|                                       |   |        | 1                          | Entrée configurée comme Start I   |
|                                       |   |        | 2                          | Entrée configurée comme Open.   |
|                                       |   |        | 3                          | Entrée configurée comme Close.  |
| IC 2                                  | Configuration de l'entrée de commande IC 2.<br>62   | 4      | 4                          | Entrée configurée comme Ped.  |
|                                       |   |        | 5                          | Entrée configurée comme Timer.  |
|                                       |   |        | 6                          | Entrée configurée comme Timer Piéton  |
| 1ch                                   | Configuration de la commande 1 canal radio          | 0      | 0                          | Commande radio configurée comme START E.  |
|                                       |   |        | 1                          | Commande radio configurée comme Start I.  |
|                                       |   |        | 2                          | Commande radio configurée comme Open.   |
| 2ch                                   | Configuration de la commande 2 canal radio          | 12     | 3                          | Commande radio configurée comme Close   |
|                                       |   |        | 4                          | Commande radio configurée comme Ped   |
|                                       |   |        | 5                          | Commande radio configurée comme STOP  |
| 3ch                                   | Configuration de la commande 3 canal radio          | 9      | 6                          | Non utilisé   |
|                                       |   |        | 7                          | Non utilisé   |
|                                       |   |        | 8                          | Non utilisé   |
| 4ch                                   | Configuration de la commande 4 canal radio          | 4      | 9                          | Commande radio configurée comme AUX3**  |
|                                       |   |        | 10                         | Commande radio configurée comme EXPO1**   |
|                                       |   |        | 11                         | Commande radio configurée comme EXPO2**   |
|                                       |   |        | 12                         | Commande radio configurée comme ÉCLAIRAGE DE COURTOISIE   |

| Logique                                | Définition   | Défaut | Cochez le réglage accompli | Options   |
|--|--|--------|----------------------------|---|
| RUH 3                                  | Configuration de la sortie AUX 3. 26-27  | 0      | 0                          | Sortie configurée comme Canal radio monostable.   |
|  |  |        | 1                          | Sortie configurée comme SCA, Voyant portail ouvert.   |
|  |  |        | 2                          | Sortie configurée comme commande Lumière de courtoisie  |
|  |  |        | 3                          | Non utilisé   |
|  |  |        | 4                          | Non utilisé   |
|  |  |        | 5                          | Sortie configurée comme alarme (fig. T). En mode automatique, T4 de l'émetteur mémorisé devient l'activateur/le désactiveur de l'alarme.  |
|  |  |        | 6                          | Non utilisé   |
|  |  |        | 7                          | Non utilisé   |
|  |  |        | 8                          | Non utilisé   |
|  |  |        | 9                          | Sortie configurée comme Entretien   |
|  |  |        | 10                         | Non utilisé   |
|  |  |        | 11                         | Non utilisé   |
|  |  |        | 12                         | Non utilisé   |
|  |  |        | 13                         | Sortie configurée comme ÉTAT PORTAIL FERMÉ  |
|  |  |        | 14                         | Sortie configurée comme Canal radio bistable.   |
|  |  |        | 15                         | Sortie configurée comme Canal radio temporisé.  |
| 16                                     | Sortie configurée comme ÉTAT PORTAIL OUVERT  |        |                            |   |
| code F IHE                             | Code fixe  | 0      | 0                          | Le récepteur est configuré pour le fonctionnement en mode code rolling. Les Clones à Code fixe ne sont pas acceptés.  |
|  |  |        | 1                          | Le récepteur est configuré pour le fonctionnement en mode code fixe. Les Clones à Code fixe sont acceptés.  |
| niveau de Protection                   | Configuration du niveau de protection  | 0      | 0                          | A – Le mot de passe n'est pas demandé pour accéder au menu de programmation<br>B - Active la mémorisation via radio des radiocommandes:<br>Ce mode, accompli à proximité du tableau de commande, ne demande aucun accès.<br>- Appuyez en séquence sur la touche cachée et sur la touche normale (T1-T2-T3-T4) d'une radiocommande déjà mémorisée en mode standard à travers le menu radio.<br>- Appuyez dans les 10 secondes sur la touche cachée et sur la touche normale (T1-T2-T3-T4) d'une radiocommande à mémoriser.<br>Le récepteur sort du mode programmation après 10 secondes, durant ce laps de temps vous pouvez ajouter de nouvelles radiocommandes en répétant le point précédent.<br>C – Active la saisie automatique via radio des clones.<br>Permet aux clones générés avec le programmeur universel et aux replay programmés de s'ajouter à la mémoire du récepteur.<br>D – Active la saisie automatique via radio des replay.<br>Permet au Replay programmés de s'ajouter à la mémoire du récepteur.<br>E – Il est impossible de modifier les paramètres de la carte à travers le réseau U-Link |
|  |  |        | 1                          | A – Le mot de passe est demandé pour accéder au menu de programmation.<br>Le mot de passe par défaut est 1234.<br>Les fonctions B – C - D- E restent inchangées par rapport au fonctionnement 0.  |
|  |  |        | 2                          | A – Le mot de passe est demandé pour accéder au menu de programmation.<br>Le mot de passe par défaut est 1234.<br>B - Désactive la mémorisation via radio des radiocommandes:<br>C – Désactive la saisie automatique via radio des clones.<br>Les fonctions D- E restent inchangées par rapport au fonctionnement 0.  |
|  |  |        | 3                          | A – Le mot de passe est demandé pour accéder au menu de programmation.<br>Le mot de passe par défaut est 1234.<br>B - Désactive la mémorisation via radio des radiocommandes:<br>D – Désactive la saisie automatique via radio des Replay.<br>Les fonctions C- E restent inchangées par rapport au fonctionnement 0.  |
|  |  |        | 4                          | A – Le mot de passe est demandé pour accéder au menu de programmation.<br>Le mot de passe par défaut est 1234.<br>B - Désactive la mémorisation via radio des radiocommandes:<br>C – Désactive la saisie automatique via radio des clones.<br>D – Désactive la saisie automatique via radio des Replay.<br>E – Il devient impossible de modifier les paramètres de la carte à travers le réseau U-Link<br>Les radiocommandes ne sont mémorisées qu'en utilisant le menu Radio prévu à cet effet.<br>IMPORTANT: Ce niveau de sécurité élevé interdit l'accès aux clones non-désirés et aux parasites radio éventuellement présents.  |
| Mode SÉRIE                             | Mode série (Indique comment configurer la carte dans une connexion de réseau BFT.) | 0      | 0                          | SLAVE standard: la carte reçoit et communique commandes/diagnostics/etc..   |
|  |  |        | 1                          | MASTER standard: la carte envoie les commandes d'activation (START, OPEN, CLOSE, PED, STOP) à d'autres cartes.  |
| Adresse                                | Adresse  | 0      | [ ___ ]                    | Identifie l'adresse de 0 à 119 d'une carte dans une connexion de réseau BFT locale. (cf. paragraphe x MODULES EN OPTION U-LINK)   |
| Inversion obstacle lors de l'ouverture |  | 0      | 0                          | Après la détection d'un obstacle, lors de la fermeture, le mouvement est inversé pendant 2 s.<br>Après la détection d'un obstacle, lors de l'ouverture, la manœuvre est interrompue et l'automatisation est bloquée.  |
|  |  |        | 1                          | Après la détection d'un obstacle, lors de la fermeture ou de l'ouverture, le mouvement est inversé pendant 2 s.   |
| BRTS                                   | BRTS   | 0      | 0                          | Fonctionnement standard avec portes de section (Généralités Réf. Fig. 1 et 2)   |
|  |  |        | 1                          | Fonctionnement avec portes basculantes montées avec l'accessoire BRTS (Généralités Réf. Fig. 3)   |

| Logique | Définition   | Défaut | Cochez le réglage accompli | Options  |
|---------|--|--------|----------------------------|--|
| EHP 11  | Configuration de l'entrée EXPI1 dans la carte d'expansion des entrées/sorties 1-2  | 2      | 0                          | Entrée configurée comme commande Start E.  |
|         |  |        | 1                          | Entrée configurée comme commande Start I.  |
|         |  |        | 2                          | Entrée configurée comme commande Open.   |
|         |  |        | 3                          | Entrée configurée comme commande Close.  |
|         |  |        | 4                          | Entrée configurée comme commande Ped.  |
|         |  |        | 5                          | Entrée configurée comme commande Timer.  |
|         |  |        | 6                          | Entrée configurée comme commande Timer Piéton.   |
|         |  |        | 7                          | Entrée configurée comme sécurité Phot, photocellule.   |
|         |  |        | 8                          | Entrée configurée comme sécurité Phot op. photocellule active uniquement à l'ouverture.  |
|         |  |        | 9                          | Entrée configurée comme sécurité Phot cl. photocellule active uniquement à la fermeture.   |
|         |  |        | 10                         | Entrée configurée comme sécurité Bar, linteau sensible   |
|         |  |        | 11                         | Entrée configurée comme sécurité Bar OP, linteau sensible avec inversion active uniquement à l'ouverture; à la fermeture on obtient l'arrêt du mouvement.              |
|         |  |        | 12                         | Entrée configurée comme sécurité Bar CL, linteau sensible avec inversion active uniquement à la fermeture; à l'ouverture on obtient l'arrêt du mouvement.              |
|         |  |        | 13                         | Entrée configurée comme sécurité Phot test, photocellule vérifiée.   |
|         |  |        | 14                         | Entrée configurée comme sécurité Phot op test, photocellule vérifiée active uniquement à l'ouverture.  |
|         |  |        | 15                         | Entrée configurée comme sécurité Phot cl test, photocellule vérifiée active uniquement à la fermeture.   |
|         |  |        | 16                         | Entrée configurée comme sécurité Bar, linteau sensible vérifié.  |
|         |  |        | 17                         | Entrée configurée comme sécurité Bar OP test, linteau sensible vérifié avec inversion active uniquement à l'ouverture; à la fermeture on obtient l'arrêt du mouvement. |
| 18      | Entrée configurée comme sécurité Bar CL test, linteau sensible avec inversion active uniquement à la fermeture; à l'ouverture on obtient l'arrêt du mouvement. |        |                            |  |
| EHP 12  | Configuration de l'entrée EXPI2 dans la carte d'expansion des entrées/sorties 1-3  | 3      | 0                          | Entrée configurée comme commande Start E.  |
|         |  |        | 1                          | Entrée configurée comme commande Start I.  |
|         |  |        | 2                          | Entrée configurée comme commande Open.   |
|         |  |        | 3                          | Entrée configurée comme commande Close.  |
|         |  |        | 4                          | Entrée configurée comme commande Ped.  |
|         |  |        | 5                          | Entrée configurée comme commande Timer.  |
|         |  |        | 6                          | Entrée configurée comme commande Timer Piéton.   |
|         |  |        | 0                          | Sortie configurée comme Canal radio monostable.  |
|         |  |        | 1                          | Sortie configurée comme SCA, Voyant portail ouvert.  |
|         |  |        | 2                          | Sortie configurée comme commande Lumière de courtoisie   |
|         |  |        | 3                          | Non utilisé  |
|         |  |        | 4                          | Non utilisé  |
| EHP 01  | Configuration de l'entrée EXPO2 dans la carte d'expansion des entrées/sorties 4-5  | 13     | 5                          | Non utilisé  |
|         |  |        | 6                          | Non utilisé  |
|         |  |        | 7                          | Non utilisé  |
|         |  |        | 8                          | Non utilisé  |
|         |  |        | 9                          | Sortie configurée comme Entretien  |
|         |  |        | 10                         | Non utilisé  |
|         |  |        | 11                         | Non utilisé  |
|         |  |        | 12                         | Non utilisé  |
|         |  |        | 13                         | Sortie configurée comme Etat portail   |
|         |  |        | 14                         | Sortie configurée comme Canal radio bistable.  |
|         |  |        | 15                         | Sortie configurée comme Canal radio temporisé.   |
|         |  |        | 16                         | Sortie configurée comme ÉTAT PORTAIL OUVERT  |

(\*\*) Active uniquement si la sortie est configurée comme Canal radio monostable; Lumière courtoisie, Lumière zone, Lumière escaliers, Canal radio bistable ou Canal radio temporisé.

#### Configuration des sorties AUX

Logique Aux= 0 - Sortie CANAL RADIO MONOSTABLE

Le contact reste fermé pendant 1s au moment de l'activation du canal radio.

Logique Aux= 1 - Sortie SORTIE VOYANT PORTAIL OUVERT SCA.

Le contact reste fermé pendant l'ouverture et lorsque le vantail est ouvert, intermittent pendant la fermeture, ouvert avec le vantail fermé.

Logique Aux= 2 - Sortie commande LUMIÈRE DE COURTOISIE.

Le contact reste fermé pendant 90 secondes après la dernière manoeuvre.

Logique Aux= 3 - Non utilisé

Logique Aux= 4 - Non utilisé

Logique Aux= 5 - Sortie pour la gestion de l'alarme de garage (fig. T)

Logique Aux= 6 - Non utilisé

Logique Aux= 7 - Non utilisé

Logique Aux= 8 - Non utilisé

Logique Aux= 9 - Sortie ENTRETIEN.

Le contact reste fermé lorsque la valeur configurée dans le paramètre Entretien est atteinte, afin de signaler la demande d'entretien.

Logique Aux= 10 - Non utilisé

Logique Aux= 11 - Pas utilisée

Logique Aux= 12 - Non utilisé

Logique AUX=13 - sortie ETAT PORTAIL

Le contact reste fermé lorsque le portail est fermé.

Logique AUX= 14 - Sortie CANAL RADIO BISTABLE

Le contact change d'état (ouvert-fermé) lors de l'activation du canal radio

Logique AUX=15 - Sortie CANAL RADIO TEMPORISE

Le contact reste fermé pendant un temps programmable lors de l'activation du canal Radio (temps sortie)

Si pendant ce temps la touche est enfoncée à nouveau, le décompte du temps redémarre.

#### Configuration des entrées de commande

Logique IC= 0 - Entrée configurée comme Start E. Fonctionnement suivant la Logique PôLûLê PR5 R PR5. Démarrage externe pour la gestion du sémafore.

Logique IC= 1 - Entrée configurée comme Start I. Fonctionnement suivant la Logique PôLûLê PR5 R PR5. Démarrage interne pour la gestion du sémafore.

Logique IC= 2 - Entrée configurée comme Open.

La commande accomplit une ouverture. Si l'entrée reste fermée, les vantaux restent ouverts jusqu'à l'ouverture du contact. Avec le contact ouvert l'automatisation se ferme après le temps de TCA, s'il est activé.



|   |
|---|
| Logique IC= 3 - Entrée configurée comme Close.<br>La commande accomplit une fermeture   |
| Logique IC= 4 - Entrée configurée comme Ped.<br>La commande accomplit une ouverture piétonne, partielle. Fonctionnement suivant la logique Γολύκ PRS R PRS.   |
| Logique IC= 5 - Entrée configurée comme Timer.<br>Fonctionnement analogue à Open mais la fermeture est garantie même après une panne de courant.  |
| Logique IC= 6 - Entrée configurée comme Timer Ped.<br>La commande accomplit une ouverture piétonne, partielle. Si l'entrée reste fermée, le vantail reste ouvert jusqu'à l'ouverture du contact. Si l'entrée reste fermée et qu'une commande Start E, Start I ou Open est activée, une manoeuvre complète est accomplie par la suite pour rétablir l'ouverture piétonne. La fermeture est garantie même après une panne de courant.   |
| <b>Configuration des entrées de sécurité</b>  |
| Logique SAFE= 0 - Entrée configurée comme Phot, photocellule no vérifiées (*).<br>Permet de connecter les dispositifs dépourvus de contact supplémentaire de vérification. En cas d'obscurcissement, les photocellules sont actives en ouverture et en fermeture. Un obscurcissement de la photocellule en fermeture n'inverse le mouvement que lorsque la photocellule est libérée. Si vous ne l'utilisez pas, laissez la barrette en place.   |
| Logique SAFE= 1 - Entrée configurée comme Phot test , photocellule vérifiée.<br>Active la vérification des photocellules au début de la manoeuvre. En cas d'obscurcissement, les photocellules sont actives en ouverture et en fermeture. Un obscurcissement de la photocellule en fermeture inverse le mouvement uniquement après le dégagement de la photocellule.  |
| Logique SAFE = 2 - Entrée configurée comme Phot op. photocellule active uniquement à l'ouverture no vérifiées (*)<br>Permet de connecter les dispositifs dépourvus de contact supplémentaire de vérification. En cas d'obscurcissement, le fonctionnement de la photocellule en fermeture est exclu. Pendant l'ouverture verrouille le mouvement pendant la durée de l'obscurcissement de la photocellule. Si vous ne l'utilisez pas, laissez la barrette en place.                             |
| Logique SAFE = 3 - Entrée configurée comme Phot op test. photocellule vérifiée active uniquement à l'ouverture.<br>Active la vérification des photocellules au début de la manoeuvre. En cas d'obscurcissement, le fonctionnement de la photocellule en fermeture est exclu. Pendant l'ouverture verrouille le mouvement pendant la durée de l'obscurcissement de la photocellule.  |
| Logique SAFE = 4 - Entrée configurée comme Phot cl. photocellule active uniquement à la fermeture no vérifiées (*)<br>Permet de connecter les dispositifs dépourvus de contact supplémentaire de vérification. En cas d'obscurcissement, le fonctionnement de la photocellule en ouverture est exclu. En phase de fermeture, inverse immédiatement. Si vous ne l'utilisez pas, laissez la barrette en place.  |
| Logique SAFE = 5 - Entrée configurée comme Phot cl test. photocellule vérifiée active uniquement à la fermeture.<br>Active la vérification des photocellules au début de la manoeuvre. En cas d'obscurcissement, le fonctionnement de la photocellule en ouverture est exclu. En phase de fermeture, inverse immédiatement.   |
| Logique SAFE = 6 - Entrée configurée comme Bar, linteau sensible no vérifiées (*)<br>Permet de connecter les dispositifs dépourvus de contact supplémentaire de vérification. La commande inverse le mouvement pendant 2s. Si vous ne l'utilisez pas, laissez la barrette en place  |
| Logique SAFE = 7 - Entrée configurée comme Bar, linteau sensible vérifié.<br>Active la vérification des linteaux sensibles au début de la manoeuvre. La commande inverse le mouvement pendant 2 secondes.   |
| Logique SAFE= 8 - Entrée configurée comme Bar 8k2. Entrée pour linteau résistif 8K2.<br>La commande inverse le mouvement pendant 2 secondes.  |
| Logique SAFE= 9 Entrée configurée comme Bar op. linteau sensible avec inversion active uniquement à l'ouverture, si activée pendant la fermeture accomplit l'arrêt de l'automatisation (STOP)<br>Permet de connecter les dispositifs dépourvus de contact supplémentaire de vérification. L'intervention en phase d'ouverture provoque l'inversion du mouvement pendant 2 sec, L'intervention en phase de fermeture provoque l'arrêt. Si vous ne l'utilisez pas, laissez la barrette en place.  |
| Logique SAFE= 10 Entrée configurée comme Bar op. linteau sensible vérifié avec inversion active uniquement à l'ouverture, si activée pendant la fermeture accomplit l'arrêt de l'automatisation (STOP)<br>Active la vérification des linteaux sensibles au début de la manoeuvre. L'intervention en phase d'ouverture provoque l'inversion du mouvement pendant 2 sec. L'intervention en phase de fermeture provoque l'arrêt.   |
| Logique SAFE= 11 Entrée configurée comme Bar 8K2 op. linteau 8K2 avec inversion active uniquement à l'ouverture, si activée pendant la fermeture accomplit l'arrêt de l'automatisation (STOP)<br>L'intervention en phase d'ouverture provoque l'inversion du mouvement pendant 2 sec. L'intervention en phase de fermeture provoque l'arrêt.  |
| Logique SAFE= 12 Entrée configurée comme Bar cl. linteau sensible avec inversion active uniquement à la fermeture, si activée pendant l'ouverture accomplit l'arrêt de l'automatisation (STOP)<br>Permet de connecter les dispositifs dépourvus de contact supplémentaire de vérification. L'intervention en phase de fermeture provoque l'inversion du mouvement pendant 2 sec, L'intervention en phase d'ouverture provoque l'arrêt. Si vous ne l'utilisez pas, laissez la barrette en place. |
| Logique SAFE= 13 Entrée configurée comme Bar cl. essai linteau sensible vérifié avec inversion active uniquement à la fermeture, si activée pendant l'ouverture accomplit l'arrêt de l'automatisation (STOP)<br>Active la vérification des linteaux sensibles au début de la manoeuvre. L'intervention en phase de fermeture provoque l'inversion du mouvement pendant 2 sec, L'intervention en phase d'ouverture provoque l'arrêt.   |
| Logique SAFE= 14 Entrée configurée comme Bar 8K2 linteau 8K2 avec inversion active uniquement à la fermeture, si activée pendant l'ouverture accomplit l'arrêt de l'automatisation (STOP)<br>L'intervention en phase de fermeture provoque l'inversion du mouvement pendant 2 sec, L'intervention en phase d'ouverture provoque l'arrêt.  |
| Logica SAFE=15 - Non utilisé  |
| Logica SAFE=16 - Entrée configurée comme STOP 8k2. La commande interrompt la manoeuvre et bloque l'automatisation.  |

(\*) Si on installe des dispositifs de type D (tels que définis par la EN12453), branchés en mode non vérifié, prescrire un entretien obligatoire au moins tous

les six mois.

|   |
|---|
| <b>Configuration des commandes canal radio</b>  |
| Logique CH= 0 - Commande configurée comme Start E. Fonctionnement suivant la Logique Γολύκ PRS R PRS. Démarrage externe pour la gestion du sémaphore.         |
| Logique CH= 1 - Commande configurée comme Start I. Fonctionnement suivant la Logique Γολύκ PRS R PRS. Démarrage interne pour la gestion du sémaphore.         |
| Logique CH= 2 - Commande configurée comme Open.<br>La commande accomplit une ouverture.   |
| Logique CH= 3 - Commande configurée comme Close.<br>La commande accomplit une fermeture.  |
| Logique CH= 4 - Commande configurée comme Ped.<br>La commande accomplit une ouverture piétonne, partielle. Fonctionnement suivant la logique Γολύκ PRS R PRS. |
| Logique CH= 5- Commande configurée comme STOP.<br>La commande accomplit un Stop   |
| Logique CH= 6- Non utilisé  |
| Logique CH= 7- Non utilisé  |
| Logique CH= 8- Non utilisé  |
| Logique CH= 9- Commande configurée comme AUX3. (**)<br>La commande active la sortie AUX3  |
| Logique CH= 10- Commande configurée comme EXPO1. (**)<br>La commande active la sortie EXPO1   |
| Logique CH= 11- Commande configurée comme EXPO2. (**)<br>La commande active la sortie EXPO2   |

(\*\*) Active uniquement si la sortie est configurée comme Canal radio monostable; Lumière courtoisie, Lumière zone, Lumière escaliers, Canal radio bistable ou Canal radio temporisé.

TABLEAU "C" - MENU RADIO (r Rd Ia)

| Logique    | Description   |
|------------|---|
| RdJ ich    | <b>Ajouter Touche 1ch</b><br>associe la touche voulue à la commande 1° canal radio  |
| RdJ 2ch    | <b>Ajouter Touche 2ch</b><br>associe la touche voulue à la commande 2° canal radio  |
| RdJ 3ch    | <b>Ajouter Touche 3ch</b><br>associe la touche voulue à la commande 3° canal radio  |
| RdJ 4ch    | <b>Ajouter Touche 4ch</b><br>associe la touche voulue à la commande 4° canal radio  |
| EFFRcEr 64 | <b>Supprimer Liste</b><br> <b>ATTENTION!</b> Supprime complètement de la mémoire du récepteur toutes les radiocommandes mémorisées.                                      |
| EFFRcEr I  | <b>Elimine une radiocommande.</b><br>Retire une radiocommande (si clone ou replay est désactivée). Pour sélectionner la radiocommande à supprimer, écrivez la position ou appuyez sur la touche de la radiocommande à supprimer (la position est affichée). |
| cod rH     | <b>Lecture code récepteur</b><br>Affiche le code récepteur nécessaire pour cloner les radiocommandes.   |

# MENÜZUGRIFF Fig. 1

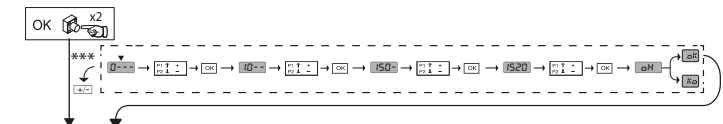

\*\*\* Passwordeingabe  
Anforderung mit  
Schutzniveau logik eingestellt auf 1, 2, 3 oder 4

**Legende:**

- + ↑ Abwärts/Aufwärts
- ↓
- OK ← Bestätigung/Aufleuchten Display
- + - Zurück zum Hauptmenü

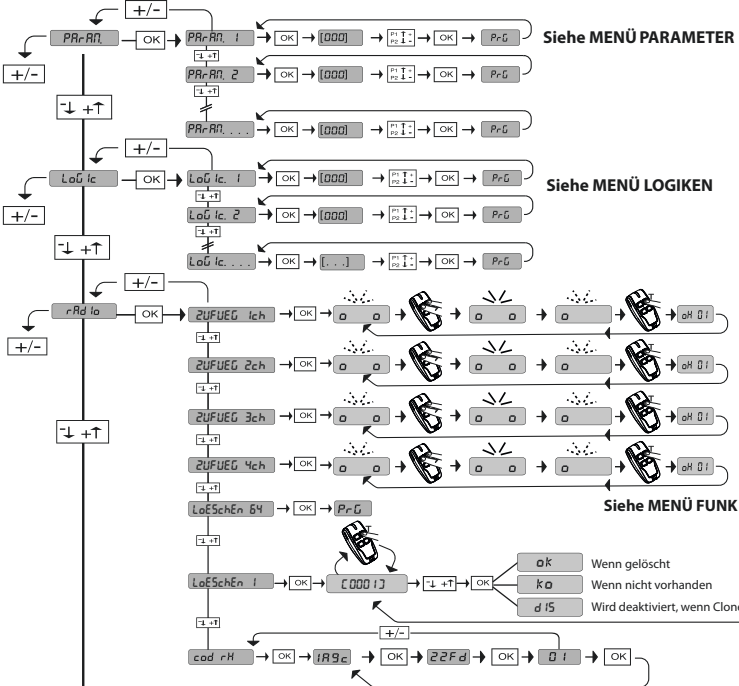

|  |  |
|--|--|
|  | <ul style="list-style-type: none"> <li>• Öffnungsbefehl</li> <li>• ≥ 2 Sek Manuelle Senderprogrammierung wie Start</li> </ul>        |
|  | <ul style="list-style-type: none"> <li>• Schließbefehl</li> <li>• ≥ 2 Sek Manuelle Senderprogrammierung wie 2. Radiokanal</li> </ul> |
|  | <ul style="list-style-type: none"> <li>• ≥ 5 Sek Löschung Funksteuerungen</li> </ul>   |
|  | <ul style="list-style-type: none"> <li>• Zugang zum Menü</li> <li>• ≥ 5 Sek Autoeinstellungs Menü</li> </ul>                         |

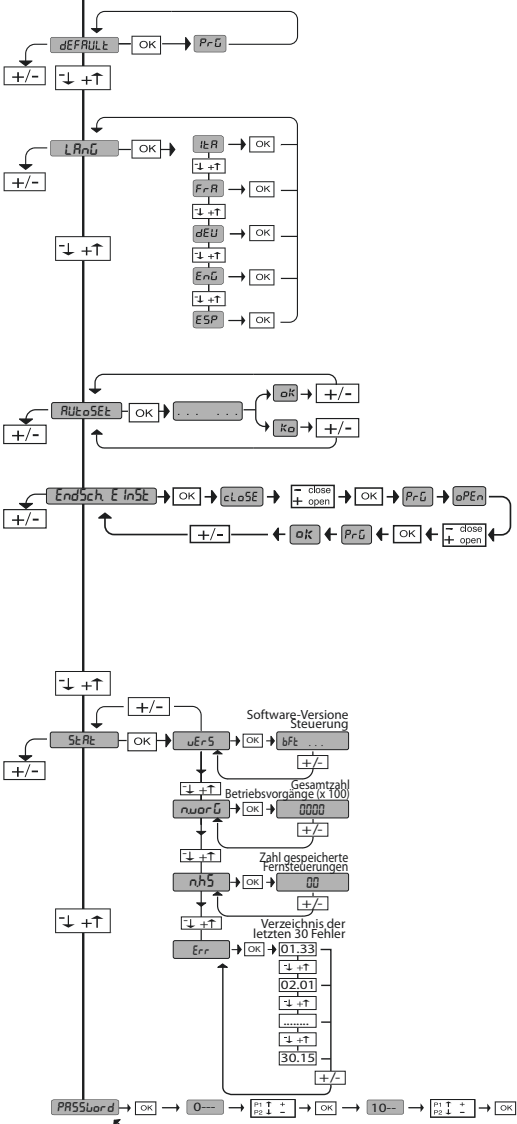



| Code diagnose          | BESCHREIBUNG  | ANMERKUNGEN   |
|------------------------|---|---|
| SErE                   | Externe Aktivierung Eingang Start START E   |   |
| SErI                   | Interne Aktivierung Eingang Start START I   |   |
| oPEN                   | Aktivierung Eingang OPEN  |   |
| eL5                    | Aktivierung Eingang CLOSE   |   |
| PEd                    | Aktivierung Eingang Fußgänger PED   |   |
| tIME                   | Aktivierung Eingang TIMER   |   |
| StoP                   | Aktivierung Eingang STOP  |   |
| PhoE                   | Aktivierung Eingang Fotozelle PHOT  |   |
| PhoP                   | Aktivierung Eingang Fotozelle bei Öffnung PHOT OP   |   |
| PhcL                   | Aktivierung Eingang Fotozelle bei Schließung PHOT CL  |   |
| bAR                    | Aktivierung Eingang Leiste BAR  |   |
| bARc                   | Aktivierung Endschalttereingang Schließung des Motors SWC   |   |
| bARo                   | Aktivierung Endschalttereingang Öffnung des Motors SWO  |   |
| SLc                    | Aktivierung Eingang Endschalter Schließung des Motors SWC   |   |
| SLo                    | Aktivierung Eingang Endschalter Öffnung des Motors SWO  |   |
| SEt                    | Die Karte versucht, ein vollständiges Manöver Öffnung-Schließung ohne Unterbrechung von Zwischenstopps auszuführen, um das für die Bewegung erforderliche Drehmoment zu ermitteln. ACHTUNG! Die Hinderniserfassung ist nicht aktiv. |   |
| Er01                   | Test Fotozellen fehlgeschlagen  | Überprüfung Anschluss Fotozellen und/oder Einstellungen Logiken   |
| Er02                   | Test Leiste fehlgeschlagen  | Überprüfung Anschluss Leisten und/oder Einstellungen Logiken  |
| Er03                   | Test Fotozellen Öffnung fehlgeschlagen  | Überprüfung Anschluss Fotozellen und/oder Einstellung Parameter/Logiken   |
| Er04                   | Test Fotozellen Schließung fehlgeschlagen   | Überprüfung Anschluss Fotozellen und/oder Einstellung Parameter/Logiken   |
| Er06                   | Test Leiste 8k2 fehlgeschlagen  | Den Anschluss der Leisten und/oder die Einstellung der Parameter/Logiken überprüfen   |
| Er1H*                  | Fehler Test Hardware Karte  | - Die Anschlüsse des Motors überprüfen<br>- Hardwareprobleme der Karte (an den Kundendienst wenden)   |
| Er3H*                  | Umkehrung wegen Hindernis - Amperestop  | Auf Hindernisse auf dem Weg überprüfen  |
| Er4H*                  | Thermoelement   | Die Abkühlung der Automatisierung abwarten  |
| Er5H*                  | Fehler Kommunikation mit externen Geräten   | Den Anschluss der Zubehörvorrichtungen, der Erweiterungskarten und/oder der seriell angeschlossenen Geräte überprüfen   |
| Er70, Er71, Er74, Er75 | Interner Fehler der Systemüberwachung.  | Versuchen Sie, die Karte auszuschalten und dann wieder einzuschalten. Benachrichtigen Sie den Kundendienst, falls das Problem fortbesteht.  |
| Er72                   | Fehler in der Konsistenz der Parameter des Steuergeräts (Logiken und Parameter)   | Durch Drücken von OK werden die erfassten Einstellungen bestätigt. Die Karte arbeitet weiter mir den erfassten Einstellungen.<br>⚠ Die Einstellungen der Karte müssen überprüft werden (Parameter und Logiken). |
| Er73                   | Fehler in den Parametern von D-track  | Beim drücken von OK arbeitet die Karte weiter mit den Defaultwerten von D-track.<br>⚠ Ein Autoset muss vorgenommen werden.  |
| K01                    | Autoeinstellung auf Grund der Einwirkung von externen Befehlen nicht korrekt ausgeführt. Wiederholen Sie den Vorgang  |   |
| K02                    | Weg unter dem minimal nötigen Weg, zirka 50 cm.   |   |
| K03                    | Die Installation ist zu „elastisch/dynamisch“. Versteifen Sie sie mit einem mechanischen Anschlag auf dem Schließenschalter (Bausatzcod. 1100025 110005), bevor Sie eine erneute Autoeinstellung durchführen.                       |   |

\* H = 0, 1, ..., 9, A, B, C, D, E, F

DS14089 0AA00\_01

**TABELLE "A" - MENÜ PARAMETER - (PARAR)**

| Parameter                      | Min. | Max. | Default | Persönlich | Definition  | Beschreibung  |
|--------------------------------|------|------|---------|------------|---|---|
| t <sub>CR</sub>                | 1    | 180  | 40      |            | Zeit automatische Schließung [s]  | Wartezeit vor der automatischen Schließung.   |
| HELLE ZEIT                     | 30   | 300  | 90      |            | Einschaltzeit der Innenleuchte [s]  | Beim Einschalten der Innenleuchte an Karte.   |
| AUSGANG                        | 1    | 240  | 10      |            | Aktivierungszeit des timergesteuerten Ausgangs [s]                            | Dauer der Aktivierung des Ausgangs des timergesteuerten Funkkanals in Sekunden  |
| d 15t.SLowd. AUF               | 7    | 99   | 7       |            | Verlangsamungsraum Öffnung [%]  | Verlangsamungsraum bei Öffnung des Motors / der Motoren, ausgedrückt als Prozentsatz des Gesamthubs.<br>ACHTUNG: Nach einer Änderung des Parameters muss ein vollständiges Manöver ohne Unterbrechungen ausgeführt werden.<br><b>ACHTUNG: Bei "SET" auf dem Display ist die Hinderniserfassung nicht aktiv.</b>   |
| d 15t.SLowd. ZU                | 7    | 99   | 7       |            | Verlangsamungsraum Schließung [%]   | Verlangsamungsraum bei Schließung des Motors / der Motoren, ausgedrückt als Prozentsatz des Gesamthubs.<br>ACHTUNG: Nach einer Änderung des Parameters muss ein vollständiges Manöver ohne Unterbrechungen ausgeführt werden.<br><b>ACHTUNG: Bei "SET" auf dem Display ist die Hinderniserfassung nicht aktiv.</b>  |
| TEIL*FF-nÜnÜ                   | 1    | 99   | 20      |            | Partielle Öffnung [%]   | Raum für partielle Öffnung als Prozentsatz der vollständigen Öffnung, nach Aktivierung des Befehls Fußgänger PED.   |
| crARt OFF                      | 1    | 99   | 75      |            | Kraft Flügel bei Öffnung [%]  | Vom Flügel ausgeübte Kraft bei der Öffnung. Prozentsatz der abgegebenen Kraft, zusätzlich zu der mit Autoset eingestellten (und anschließend aktualisiert), vor Auslösung eines Alarms Hindernis.<br>Der Parameter wird von Autoset automatisch eingestellt.<br> <b>ACHTUNG: Wirkt sich direkt in der Stoßkraft aus: sicherstellen, dass der eingestellte Wert den geltenden Sicherheitsbestimmungen entspricht (*). Falls erforderlich Quetschschuttsicherheitsvorrichtungen installieren(**).</b>      |
| crARt Schl                     | 1    | 99   | 75      |            | Kraft Flügel bei Schließung [%]   | Vom Flügel ausgeübte Kraft bei der Schließung. Prozentsatz der abgegebenen Kraft, zusätzlich zu der mit Autoset eingestellten (und anschließend aktualisiert), vor Auslösung eines Alarms Hindernis.<br>Der Parameter wird von Autoset automatisch eingestellt.<br> <b>ACHTUNG: Wirkt sich direkt in der Stoßkraft aus: sicherstellen, dass der eingestellte Wert den geltenden Sicherheitsbestimmungen entspricht (*). Falls erforderlich Quetschschuttsicherheitsvorrichtungen installieren (**).</b> |
| <b>Nur aktiv bei FW ≥ 1.03</b> |      |      |         |            |   |   |
| rAUF dERHt. LichtSchr.         | 0    | 50   | 0       |            | Deaktivierungsbereich Fotozellen Schließvorgang                               | <b>Deaktiviert das Auslesen der als Fotozelle konfigurierten Eingänge in der Nähe des Schließendenschalters.</b><br>0= keine Deaktivierung<br>50= maximale Deaktivierung  |
| OFFnÜnÜS-GESchU                | 25   | 99   | 99      |            | Geschwindigkeit Öffnung [%]   | Prozentsatz der max. Geschwindigkeit, die bei der Öffnung des Motors / der Motoren erreicht werden kann.<br><b>ACHTUNG: Nach einer Änderung des Parameters muss ein vollständiges Manöver ohne Unterbrechungen ausgeführt werden.</b><br><b>ACHTUNG: Bei "SET" auf dem Display ist die Hinderniserfassung nicht aktiv.</b>  |
| Schl IEb-GESchU                | 25   | 99   | 45      |            | Geschwindigkeit Schließung [%]  | Prozentsatz der max. Geschwindigkeit, die bei der Schließung des Motors / der Motoren erreicht werden kann.<br><b>ACHTUNG: Nach einer Änderung des Parameters muss ein vollständiges Manöver ohne Unterbrechungen ausgeführt werden.</b><br><b>ACHTUNG: Bei "SET" auf dem Display ist die Hinderniserfassung nicht aktiv.</b>   |
| WArEÜnÜ                        | 0    | 250  | 0       |            | Programmierung der Anzahl der Manöver für die Wartungsschwelle [in Hunderten] | Gestattet die Eingabe einer Anzahl von Manövern, nach der die Wartungsanforderung am Ausgang AUX angezeigt wird, der als Wartung oder Blinkleuchte und Wartung konfiguriert ist   |

(\*) In der Europäischen Union EN12453 zur Begrenzung der Kraft und EN12445 für das Messverfahren anwenden.



(\*\*) Die Aufprallkräfte können durch die Verwendung von verformbaren Leisten reduziert werden.

**TABELLE "B" - MENÜ LOGIKEN - (LoÜ ic)**

| Logik                 | Definition                   | Default | Die vorgenommene Einstellung markieren | Optionen  |
|-----------------------|------------------------------|---------|--|---|
| t <sub>CR</sub>       | Zeit automatische Schließung | 0       | 0<br>1                                 | Logik nicht aktiv<br>Aktiviert die automatische Schließung  |
| bEU Schr itE Schr itE | Bewegung Schritt Schritt     | 0       | 0<br>1                                 | Die als Start E, Start I und Ped konfigurierten Eingänge funktionieren mit der Logik 4 Schritte.<br>Die als Start E, Start I und Ped konfigurierten Eingänge funktionieren mit der Logik 3 Schritte. Der Impuls während der Schließungsphase kehrt die Bewegung um. |
| bEU Su                | Bewegung an Endschalter      | 0       | 0<br>1                                 | Logik nicht aktiv<br>Die Umkehr der Bewegung aktivieren, wenn am Endschalter angehalten   |
| uORALARt              | Voralarm                     | 0       | 0<br>1                                 | Die Blinkleuchte geht gleichzeitig mit dem Starten des Motors / der Motoren an.<br>Die Blinkleuchte geht ca. drei Sekunden vor dem Starten des Motors / der Motoren an.   |

**Bewegung Schritt Schritt**

|                | 3-SCHRITT   | 4-SCHRITT   |
|----------------|-------------|-------------|
| GESCHLOSSEN    | ÖFFNUNG     | ÖFFNUNG     |
| BEISCHLIESSUNG | ÖFFNUNG     | STOPP       |
| OFFEN          | SCHLIESSUNG | SCHLIESSUNG |
| BEI ÖFFNUNG    | NACH STOPP  | STOPP+TCA   |
| NACH STOP      | ÖFFNUNG     | ÖFFNUNG     |

| Logik                          | Definition  | Default | Die vorgenommene Einstellung markieren | Optionen   |
|--------------------------------|---|---------|--|--|
| <b>Nur aktiv bei FW ≥ 1.03</b> |   |         |  |  |
| t0tPAnn                        | Mann anwesend   | 0       | 0                                      | Funktionsweise im Impulsen.  |
|                                |   |         | 1                                      | Funktionsweise Mann anwesend.<br>Der Eingang 61 wird als OPEN UP konfiguriert.<br>Der Eingang 62 wird als CLOSE UP konfiguriert.<br>Das Manöver wird fortgesetzt, solange die Tasten OPEN UP oder CLOSE UP gedrückt gehalten werden.<br> <b>ACHTUNG: Die Sicherheitsvorrichtungen sind nicht aktiv.</b>   |
|                                |   |         | 2                                      | Funktionsweise Mann anwesend Emergency. Normalerweise Funktionsweise mit Impulsen.<br>Falls die Karte der Test der Sicherheitsvorrichtungen (Fotозelle oder Leiste, ErX) drei Mal in Folge nicht besteht, wird die Funktionsweise Mann anwesend nach dem Loslassen der Tasten OPEN UP - CLOSE UP für eine Minute aktiviert.<br>Der Eingang 61 wird als OPEN UP konfiguriert.<br>Der Eingang 62 wird als CLOSE UP konfiguriert.<br> <b>ACHTUNG: Mit Mann anwesend Emergency sind die Sicherheitsvorrichtungen nicht aktiv.</b> |
|                                |   |         | 3                                      | Betrieb in Anwesenheit eines Bedieners beim Schließen.<br>Der Eingang 61 wird als OPEN UP konfiguriert.<br>Der Eingang 62 wird als CLOSE UP konfiguriert.<br>Das Öffnungsmanöver erfolgt automatisch, das Schließmanöver wird fortgesetzt, solange wie die Befehlstaste (CLOSE) gedrückt wird.<br> <b>ACHTUNG: Die Sicherheitsvorrichtungen sind während der Öffnung nicht aktiv.</b>   |
| iPULSbL.RUF                    | Blockiert Öffnungsimpulse   | 0       | 0                                      | Der Impuls der als Start E, Start I und Ped konfigurierten Eingänge hat Auswirkung während der Öffnung.  |
|                                |   |         | 1                                      | Der Impuls der als Start E, Start I und Ped konfigurierten Eingänge hat keine Auswirkung während der Öffnung.  |
| SAFE 1                         | Konfigurierung des Sicherheitseingangs SAFE 1. 72   | 6       | 0                                      | Als Phot konfiguriertes Eingang, Fotозelle.  |
|                                |   |         | 1                                      | Als Phot test konfiguriertes Eingang, überprüfte Fotозelle.  |
|                                |   |         | 2                                      | Als Phot op konfiguriertes Eingang, Fotозelle aktiv nur bei Öffnung.   |
|                                |   |         | 3                                      | Als Phot op test konfiguriertes Eingang, überprüfte Fotозelle aktiv nur bei Öffnung.   |
| SAFE 2                         | Konfigurierung des Sicherheitseingangs SAFE 2. 73   | 4       | 4                                      | Als Phot cl konfiguriertes Eingang, Fotозelle aktiv nur bei Schließung.  |
|                                |   |         | 5                                      | Als Phot cl test konfiguriertes Eingang, überprüfte Fotозelle aktiv nur bei Schließung.  |
|                                |   |         | 6                                      | Als Bar konfiguriertes Eingang, Tastleiste.  |
|                                |   |         | 7                                      | Als Bar konfiguriertes Eingang, überprüfte Tastleiste.   |
|                                |   |         | 8                                      | Als Bar 8k2 konfiguriertes Eingang. <b>(Nicht aktiv an SAFE 2).</b>  |
|                                |   |         | 9                                      | Eingang konfiguriert als Bar OP, Tastleiste mit Inversion nur aktiv bei Öffnung. Bei Schließung wird die Bewegung angehalten.  |
|                                |   |         | 10                                     | Eingang konfiguriert als Bar OP TEST, überprüfte Tastleiste mit Inversion nur aktiv bei Öffnung. Bei Schließung wird die Bewegung angehalten.  |
|                                |   |         | 11                                     | Eingang konfiguriert als Bar OP 8k2, Tastleiste mit Inversion nur aktiv bei Öffnung. Bei Schließung wird die Bewegung angehalten. <b>(Nicht aktiv an SAFE 2).</b>  |
|                                |   |         | 12                                     | Eingang konfiguriert als Bar CL, Tastleiste mit Inversion nur aktiv bei Schließung. Bei Öffnung wird die Bewegung angehalten.  |
|                                |   |         | 13                                     | Eingang konfiguriert als Bar CL TEST, überprüfte Tastleiste mit Inversion nur aktiv bei Schließung. Bei Öffnung wird die Bewegung angehalten.  |
| 14                             | Eingang konfiguriert als Bar CL 8k2, Tastleiste mit Inversion nur aktiv bei Schließung. Bei Öffnung wird die Bewegung angehalten. <b>(Nicht aktiv an SAFE 2).</b> |         |  |  |
| 15                             | Nicht verwendet.  |         |  |  |
| 16                             | Eingang konfiguriert als 8k2. <b>(Nicht aktiv an SAFE 2).</b>   |         |  |  |
| ic 1                           | Konfigurierung des Steuereingangs IC 1. 61  | 0       | 0                                      | Als Start E konfiguriertes Eingang.  |
|                                |   |         | 1                                      | Als Start I konfiguriertes Eingang.  |
|                                |   |         | 2                                      | Als Open konfiguriertes Eingang.   |
| ic 2                           | Konfigurierung des Steuereingangs IC 2. 62  | 4       | 3                                      | Als Close konfiguriertes Eingang.  |
|                                |   |         | 4                                      | Als Ped konfiguriertes Eingang.  |
|                                |   |         | 5                                      | Als Timer konfiguriertes Eingang.  |
|                                |   |         | 6                                      | Als Fußgängertimer konfiguriertes Eingang.   |
| ich                            | Konfigurierung des Befehl 1. Funkkanal  | 0       | 0                                      | Befehl Funk konfiguriert als START E.  |
|                                |   |         | 1                                      | Befehl Funk konfiguriert als Start I.  |
|                                |   |         | 2                                      | Befehl Funk konfiguriert als Open.   |
| 2ch                            | Konfigurierung des Befehl 2. Funkkanal  | 12      | 3                                      | Befehl Funk konfiguriert als Close   |
|                                |   |         | 4                                      | Befehl Funk konfiguriert als Ped   |
|                                |   |         | 5                                      | Befehl Funk konfiguriert als STOP  |
| 3ch                            | Konfigurierung des Befehl 3. Funkkanal  | 9       | 6                                      | Nicht verwendet  |
|                                |   |         | 7                                      | Nicht verwendet  |
|                                |   |         | 8                                      | Nicht verwendet  |
| 4ch                            | Konfigurierung des Befehl 4. Funkkanal  | 4       | 9                                      | Befehl Funk konfiguriert als AUX3**  |
|                                |   |         | 10                                     | Befehl Funk konfiguriert als EXPO1**   |
|                                |   |         | 11                                     | Befehl Funk konfiguriert als EXPO2**   |
|                                |   |         | 12                                     | Funktsteuerung konfiguriert als INNENLEUCHTE   |

| Logik                     | Definition   | Default | Die vorgenommene Einstellung markieren | Optionen  |
|---------------------------|--|---------|--|---|
| RUH 3                     | Konfigurierung des Ausganges AUX 3. 26-27  | 0       | 0                                      | Ausgang konfiguriert als monostabiler Funkkanal   |
|                           |  |         | 1                                      | Als SCA konfigurierter Ausgang, Kontrollleuchte Tor offen.  |
|                           |  |         | 2                                      | Als Befehl Notbeleuchtung konfigurierter Ausgang.   |
|                           |  |         | 3                                      | Nicht verwendet   |
|                           |  |         | 4                                      | Nicht verwendet   |
|                           |  |         | 5                                      | Als Alarm konfigurierter Ausgang (Abb. T). Automatikbetrieb T4 des gespeicherten Senders wird Aktivator/Deaktivator des Alarms.   |
|                           |  |         | 6                                      | Nicht verwendet   |
|                           |  |         | 7                                      | Nicht verwendet   |
|                           |  |         | 8                                      | Nicht verwendet   |
|                           |  |         | 9                                      | Ausgang, konfiguriert als Wartung.  |
|                           |  |         | 10                                     | Nicht verwendet   |
|                           |  |         | 11                                     | Nicht verwendet   |
|                           |  |         | 12                                     | Nicht verwendet   |
|                           |  |         | 13                                     | Ausgang konfiguriert als Status Tor geschlossen   |
|                           |  |         | 14                                     | Ausgang konfiguriert als bistabiler Funkkanal   |
|                           |  |         | 15                                     | Ausgang konfiguriert als timergesteuerter Funkkanal   |
|                           |  |         | 16                                     | Ausgang konfiguriert als Status Tor offen   |
| FEST CODE                 | Fester Code  | 0       | 0                                      | Der Empfänger ist für den Betrieb mit Rolling-Code konfiguriert. Die Clonen mit festem Code werden nicht akzeptiert.  |
|                           |  |         | 1                                      | Der Empfänger ist für den Betrieb mit festem Code konfiguriert. Die Clonen mit festem Code werden akzeptiert.   |
| Schützen in ERU           | Einstellung des Schutzniveaus  | 0       | 0                                      | A – Das Passwort für den Zugang zum Menü Programmierung wird nicht angefordert.<br>B – Aktiviert die Abspeicherung der Fernbedienungen über Funk. Diese Modalität wird in der Nähe der Bedientafel ausgeführt und macht keinen Zugang erforderlich:<br>- Drücken Sie nacheinander die versteckte Taste und die normale Taste (T1-T2-T3-T4) eines bereits in der Standardmodalität mit dem Menü Funk abgespeicherten Senders.<br>- Drücken Sie innerhalb von 10 Sekunden die versteckte Taste und die normale Taste (T1-T2-T3-T4) einer abzuspeichernden Fernbedienung.<br>Der Empfänger verlässt die Programmiermodalität nach 10 Sekunden, innerhalb dieser Zeit können durch Wiederholung des vorausgehenden Punkts weitere neue Fernbedienungen eingegeben werden.<br>C – Die automatische Eingabe der Klone über Funk wird aktiviert. Gestattet die Hinzufügung der mit der Universalprogrammierereinheit erstellten Klone sowie der programmierten Replays zum Speicher des Empfängers.<br>D – Die automatische Eingabe der Replay über Funk wird aktiviert. Gestattet das Hinzufügen der programmierten Replay zum Speicher des Empfängers.<br>E – Die Parameter der Karte können über das Netz U-link geändert werden. |
|                           |  |         | 1                                      | A – Das Passwort für den Zugang zum Programmiermenü wird angefordert. Das Default-Passwort ist 1234:<br>Die Funktionen B – C – D – E bleiben bezogen auf die Funktionsweise 0 unverändert.  |
|                           |  |         | 2                                      | A – Das Passwort für den Zugang zum Menü Programmierung wird angefordert. Das Default-Passwort ist 1234:<br>B – Die Abspeicherung der Fernbedienungen über Funk wird deaktiviert.<br>C – Die automatische Eingabe der Klone über Funk wird deaktiviert.<br>Die Funktionen D – E bleiben bezogen auf die Funktionsweise 0 unverändert.   |
|                           |  |         | 3                                      | A – Das Passwort für den Zugang zum Menü Programmierung wird angefordert. Das Default-Passwort ist 1234:<br>B – Die Abspeicherung der Fernbedienungen über Funk wird deaktiviert.<br>D – Die automatische Eingabe der Replay über Funk wird deaktiviert.<br>Die Funktion E bleibt bezogen auf die Funktionsweise 0 unverändert.   |
|                           |  |         | 4                                      | A – Das Passwort für den Zugang zum Menü Programmierung wird angefordert. Das Default-Passwort ist 1234:<br>B – Die Abspeicherung der Fernbedienungen über Funk wird deaktiviert.<br>C – Die automatische Eingabe der Klone über Funk wird deaktiviert.<br>D – Die automatische Eingabe der Replay über Funk wird deaktiviert.<br>E – Die Möglichkeit der Änderung der Parameter der Karte über das Netz U-link wird deaktiviert. Die Fernbedienungen werden nur mit dem entsprechen Menü Funk abgespeichert. WICHTIG: Dieses hohe Sicherheitsniveau verhindert sowohl den Zugriff durch unerwünschte Klone, als auch gegebenenfalls vorhandene Funkstörungen.  |
| SERIELLER Modus           | Serieller Modus (Identifiziert die Konfiguration der Karte bei einem BFT-Netzanschluss.) | 0       | 0                                      | SLAVE Standard: Die Karte empfängt und sendet Befehle/Diagnose/ usw.  |
|                           |  |         | 1                                      | MASTER Standard: Die Karte sendet Aktivierungsbefehle (START, OPEN, CLOSE, PED, STOP) und andere Karten.  |
| ADRESSE                   | Adresse  | 0       | [ ___ ]                                | Identifiziert die Adresse von 0 bis 119 der Karte in einer lokalen BFT-Netzverbindung. (siehe Abschnitt OPTIONALE MODULE U-LINK)  |
| OFFNUNG UMPKEHR IndERN 15 | Umkehr Hindernis bei Öffnung   | 0       | 0                                      | Nach der Erfassung eines Hindernis, während der Schließung, kehrt sich die Bewegung für 2 Sek. um.<br>Nach der Erfassung eines Hindernis, während der Öffnung unterbricht das Manöver und die Automatisierung blockiert.  |
|                           |  |         | 1                                      | Nach der Erfassung eines Hindernis, während der Schließung sowie während der Öffnung, kehrt sich die Bewegung für 2 Sek. um.  |
| BRTS                      | BRTS   | 0       | 0                                      | Standardbetrieb für Rahmentüren (Allgemeine Ref. Abb. 1 und 2)  |
|                           |  |         | 1                                      | Betrieb mit Schwingtüren montiert mit Zubehör BRTS ( Allgemeine Ref. Abb. 3)  |

| Logik  | Definition  | Default | Die vorgenommene Einstellung markieren | Optionen  |
|--------|---|---------|--|---|
| EHP 11 | Konfigurierung des Eingangs EXP11 der erweiterungskarte Eingänge/Ausgänge 1-2 | 2       | 0                                      | Als Befehl Start E konfigurierter Eingang.  |
|        |   |         | 1                                      | Als Befehl Start I konfigurierter Eingang.  |
|        |   |         | 2                                      | Als Befehl Open konfigurierter Eingang.   |
|        |   |         | 3                                      | Als Befehl Close konfigurierter Eingang.  |
|        |   |         | 4                                      | Als Befehl Ped konfigurierter Eingang.  |
|        |   |         | 5                                      | Als Befehl Timer konfigurierter Eingang.  |
|        |   |         | 6                                      | Als Befehl Fußgänger konfigurierter Eingang.  |
|        |   |         | 7                                      | Als Sicherheit Phot konfigurierter Eingang, Fotozelle.  |
|        |   |         | 8                                      | Als Sicherheit Phot op konfigurierter Eingang, Fotozelle aktiv nur bei Öffnung.   |
|        |   |         | 9                                      | Als Sicherheit Phot cl konfigurierter Eingang, Fotozelle aktiv nur bei Schließung.  |
|        |   |         | 10                                     | Als Sicherheit Bar konfigurierter Eingang, Tasteleiste.   |
|        |   |         | 11                                     | Eingang konfiguriert als Sicherheit Bar OP, Tasteleiste mit Inversion nur aktiv bei Öffnung, bei Schließung wird die Bewegung angehalten.                 |
|        |   |         | 12                                     | Eingang konfiguriert als Sicherheit Bar CL, Tasteleiste mit Inversion nur aktiv bei Schließung, bei Öffnung wird die Bewegung angehalten.                 |
|        |   |         | 13                                     | Als Sicherheit Phot test konfigurierter Eingang, überprüfte Fotozelle.  |
|        |   |         | 14                                     | Eingang konfiguriert als Sicherheit Phot op test, überprüfte Fotozelle nur aktiv bei Öffnung.   |
|        |   |         | 15                                     | Eingang konfiguriert als Sicherheit Phot cl test, überprüfte Fotozelle nur aktiv bei Schließung.  |
|        |   |         | 16                                     | Als Sicherheit Bar konfigurierter Eingang, überprüfte Tasteleiste.  |
|        |   |         | 17                                     | Eingang konfiguriert als Sicherheit Bar OP test, überprüfte Tasteleiste mit Inversion nur aktiv bei Öffnung, bei Schließung wird die Bewegung angehalten. |
|        |   |         | 18                                     | Eingang konfiguriert als Sicherheit Bar CL test, überprüfte Tasteleiste mit Inversion nur aktiv bei Schließung, bei Öffnung wird die Bewegung angehalten. |
| EHP 12 | Konfigurierung des Eingangs EXP12 der erweiterungskarte Eingänge/Ausgänge 1-3 | 3       | 0                                      | Als Befehl Start E konfigurierter Eingang.  |
|        |   |         | 1                                      | Als Befehl Start I konfigurierter Eingang.  |
|        |   |         | 2                                      | Als Befehl Open konfigurierter Eingang.   |
|        |   |         | 3                                      | Als Befehl Close konfigurierter Eingang.  |
|        |   |         | 4                                      | Als Befehl Ped konfigurierter Eingang.  |
|        |   |         | 5                                      | Als Befehl Timer konfigurierter Eingang.  |
|        |   |         | 6                                      | Als Befehl Fußgänger konfigurierter Eingang.  |
| EHP 01 | Konfigurierung des Ausgangs EXPO2 der Erweiterungskarte Eingänge/Ausgänge 4-5 | 13      | 0                                      | Ausgang konfiguriert als monostabiler Funkkanal   |
|        |   |         | 1                                      | Als SCA konfigurierter Ausgang, Kontrollleuchte Tor offen.  |
|        |   |         | 2                                      | Als Befehl Notbeleuchtung konfigurierter Ausgang.   |
|        |   |         | 3                                      | Nicht verwendet   |
|        |   |         | 4                                      | Nicht verwendet   |
|        |   |         | 5                                      | Nicht verwendet   |
|        |   |         | 6                                      | Nicht verwendet   |
|        |   |         | 7                                      | Nicht verwendet   |
|        |   |         | 8                                      | Nicht verwendet   |
| EHP 02 | Konfigurierung des Ausgangs EXPO2 der Erweiterungskarte Eingänge/Ausgänge 6-7 | 16      | 9                                      | Ausgang, konfiguriert als Wartung.  |
|        |   |         | 10                                     | Nicht verwendet   |
|        |   |         | 11                                     | Nicht verwendet   |
|        |   |         | 12                                     | Nicht verwendet   |
|        |   |         | 13                                     | Ausgang konfiguriert als Status Tor   |
|        |   |         | 4                                      | Ausgang konfiguriert als bistabiler Funkkanal   |
|        |   |         | 5                                      | Ausgang konfiguriert als timergesteuerter Funkkanal   |
|        |   |         | 16                                     | Ausgang konfiguriert als Status Tor offen   |

(\*\*) Nur aktiv, wenn der Ausgang als monostabiler Funkkanal, Notbeleuchtung, Zonenbeleuchtung, Treppenbeleuchtung, bistabiler Funkkanal oder timergesteuerter Funkkanal konfiguriert ist.

| Konfigurierung der AUX-Ausgänge   |
|---|
| Logik Aux= 0 - Ausgang MONOSTABILER FUNKKANAL.<br>Der Kontakt bleibt bei der Aktivierung. Funkkanals 1 s geschlossen.   |
| Logik Aux= 1 - Ausgang KONTROLLLEUCHE TOR OFFEN SCA.<br>Der Kontakt bleibt während der Öffnung und bei offenem Flügel geschlossen, intermittierend während der Schließung und offen bei geschlossenem Flügel. |
| Logik Aux= 2 - Ausgang Befehl NOTBELEUCHTUNG.<br>Der Kontakt bleibt nach dem letzten Manöver für 90 Sekunden geschlossen.   |
| Logik Aux= 3 - Nicht verwendet  |
| Logik Aux= 4 - Nicht verwendet  |
| Logik Aux= 5 - Ausgang für Garagenalarmverwaltung (Abb. T)  |
| Logik Aux= 6 - Nicht verwendet  |
| Logik Aux= 7 -Nicht verwendet   |
| Logik Aux= 8 - Nicht verwendet  |
| Logik Aux= 9 – Ausgang WARTUNG.<br>Der Kontakt bleibt beim Erreichen des im Parameter Wartung eingestellten Werts geschlossen, um die Wartungsanforderung anzuzeigen.   |
| Logik Aux= 10 – Nicht verwendet   |
| Logik Aux= 11 - Nicht verwendet   |
| Logik Aux= 12 - Nicht verwendet   |
| Logik AUX = 13 - Ausgang STATUS TOR GESCHLOSSEN.<br>Der Kontakt bleibt geschlossen, wenn das Tor geschlossen ist.   |
| Logik AUX= 14 - Ausgang BISTABILER FUNKKANAL<br>Der Kontakt ändert den Status (offen/geschlossen) bei Aktivierung des Funkkanals  |

Logik Aux= 15 - Ausgang ZEITGESTEUERTER FUNKKANAL.  
Der Kontakt bleibt geschlossen, wenn das Tor offen ist.

Logik Aux= 16 - Ausgang STATUS TOR OFFEN.  
Der Kontakt bleibt geschlossen, wenn das Tor offen ist.

### Konfigurierung der Steuereingänge

Logik IC= 0 - Als Start E konfigurierter Eingang. Funktionsweise gemäß Logik MOV. SCHRITT SCHRITT. Externer Start für Ampelsteuerung.

Logik IC= 1 - Als Start I konfigurierter Eingang. Funktionsweise gemäß Logik MOV. SCHRITT SCHRITT. Interner Start für Ampelsteuerung.

Logik IC= 2 - Als Open konfigurierter Eingang.

Der Befehl führt eine Öffnung aus. Wenn der Eingang geschlossen bleibt, bleiben die Flügel bis zur Öffnung des Kontakts offen. Bei offenem Kontakt schließt die Automatisierung nach der Zeit TCA, falls aktiv.

Logik IC= 3 - Als Close konfigurierter Eingang.

Der Befehl führt die Schließung aus.

Logik IC= 4 - Als Ped konfigurierter Eingang.

Der Befehl führt eine partielle Fußgängeröffnung aus. Funktionsweise gemäß Logik MOV. SCHRITT SCHRITT

Logik IC= 5 - Als Timer konfigurierter Eingang.

Funktionsweise wie bei Open, aber die Schließung ist auch nach einem Stromausfall garantiert.

Logik IC= 6 - Als Timer Ped konfigurierter Eingang.

Der Befehl führt eine partielle Fußgängeröffnung aus. Wenn der Eingang geschlossen bleibt, bleibt der Flügel bis zur Öffnung des Kontakts offen. Wenn der Eingang geschlossen bleibt und ein Befehl Start E, Start I oder Open aktiviert wird, wird ein vollständiges Manöver ausgeführt, um dann die Fußgängeröffnung wiederherzustellen. Die Schließung wird auch nach einem Stromausfall garantiert.

### Konfigurierung der Sicherheitseingänge

Logik SAFE= 0 - Als Phot konfigurierter Eingang, Fotozelle nicht überprüfen (\*).

Gestattet das Anschließen von Vorrichtungen ohne zusätzlichen Kontakt für die Überprüfung. Bei Abdunklung sind die Fotozellen sowohl beim Öffnen, als auch beim Schließen aktiv. Eine Abdunklung der Fotozelle beim Schließen schaltet die Bewegungsrichtung erst nach der Freigabe der Fotozelle um. Falls nicht verwendet, überbrückt lassen.

Logik SAFE= 1 - Als Phot test konfigurierter Eingang, überprüfte Fotozelle.

Aktiviert die Überprüfung der Fotozellen bei Beginn des Manövers. Bei Abdunklung sind die Fotozellen sowohl beim Öffnen, als auch beim Schließen aktiv. Eine Abdunklung der Fotozelle beim Schließen schaltet die Bewegungsrichtung erst nach der Freigabe der Fotozelle um.

Logik SAFE= 2 - Als Phot op konfigurierter Eingang, Fotozelle aktiv nur bei Öffnung nicht überprüfen (\*).

Gestattet das Anschließen von Vorrichtungen ohne zusätzlichen Kontakt für die Überprüfung. Deaktiviert beim Schließen das Funktionieren der Fotozelle bei Abdunklung. Blockiert in der Phase der Öffnung die Bewegung für die Dauer der Abdunklung der Fotozelle. Falls nicht verwendet, überbrückt lassen.

Logik SAFE= 3 - Als Phot op konfigurierter Eingang, überprüfte Fotozelle aktiv nur bei Öffnung

Aktiviert die Überprüfung der Fotozellen bei Beginn des Manövers. Deaktiviert beim Schließen das Funktionieren der Fotozelle bei Abdunklung. Blockiert in der Phase der Öffnung die Bewegung für die Dauer der Abdunklung der Fotozelle.

Logik SAFE= 4 - Als Phot cl konfigurierter Eingang, Fotozelle aktiv nur bei Schließung nicht überprüfen (\*).

Gestattet das Anschließen von Vorrichtungen ohne zusätzlichen Kontakt für die Überprüfung. Deaktiviert beim Öffnen das Funktionieren der Fotozelle bei Abdunklung. Beim Schließen schaltet sie direkt um. Falls nicht verwendet, überbrückt lassen.

Logik SAFE= 5 - Als Phot cl test konfigurierter Eingang, überprüfte Fotozelle aktiv nur bei Schließung

Aktiviert die Überprüfung der Fotozellen bei Beginn des Manövers. Deaktiviert beim Öffnen das Funktionieren der Fotozelle bei Abdunklung. Beim Schließen schaltet sie direkt um.

Logik SAFE= 6 - Nicht verwendet

Logik SAFE= 7 - Als Bar konfigurierter Eingang, überprüfte Tasteleiste Aktiviert die Überprüfung der Tasteleisten bei Beginn des Manövers. Der Eingriff in der Phase der Schließung kehrt die Bewegung bis zur vollständigen Öffnung um, der Eingriff in der Phase Öffnung bewirkt das Anhalten.

Logik SAFE= 8 - Als Bar 8k2 konfigurierter Eingang, Eingang für Widerstandskante 8K2.

Der Eingriff in der Phase der Schließung kehrt die Bewegung bis zur vollständigen Öffnung um, der Eingriff in der Phase Öffnung bewirkt das Anhalten.

Logik SAFE=9 Eingang konfiguriert als Bar op, Tasteleiste mit Inversion nur aktiv bei Öffnung, bewirkt bei Aktivierung während der Schließung das Anhalten der Automatisierung (STOP)

Gestattet das Anschließen von Vorrichtungen ohne zusätzlichen Kontakt für die Überprüfung. Der Eingriff in der Phase der Öffnung kehrt die Bewegung für 2 Sek. Um, der Eingriff in der Phase Schließung bewirkt das Anhalten. Falls nicht verwendet, überbrückt lassen.

Logik SAFE=10 Eingang konfiguriert als Bar op test, überprüfte Tasteleiste mit Inversion nur aktiv bei Öffnung, bewirkt bei Aktivierung während der Schließung das Anhalten der Automatisierung (STOP).

Aktiviert die Überprüfung der Tasteleisten bei Beginn des Manövers. Der Eingriff in der Phase der Öffnung kehrt die Bewegung für 2 Sek. um, der Eingriff in der Phase Schließung bewirkt das Anhalten.

Logik SAFE=11 Eingang konfiguriert als Bar 8k2 op, Leiste 8k2 mit Inversion nur aktiv bei Öffnung, bewirkt bei Aktivierung während der Schließung das Anhalten der Automatisierung (STOP).

Der Eingriff in der Phase der Öffnung kehrt die Bewegung für 2 Sek. um, der Eingriff in der Phase Schließung bewirkt das Anhalten.

Logik SAFE=12 Eingang konfiguriert als Bar cl, Tasteleiste mit Inversion nur aktiv bei Schließung, bewirkt bei Aktivierung während der Öffnung das Anhalten der Automatisierung (STOP).

Gestattet das Anschließen von Vorrichtungen ohne zusätzlichen Kontakt für die Überprüfung. Der Eingriff in der Phase der Schließung kehrt die Bewegung für 2 Sek. Um, der Eingriff in der Phase Öffnung bewirkt das Anhalten. Falls nicht verwendet, überbrückt lassen.

Logik SAFE=13 Eingang konfiguriert als Bar cl test, überprüfte Tasteleiste mit Inversion nur aktiv bei Schließung, bewirkt bei Aktivierung während der Öffnung das Anhalten der Automatisierung (STOP).

Aktiviert die Überprüfung der Tasteleisten bei Beginn des Manövers. Der Eingriff in der Phase der Schließung kehrt die Bewegung für 2 Sek. Um, der Eingriff in der Phase Öffnung bewirkt das Anhalten.

Logik SAFE=14 Eingang konfiguriert als Bar 8k2 cl, Leiste 8k2 mit Inversion nur aktiv bei Schließung, bewirkt bei Aktivierung während der Öffnung das Anhalten der Automatisierung (STOP).

Der Eingriff in der Phase der Schließung kehrt die Bewegung für 2 Sek. Um, der Eingriff in der Phase Öffnung bewirkt das Anhalten.

Logik SAFE= 15 -Nicht verwendet

Logik SAFE=16 Als STOP 8k2 konfigurierter Eingang. Der Befehl unterbricht das Manöver und blockiert die Automatisierung.

**(\*) Bei Installation von Vorrichtungen vom Typ "D" (wie definiert von EN 12453) mit nicht überprüfem Anschluss wird eine obligatorische Wartung mit zumindest halbjährlicher Frequenz vorgeschrieben.**

### Konfigurierung der Befehle Funkkanal

Logik CH= 0 - Eingang konfiguriert als Start E. Funktionsweise gemäß Logik P<sub>au</sub>. S<sub>chr</sub> it<sub>t</sub> S<sub>chr</sub> it<sub>t</sub>. Externer Start für Ampelsteuerung.

Logik CH= 1 - Eingang konfiguriert als Start I. Funktionsweise gemäß Logik P<sub>au</sub>. S<sub>chr</sub> it<sub>t</sub> S<sub>chr</sub> it<sub>t</sub>. Interner Start für Ampelsteuerung.

Logik CH= 2 - Eingang konfiguriert als Open.

Der Befehl führt eine Öffnung aus.

Logik CH= 3 - Eingang konfiguriert als Close.

Der Befehl führt die Schließung aus.

Logik CH= 4 - Eingang konfiguriert als Ped.

Der Befehl führt eine partielle Fußgängeröffnung aus. Funktionsweise gemäß Logik P<sub>au</sub>. S<sub>chr</sub> it<sub>t</sub> S<sub>chr</sub> it<sub>t</sub>

Logik CH= 5 - Eingang konfiguriert als STOP.

Der Befehl führt einen Stopp aus.

Logik CH= 6 - Eingang konfiguriert als AUX0. (\*\*)

Der Befehl aktiviert den Ausgang AUX0

Logik CH= 7 - Nicht verwendet

Logik= 8- Nicht verwendet

Logik CH= 9 - Eingang konfiguriert als AUX3. (\*\*)

Der Befehl aktiviert den Ausgang AUX3

Logik CH= 10- Eingang konfiguriert als EXPO1. (\*\*)

Der Befehl aktiviert den Ausganga EXPO1

Logik CH= 11 - Eingang konfiguriert als EXPO2. (\*\*)

Der Befehl aktiviert den Ausgang EXPO2

(\*\*) Nur aktiv, wenn der Ausgang als monostabiler Funkkanal, Notbeleuchtung, Zonenbeleuchtung, Treppenbeleuchtung, bistabiler Funkkanal oder timergesteuerter Funkkanal konfiguriert ist.

TABELLE "C" - MENÜ FUNK - (rRd Ia)

| Logik       | Beschreibung  |
|-------------|---|
| ZUFUEG 1ch  | <b>Hinzufügen Taste 1ch</b><br>Ordnet die gewünschte Taste dem Befehl 1. Funkkanal zu.  |
| ZUFUEG 2ch  | <b>Hinzufügen Taste 2ch</b><br>Ordnet die gewünschte Taste dem Befehl 2. Funkkanal zu.  |
| ZUFUEG 3ch  | <b>Hinzufügen Taste 1ch</b><br>Ordnet die gewünschte Taste dem Befehl 3. Funkkanal zu.  |
| ZUFUEG 4ch  | <b>Hinzufügen Taste 2ch</b><br>Ordnet die gewünschte Taste dem Befehl 4. Funkkanal zu.  |
| LoESchEn 84 | <b>Liste löschen</b><br> <b>ACHTUNG!</b> Entfernt alle abgespeicherten Fernbedienungen vollständig aus dem Speicher des Empfängers.  |
| LoESchEn 1  | <b>Löscht einzelne Fernbedienung</b><br>Entfernt eine Fernbedienung (wird bei Clone oder Replay deaktiviert). Schreiben Sie zum Auswählen der zu löschenden Fernbedienung die Position oder drücken Sie die Taste der zu löschenden Fernbedienung (die Position wird angezeigt) |
| cod rH      | <b>Lesung Code Empfänger</b><br>Zeigt den Code des Empfängers an, der für das Clonen der Fernbedienungen erforderlich ist.  |



# ACCESO A LOS MENUS Fig. 1

\*\*\* Introducción contraseña.  
Solicitud con lógica Nivel  
Protección configurada a 1, 2, 3, 4

### LEGENDA

- + ↑ Desplazar hacia arriba
- ↓ Desplazar hacia abajo
- OK ← Confirmación/ Encendido pantalla
- + [OK] Retorno al menú principal

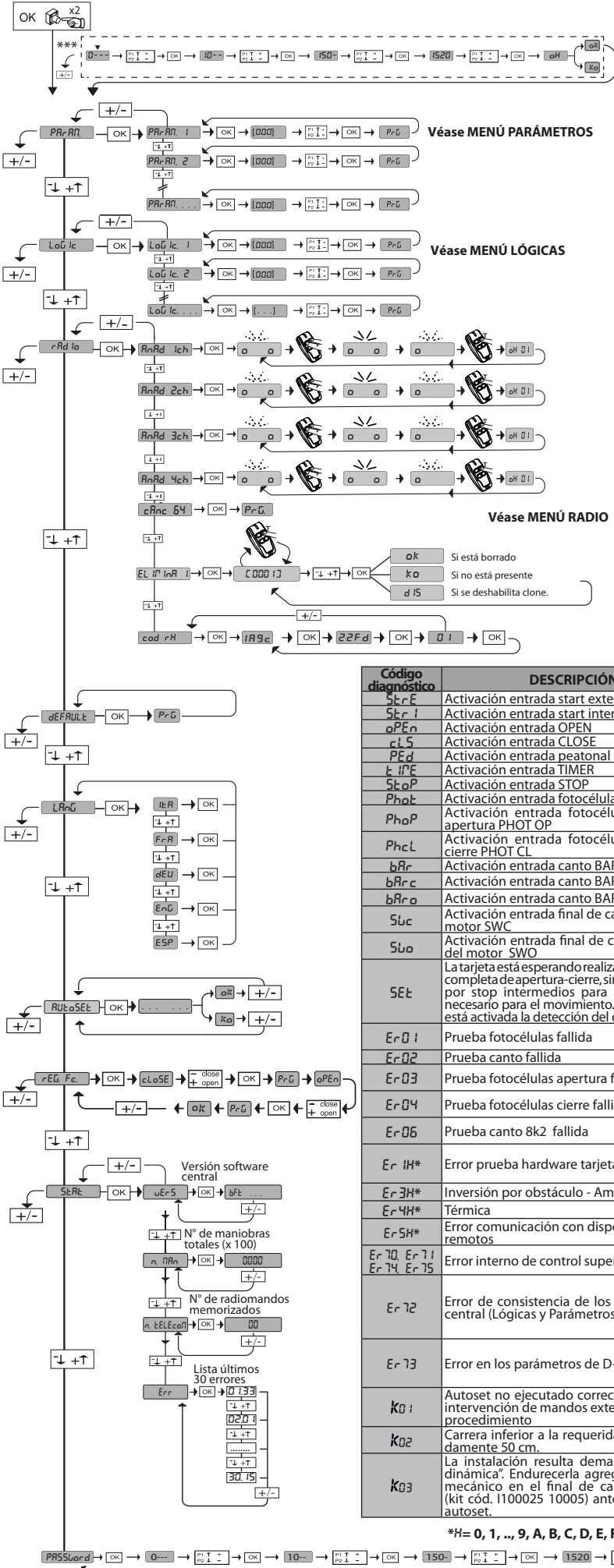

|  |  |
|--|--|
|  | • Mando de apertura<br>• ≥ 2 seg. Programación manual del transmisor como start        |
|  | • Mando de cierre<br>• ≥ 2 seg. Programación manual del transmisor como 2º canal radio |
|  | • ≥ 5 seg. Eliminación de los radiocontroles   |
|  | • Acceso al menú<br>• ≥ 5 seg. Menú autosest   |

| Código diagnóstico         | DESCRIPCIÓN  | NOTAS  |
|----------------------------|--|--|
| St r E                     | Activación entrada start externo START E   |  |
| St r I                     | Activación entrada start interno START I   |  |
| oPE n                      | Activación entrada OPEN  |  |
| cL S                       | Activación entrada CLOSE   |  |
| PE d                       | Activación entrada peatonal PED  |  |
| t iPE                      | Activación entrada TIMER   |  |
| St oP                      | Activación entrada STOP  |  |
| Pho t                      | Activación entrada fotocélula PHOT   |  |
| Pho P                      | Activación entrada fotocélula en fase de apertura PHOT OP  |  |
| Pho CL                     | Activación entrada fotocélula en fase de cierre PHOT CL  |  |
| bAr                        | Activación entrada canto BAR   |  |
| bAr c                      | Activación entrada canto BARC  |  |
| bAr o                      | Activación entrada canto BARO  |  |
| Sbc                        | Activación entrada final de carrera cierre del motor SWC   |  |
| Sbo                        | Activación entrada final de carrera apertura del motor SWO   |  |
| SEt                        | La tarjeta está esperando realizar una maniobra completa de apertura-cierre, sin interrupciones por stop intermedios para adquirir el par necesario para el movimiento. ¡ATENCIÓN! No está activada la detección del obstáculo |  |
| Er 01                      | Prueba fotocélulas fallida   | Comprobar conexión fotocélulas y/o configuraciones lógicas   |
| Er 02                      | Prueba canto fallida   | Comprobar conexión cantos y/o configuraciones lógicas  |
| Er 03                      | Prueba fotocélulas apertura fallida  | comprobar conexión fotocélulas y/o configuración parámetros/lógicas  |
| Er 04                      | Prueba fotocélulas cierre fallida  | comprobar conexión fotocélulas y/o configuración parámetros/lógicas  |
| Er 06                      | Prueba canto 8k2 fallida   | Comprobar conexión cantos y/o configuraciones parámetros/lógicas   |
| Er 1H*                     | Error prueba hardware tarjeta  | -Comprobar conexiones al motor<br>- Problemas hardware en la tarjeta (contactar con la asistencia técnica)   |
| Er 3H*                     | Inversión por obstáculo - Amperio-stop   | Comprobar eventuales obstáculos al largar del recorrido  |
| Er 4H*                     | Térmica  | Esperar que la automatización se enfríe  |
| Er 5H*                     | Error comunicación con dispositivos remotos  | Comprobar la conexión con los dispositivos accesorios y/o tarjetas de expansión conectados vía serial.   |
| Er 70, Er 71, Er 74, Er 75 | Error interno de control supervisión sistema.  | Probar apagar y volver a encender la tarjeta. Si el problema persiste, contactar con la asistencia técnica.  |
| Er 72                      | Error de consistencia de los parámetros de central (Lógicas y Parámetros)  | Pulsando OK se confirman las configuraciones detectadas. La tarjeta continuará funcionando con las configuraciones detectadas.<br><b>Hay que comprobar las configuraciones de la tarjeta (Parámetros y Lógicas).</b> |
| Er 73                      | Error en los parámetros de D-track   | Pulsando OK la tarjeta reanudará su funcionamiento con D-track predeterminado.<br><b>Hay que efectuar un autosest</b>  |
| K01                        | Autoset no ejecutado correctamente por la intervención de mandos externos. Repetir el procedimiento  |  |
| K02                        | Carrera inferior a la requerida de aproximadamente 50 cm.  |  |
| K03                        | La instalación resulta demasiado "elástica/dinámica". Endurecerla agregando un tope mecánico en el final de carrera de cierre (kit cód. I100025 10005) antes de repetir el autoset.  |  |

\*H= 0, 1, ..., 9, A, B, C, D, E, F



TABLA "A" - MENÚ PARÁMETROS - (PR-RP)

| Parámetro                                | Mín. | Máx. | Default | Personales | Definición   | Descripción  |
|--|------|------|---------|------------|--|--|
| t <sub>cR</sub>                          | 1    | 180  | 0       |            | Tiempo cierre automático [s]                                     | Tiempo de espera antes del cierre automático.  |
| t <sub>LUZ</sub>                         | 30   | 300  | 90      |            | Tiempo de encendido de la/las luces de cortesía                  | Duración del encendido de la luz de cortesía al lado de la tarjeta   |
| t <sub>SALIDA</sub>                      | 1    | 240  | 10      |            | Tiempo de activación de la salida temporizada [s]                | Duración de la activación salida canal radio temporizada en segundos   |
| ESP <sub>RALAP</sub>                     | 7    | 99   | 7       |            | Espacio de deceleración en fase de apertura [%]                  | Espacio de deceleración en fase de apertura del/los motor/es, expresado en porcentaje de la carrera total.<br><b>ATENCIÓN:</b> Tras una modificación del parámetro se deberá realizar una maniobra completa sin interrupciones.<br><b>ATENCIÓN: cuando se visualiza "SET" en la pantalla significa que no está activa la detección del obstáculo.</b>  |
| ESP <sub>RALCIE</sub>                    | 7    | 99   | 7       |            | Espacio de deceleración en fase de cierre [%]                    | Espacio de deceleración en fase de cierre del/los motor/es, expresado en porcentaje de la carrera total.<br><b>ATENCIÓN:</b> Tras una modificación del parámetro se deberá realizar una maniobra completa sin interrupciones.<br><b>ATENCIÓN: cuando se visualiza "SET" en la pantalla significa que no está activa la detección del obstáculo.</b>  |
| APERT.<br>PARCIAL                        | 1    | 99   | 20      |            | Apertura parcial [%]   | Espacio de apertura parcial en porcentaje respecto a la apertura total, tras activación mando peatonal PED.  |
| FUE <sub>RA</sub> AP                     | 1    | 99   | 75      |            | Fuerza hoja/s en fase de apertura [%]                            | Fuerza ejercida por la/s hoja/s en fase de apertura. Representa el porcentaje de fuerza suministrada, además de la memorizada durante el autosest (y posteriormente actualizada), antes de generar una alarma por obstáculo.<br>El parámetro es configurado automáticamente por el autosest.<br><b>ATENCIÓN: Infiere directamente en la fuerza de impacto: comprobar que con el valor configurado se respeten las normas de seguridad vigentes (*). Si fuera necesario instalar dispositivos de seguridad antiplastamiento (**).</b> |
| FUE <sub>RA</sub> CIE                    | 1    | 99   | 75      |            | Fuerza hoja/s en fase de cierre [%]                              | Fuerza ejercida por la/s hoja/s en fase de cierre. Representa el porcentaje de fuerza suministrada, además de la memorizada durante el autosest (y posteriormente actualizada), antes de generar una alarma por obstáculo.<br>El parámetro es configurado automáticamente por el autosest.<br><b>ATENCIÓN: Infiere directamente en la fuerza de impacto: comprobar que con el valor configurado se respeten las normas de seguridad vigentes (*). Si fuera necesario instalar dispositivos de seguridad antiplastamiento (**).</b>   |
| <b>Activo sólo en FW ≥ 1.03</b>          |      |      |         |            |  |  |
| ESP <sub>dESHAB.</sub><br>Photo.         | 0    | 50   | 0       |            | Espacio deshabilitación de las fotocélulas en cierre             | <b>Deshabilita la lectura de las entradas configuradas como fotocélula, cerca del final de carrera de cierre.</b><br>0= sin deshabilitación<br>50= deshabilitación máxima  |
| v <sub>EL</sub> AP                       | 25   | 99   | 99      |            | Velocidad en fase de apertura [%]                                | Porcentaje de la velocidad máxima que se puede alcanzar en fase de apertura por el/los motor/es.<br><b>ATENCIÓN: Tras una modificación del parámetro se deberá realizar una maniobra completa sin interrupciones.</b><br><b>ATENCIÓN: cuando se visualiza "SET" en la pantalla significa que no está activa la detección del obstáculo.</b>  |
| v <sub>EL</sub> CIE                      | 25   | 99   | 45      |            | Velocidad en fase de cierre [%]                                  | Porcentaje de la velocidad máxima que se puede alcanzar en fase de cierre por el/los motor/es.<br><b>ATENCIÓN: Tras una modificación del parámetro se deberá realizar una maniobra completa sin interrupciones.</b><br><b>ATENCIÓN: cuando se visualiza "SET" en la pantalla significa que no está activa la detección del obstáculo.</b>  |
| PR <sub>ntEn</sub><br>IP <sub>ntEn</sub> | 0    | 250  | 0       |            | Programación número maniobras umbral mantenimiento [en centenas] | Permite configurar un número de maniobras después del cual se señala la solicitud de mantenimiento en la salida AUX configurada como Mantenimiento o Parpadeante y Mantenimiento.  |

(\*) En la Unión Europea aplicar la EN12453 para los límites de fuerza, y la EN12445 para el método de medición.

(\*\*) Las fuerzas de impacto pueden ser reducidas utilizando cantos deformables.

TABLA "B" - MENÚ LÓGICAS - (Lógica)

| Lógica                        | Definición                     | Default    | Marcar la configuración realizada | Opciones   |                        |  |  |  |         |         |         |      |      |                   |      |         |        |        |                     |            |            |                 |      |      |
|-------------------------------|--------------------------------|------------|-----------------------------------|--|------------------------|--|--|--|---------|---------|---------|------|------|-------------------|------|---------|--------|--------|---------------------|------------|------------|-----------------|------|------|
| t <sub>cR</sub>               | Tiempo de Cierre Automático    | 0          | 0<br>1                            | Lógica inactiva<br>Activa el cierre automático   |                        |  |  |  |         |         |         |      |      |                   |      |         |        |        |                     |            |            |                 |      |      |
| POU <sub>PASO</sub> A<br>PASO | Movimiento paso a paso         | 0          | 0<br>1                            | <table border="1" style="width: 100%;"> <thead> <tr> <th colspan="3">Movimiento paso a paso</th> </tr> <tr> <th></th> <th>3 PASOS</th> <th>4 PASOS</th> </tr> </thead> <tbody> <tr> <td>CERRADA</td> <td rowspan="2">ABRE</td> <td>ABRE</td> </tr> <tr> <td>EN FASE DE CIERRE</td> <td>STOP</td> </tr> <tr> <td>ABIERTA</td> <td>CIERRA</td> <td>CIERRA</td> </tr> <tr> <td>EN FASE DE APERTURA</td> <td>STOP + TCA</td> <td>STOP + TCA</td> </tr> <tr> <td>DESPUÉS DE STOP</td> <td>ABRE</td> <td>ABRE</td> </tr> </tbody> </table> | Movimiento paso a paso |  |  |  | 3 PASOS | 4 PASOS | CERRADA | ABRE | ABRE | EN FASE DE CIERRE | STOP | ABIERTA | CIERRA | CIERRA | EN FASE DE APERTURA | STOP + TCA | STOP + TCA | DESPUÉS DE STOP | ABRE | ABRE |
| Movimiento paso a paso        |                                |            |                                   |  |                        |  |  |  |         |         |         |      |      |                   |      |         |        |        |                     |            |            |                 |      |      |
|                               | 3 PASOS                        | 4 PASOS    |                                   |  |                        |  |  |  |         |         |         |      |      |                   |      |         |        |        |                     |            |            |                 |      |      |
| CERRADA                       | ABRE                           | ABRE       |                                   |  |                        |  |  |  |         |         |         |      |      |                   |      |         |        |        |                     |            |            |                 |      |      |
| EN FASE DE CIERRE             |                                | STOP       |                                   |  |                        |  |  |  |         |         |         |      |      |                   |      |         |        |        |                     |            |            |                 |      |      |
| ABIERTA                       | CIERRA                         | CIERRA     |                                   |  |                        |  |  |  |         |         |         |      |      |                   |      |         |        |        |                     |            |            |                 |      |      |
| EN FASE DE APERTURA           | STOP + TCA                     | STOP + TCA |                                   |  |                        |  |  |  |         |         |         |      |      |                   |      |         |        |        |                     |            |            |                 |      |      |
| DESPUÉS DE STOP               | ABRE                           | ABRE       |                                   |  |                        |  |  |  |         |         |         |      |      |                   |      |         |        |        |                     |            |            |                 |      |      |
| POU <sub>SL</sub>             | Movimiento en final de carrera | 0          | 0<br>1                            | Lógica no activa<br>Activa la inversión del movimiento cuando se detiene en el final de carrera  |                        |  |  |  |         |         |         |      |      |                   |      |         |        |        |                     |            |            |                 |      |      |

| Lógica                          | Definición  | Default | Marcar la configuración realizada | Opciones  |
|---------------------------------|---|---------|-----------------------------------|---|
| PrEARLArPA                      | Prealarma   | 0       | 0                                 | El indicador parpadeante se enciende simultáneamente cuando arranca/n el/los motor/es.  |
|                                 |   |         | 1                                 | El indicador parpadeante se enciende aproximadamente 3 segundos antes de que el/los motor/es arranque/n.  |
| <b>Activo sólo en FW ≥ 1.03</b> |   |         |                                   |   |
| hombre PREs                     | Hombre presente                                     | 0       | 0                                 | Funcionamiento a impulsos.  |
|                                 |   |         | 1                                 | Funcionamiento en modo Hombre Presente. La entrada 61 es configurada como OPEN UP. La entrada 62 es configurada como CLOSE UP. La maniobra continua mientras son presionadas las teclas de mando OPEN UP o CLOSE UP.<br> <b>ATENCIÓN: no están activados los dispositivos de seguridad.</b>  |
|                                 |   |         | 2                                 | Funcionamiento Hombre Presente Emergency. Normalmente funcionamiento a impulsos. Si la tarjeta falla las pruebas de los dispositivos de seguridad (fotocélula o canto, Er0x) 3 veces consecutivas, se habilita el funcionamiento en modo Hombre Presente, activo durante 1 minuto tras soltar las teclas OPEN UP o CLOSE UP. La entrada 61 es configurada como OPEN UP. La entrada 62 es configurada como CLOSE UP.<br> <b>ATENCIÓN: con Hombre Presente Emergency no están activos los dispositivos de seguridad.</b> |
|                                 |   |         | 3                                 | Funcionamiento con hombre presente en cierre. La entrada 61 se configura como OPEN UP. La entrada 62 se configura como CLOSE UP. La maniobra de apertura es automática, la maniobra de cierre continúa mientras se mantiene presionada la tecla de mando (CLOSE).<br> <b>ATENCIÓN: no están activos los disp. de seguridad durante la apertura.</b>  |
| bL. INPAP                       | Bloqueo impulsos en fase de apertura                | 0       | 0                                 | El impulso de las entradas configuradas como Start E, Start I, Ped tienen efecto durante la apertura.   |
|                                 |   |         | 1                                 | El impulso de las entradas configuradas como Start E, Start I, Ped no tienen efecto durante la apertura.  |
| SAFE 1                          | Configuración de la entrada de seguridad SAFE 1. 72 | 6       | 0                                 | Entrada configurada como Phot, fotocélula.  |
|                                 |   |         | 1                                 | Entrada configurada como Phot test, fotocélula comprobada.  |
|                                 |   |         | 2                                 | Entrada configurada como Phot op, fotocélula activa sólo en fase de apertura.   |
|                                 |   |         | 3                                 | Entrada configurada como Phot op test, fotocélula comprobada activa sólo en fase de apertura.   |
| SAFE 2                          | Configuración de la entrada de seguridad SAFE 2. 73 | 4       | 4                                 | Entrada configurada como Phot cl, fotocélula activa sólo en fase de cierre.   |
|                                 |   |         | 5                                 | Entrada configurada como Phot cl test, fotocélula comprobada activa sólo en fase de cierre.   |
|                                 |   |         | 6                                 | Entrada configurada como Bar, canto sensible.   |
|                                 |   |         | 7                                 | Entrada configurada como Bar, canto sensible comprobado.  |
|                                 |   |         | 8                                 | Entrada configurada como Bar 8k2. <b>(No activa en SAFE 2).</b>   |
|                                 |   |         | 9                                 | Entrada configurada como Bar OP, canto sensible con inversión activa solo en fase de apertura. En fase de cierre se produce la parada del movimiento.   |
|                                 |   |         | 10                                | Entrada configurada como Bar OP TEST, canto sensible comprobado con inversión activa solo en fase de apertura. En fase de cierre se produce la parada del movimiento.   |
|                                 |   |         | 11                                | Entrada configurada como Bar OP 8k2, canto sensible con inversión activa solo en fase de apertura. En fase de cierre se produce la parada del movimiento. <b>(No activa en SAFE 2).</b>   |
|                                 |   |         | 12                                | Entrada configurada como Bar CL, canto sensible con inversión activa solo en fase de cierre. En fase de apertura se produce la parada del movimiento.   |
|                                 |   |         | 13                                | Entrada configurada como Bar CL TEST, canto sensible comprobado con inversión activa solo en fase de cierre. En fase de apertura se produce la parada del movimiento.   |
|                                 |   |         | 14                                | Entrada configurada como Bar CL 8k2, canto sensible con inversión activa solo en fase de cierre. En fase de apertura se produce la parada del movimiento. <b>(No activa en SAFE 2).</b>   |
|                                 |   |         | 15                                | No utilizado  |
|                                 |   |         | 16                                | Entrada configurada como STOP 8k2.  |
| IC 1                            | Configuración de la entrada de mando IC 1. 61       | 0       | 0                                 | Entrada configurada como Start E.   |
|                                 |   |         | 1                                 | Entrada configurada como Start I.   |
|                                 |   |         | 2                                 | Entrada configurada como Open.  |
|                                 |   |         | 3                                 | Entrada configurada como Close.   |
| IC 2                            | Configuración de la entrada de mando IC 2. 62       | 4       | 4                                 | Entrada configurada como Ped.   |
|                                 |   |         | 5                                 | Entrada configurada como Timer.   |
|                                 |   |         | 6                                 | Entrada configurada como Timer Peatonal.  |
| 1ch                             | Configuración del mando 1º canal radio              | 0       | 0                                 | Mando radio configurado como START E.   |
|                                 |   |         | 1                                 | Mando radio configurado como Start I.   |
|                                 |   |         | 2                                 | Mando radio configurado como Open.  |
| 2ch                             | Configuración del mando 2º canal radio              | 12      | 3                                 | Mando radio configurado como Close  |
|                                 |   |         | 4                                 | Mando radio configurado como Ped  |
|                                 |   |         | 5                                 | Mando radio configurado como STOP   |
| 3ch                             | Configuración del mando 3º canal radio              | 9       | 6                                 | No utilizado  |
|                                 |   |         | 7                                 | No utilizado  |
|                                 |   |         | 8                                 | No utilizado  |

| Lógica           | Definición  | Default | Marcar la configuración realizada | Opciones   |
|------------------|---|---------|-----------------------------------|--|
| 4ch              | Configuración del mando 4º canal radio  | 4       | 9                                 | Mando radio configurado como AUX3**  |
|                  |   |         | 10                                | Mando radio configurado como EXPO1**   |
|                  |   |         | 11                                | Mando radio configurado como EXPO2**   |
|                  |   |         | 12                                | Mando radio configurado como LUZ DE CORTESÍA   |
| RUX 3            | Configuración de la salida AUX 3. 26-27   | 0       | 0                                 | Salida configurada como Canal Radio monoestable.   |
|                  |   |         | 1                                 | Salida configurada como SCA, Indicador Cancela Abierta.  |
|                  |   |         | 2                                 | Salida configurada como mando Luz de Cortesía.   |
|                  |   |         | 3                                 | No utilizado   |
|                  |   |         | 4                                 | No utilizado   |
|                  |   |         | 5                                 | Salida configurada como alarma (Fig. T). En automático T4 del transmisor memorizado se vuelve activador/desactivador de la alarma.   |
|                  |   |         | 6                                 | No utilizado   |
|                  |   |         | 7                                 | No utilizado   |
|                  |   |         | 8                                 | No utilizado   |
|                  |   |         | 9                                 | Salida configurada como Mantenimiento.   |
|                  |   |         | 10                                | No utilizado   |
|                  |   |         | 11                                | No utilizado   |
|                  |   |         | 12                                | No utilizado   |
|                  |   |         | 13                                | Salida configurada como Estado puerta cerrada  |
|                  |   |         | 14                                | Salida configurada como Canal Radio Biestable.   |
|                  |   |         | 15                                | Salida configurada como Canal Radio temporizado.   |
| 16               | Salida configurada como Estado puerta abierta                                     |         |                                   |  |
| cod F 155o       | Código Fijo   | 0       | 0                                 | El receptor es configurado para el funcionamiento en modo rolling-code. No se aceptan los Clones con Código Fijo.  |
|                  |   |         | 1                                 | El receptor es configurado para el funcionamiento en modo código fijo. Se aceptan los Clones con Código Fijo.  |
| niveL Protección | Configuración del nivel de protección   | 0       | 0                                 | A – No se solicita la contraseña para acceder a los menús de programación<br>B - Habilita la memorización vía radio de los radiomandos.<br>Este modo es realizado cerca del tablero de mando y no requiere el acceso:<br>- Pulsar en secuencia la tecla oculta y la tecla normal (T1-T2-T3-T4) de un radiomando ya memorizado en modo estándar a través del menú radio.<br>- Dentro de los 10 seg. pulsar la tecla oculta y la tecla normal (T1-T2-T3-T4) de un radiomando por memorizar. Al cabo de 10 seg., el receptor sale del modo de programación, dentro de este tiempo se pueden incorporar nuevos radiomandos repitiendo el punto anterior.<br>C – Habilita la activación automática vía radio de los clones.<br>Permite agregar los clones generados con programador universal y los Replay programados a la memoria del receptor.<br>D – Habilita la activación automática vía radio de los replay.<br>Permite que los Replay programados se agreguen a la memoria del receptor.<br>E – Se pueden modificar los parámetros de la tarjeta vía red U-link |
|                  |   |         | 1                                 | A – Se solicita la contraseña para acceder a los menús de programación.<br>La contraseña predeterminada es 1234.<br>Las funciones B - C - D - E permanecen invariadas con respecto al funcionamiento 0.  |
|                  |   |         | 2                                 | A – Se solicita la contraseña para acceder a los menús de programación.<br>La contraseña predeterminada es 1234.<br>B – Se deshabilita la memorización vía radio de los radiomandos.<br>C – Se deshabilita la activación automática vía radio de los clones.<br>Permanece invariado respecto al funcionamiento 0 las funciones D – E   |
|                  |   |         | 3                                 | A – Se solicita la contraseña para acceder a los menús de programación.<br>La contraseña predeterminada es 1234.<br>B – Se deshabilita la memorización vía radio de los radiomandos.<br>D – Se deshabilita la activación automática vía radio de los replay.<br>Permanece invariado respecto al funcionamiento 0 las funciones C - E   |
|                  |   |         | 4                                 | A – Se solicita la contraseña para acceder a los menús de programación.<br>La contraseña predeterminada es 1234.<br>B – Se deshabilita la memorización vía radio de los radiomandos.<br>C – Se deshabilita la activación automática vía radio de los clones.<br>D – Se deshabilita la activación automática vía radio de los replay.<br>E – Se deshabilita la posibilidad de modificar los parámetros de la tarjeta vía red U-link<br>Los radiomandos se memorizan utilizando sólo el menú Radio específico.<br>IMPORTANTE: Dicho nivel de seguridad elevado impide el acceso a los clones indeseados y a las interferencias eventualmente presentes.  |
| Modo SERIAL      | Modo serial (Identifica como se configura la tarjeta en una conexión de red BFT.) | 0       | 0                                 | SLAVE estándar: la tarjeta recibe y comunica mandos/diagnóstico/etc.   |
|                  |   |         | 1                                 | MASTER estándar: la tarjeta envía mandos de activación (START, OPEN, CLOSE, PED, STOP) a otras tarjetas.   |
| Indir 122o       | Dirección   | 0       | [ ____ ]                          | Identifica la dirección de 0 a 119 de la tarjeta en una conexión de red BFT local. (véase apartado MÓDULOS OPCIONALES U-LINK)  |
| InuobSTAP        | Inversión Obstáculo durante la apertura   | 0       | 0                                 | Cuando se detecta un obstáculo durante el cierre, se invierte el movimiento durante 2 segundos. Cuando se detecta un obstáculo durante la apertura, se interrumpe la maniobra y se bloquea el automatismo.   |
|                  |   |         | 1                                 | Cuando se detecta un obstáculo, tanto durante el cierre como en apertura, se invierte el movimiento durante 2 segundos.  |
| brtS             | BRTS  | 0       | 0                                 | Funcionamiento estándar con puertas seccionales (Generalidades Ref. Fig.1 y 2)   |
|                  |   |         | 1                                 | Funcionamiento con puertas basculantes montadas con accesorio BRTS (Generalidades Ref. Fig. 3)   |

| Lógica | Definición  | Default | Marcar la configuración realizada | Opciones  |
|--------|---|---------|-----------------------------------|---|
| EHP11  | Configuración de la entrada EXPI1 en la tarjeta de expansión entradas/salidas 1-2 | 2       | 0                                 | Entrada configurada como mando Start E.   |
|        |   |         | 1                                 | Entrada configurada como mando Start I.   |
|        |   |         | 2                                 | Entrada configurada como mando Open.  |
|        |   |         | 3                                 | Entrada configurada como mando Close.   |
|        |   |         | 4                                 | Entrada configurada como mando Ped.   |
|        |   |         | 5                                 | Entrada configurada como mando Timer.   |
|        |   |         | 6                                 | Entrada configurada como mando Timer Peatonal.  |
|        |   |         | 7                                 | Entrada configurada como seguridad Phot, fotocélula.  |
|        |   |         | 8                                 | Entrada configurada como seguridad Phot op, fotocélula activa sólo en fase de apertura.   |
|        |   |         | 9                                 | Entrada configurada como seguridad Phot cl, fotocélula activa sólo en fase de cierre.   |
|        |   |         | 10                                | Entrada configurada como seguridad Bar, canto sensible.   |
|        |   |         | 11                                | Entrada configurada como seguridad Bar OP, canto sensible con inversión activa solo en fase de apertura, en fase de cierre se produce la parada del movimiento.                 |
|        |   |         | 12                                | Entrada configurada como seguridad Bar CL, canto sensible con inversión activa solo en fase de cierre, en fase de apertura se produce la parada del movimiento.                 |
|        |   |         | 13                                | Entrada configurada como seguridad Phot test, fotocélula comprobada.  |
|        |   |         | 14                                | Entrada configurada como seguridad Phot op test, fotocélula comprobada activa solo en fase de apertura.   |
|        |   |         | 15                                | Entrada configurada como seguridad Phot cl test, fotocélula comprobada activa solo en fase de cierre.   |
|        |   |         | 16                                | Entrada configurada como seguridad Bar, canto sensible comprobado.  |
|        |   |         | 17                                | Entrada configurada como seguridad Bar OP test, canto sensible comprobado con inversión activa solo en fase de apertura, en fase de cierre se produce la parada del movimiento. |
|        |   |         | 18                                | Entrada configurada como seguridad Bar CL test, canto sensible comprobado con inversión activa solo en fase de cierre, en fase de apertura se produce la parada del movimiento. |
| EHP12  | Configuración de la entrada EXPI2 en la tarjeta de expansión entradas/salidas 1-3 | 3       | 0                                 | Entrada configurada como mando Start E.   |
|        |   |         | 1                                 | Entrada configurada como mando Start I.   |
|        |   |         | 2                                 | Entrada configurada como mando Open.  |
|        |   |         | 3                                 | Entrada configurada como mando Close.   |
|        |   |         | 4                                 | Entrada configurada como mando Ped.   |
|        |   |         | 5                                 | Entrada configurada como mando Timer.   |
|        |   |         | 6                                 | Entrada configurada como mando Timer Peatonal.  |
| EHP01  | Configuración de la entrada EXPO2 en la tarjeta de expansión entradas/salidas 4-5 | 13      | 0                                 | Salida configurada como Canal Radio monoestable   |
|        |   |         | 1                                 | Salida configurada como SCA, Indicador Cancela Abierta.   |
|        |   |         | 2                                 | Salida configurada como mando Luz de Cortesía.  |
|        |   |         | 3                                 | No utilizado  |
|        |   |         | 4                                 | No utilizado  |
|        |   |         | 5                                 | No utilizado  |
|        |   |         | 6                                 | No utilizado  |
|        |   |         | 7                                 | No utilizado  |
| EHP02  | Configuración de la entrada EXPO2 en la tarjeta de expansión entradas/salidas 6-7 | 16      | 8                                 | No utilizado  |
|        |   |         | 9                                 | Salida configurada como Mantenimiento.  |
|        |   |         | 10                                | No utilizado  |
|        |   |         | 11                                | No utilizado  |
|        |   |         | 12                                | No utilizado  |
|        |   |         | 13                                | Salida configurada como Estado Cancela  |
|        |   |         | 14                                | Salida configurada como Canal Radio Biestable.  |
|        |   |         | 15                                | Salida configurada como Canal Radio temporizado.  |
|        |   |         | 16                                | Salida configurada como Estado puerta abierta   |

(\*\*) Activa solo si la salida está configurada como Canal Radio Monoestable, Luz Cortesía, Luz Zona, Luz escaleras, canal Radio Biestable o canal Radio temporizado.

| Configuración de las salidas AUX  |
|---|
| Lógica Aux= 0 - Salida CANAL RADIO MONOESTABLE.<br>El contacto permanece cerrado durante 1 seg. cuando se activa el canal radio.  |
| Lógica Aux= 1 - Salida INDICADOR CANCELA ABIERTA SCA.<br>El contacto permanece cerrado durante la fase de apertura y con la hoja abierta, intermitente durante la fase de cierre, abierto con hoja cerrada. |
| Lógica Aux= 2 - Salida mando LUZ DE CORTESÍA.<br>El contacto permanece cerrado durante 90 segundos después de la última maniobra.   |
| Lógica Aux= 3 - No utilizado  |
| Lógica Aux= 4 - No utilizado  |
| Lógica Aux= 5 - Salida para gestión de las alarmas de garaje (Fig. T)   |
| Lógica Aux= 6 - No utilizado  |
| Lógica Aux= 7 - No utilizado  |
| Lógica Aux= 8 - No utilizado  |
| Lógica Aux= 9 - Salida MANTENIMIENTO.<br>El contacto permanece cerrado cuando se alcanza el valor configurado en el parámetro Mantenimiento, para señalar la solicitud de mantenimiento.                    |
| Lógica Aux= 10 - No utilizado   |
| Lógica Aux= 11 - No utilizado   |

|  |
|--|
| Lógica Aux= 12 - No utilizado  |
| Lógica AUX= 13 -- Salida ESTADO PUERTA CERRADA.<br>El contacto queda cerrado cuando la cancela está cerrada.                       |
| Lógica AUX= 14 - Salida CANAL RADIO BIESTABLE<br>El contacto cambia de estado (abierto-cerrado) cuando se activa el canal radio    |
| Lógica AUX= 15 - Lógica Aux = 15 - Salida CANAL RADIO TEMPORIZADA.<br>El contacto permanece cerrado cuando la puerta está abierta. |
| Lógica Aux = 16 - Salida ESTADO PUERTA ABIERTA.<br>El contacto permanece cerrado cuando la puerta está abierta.                    |

**Nota: Si no hay ninguna salida configurada como Salida 2º canal radio, el 2º canal radio acciona la apertura peatonal.**

### Configuración de las entradas de mando

|  |
|--|
| Lógica IC= 0 - Entrada configurada como Start E. Funcionamiento según la Lógica MOV. PASO PASO. Start externo para la gestión semáforo.  |
| Lógica IC= 1 - Entrada configurada como Start I. Funcionamiento según la Lógica MOV. PASO PASO. Start interno para la gestión semáforo.  |
| Lógica IC= 2 - Entrada configurada como Open.<br>El mando realiza una apertura. Si la entrada permanece cerrada, las hojas permanecen abiertas hasta la apertura del contacto. Con contacto abierto la automatización se cierra después del tiempo de tca, si estuviera activado.  |
| Lógica IC= 3 - Entrada configurada como Close.<br>El mando realiza una fase de cierre.   |
| Lógica IC= 4 - Entrada configurada como Ped.<br>El mando realiza una fase de apertura peatonal, parcial. Funcionamiento según la Lógica MOV. PASO PASO   |
| Lógica IC= 5 - Entrada configurada como Timer.<br>Funcionamiento análogo al open pero el cierre es garantizado incluso tras la ausencia de red.  |
| Lógica IC= 6 - Entrada configurada como Timer Ped.<br>El mando realiza una fase de apertura peatonal, parcial. Si la entrada permanece cerrada, la hoja permanece abierta hasta la apertura del contacto. Si la entrada permanece cerrada y se activa un mando de Start E, Start I u Open, se realiza una maniobra completa para luego restaurarse en fase de apertura peatonal. El cierre es garantizado incluso tras la ausencia de red. |

### Configuración de las entradas de seguridad

|  |
|--|
| Lógica SAFE= 0 - Entrada configurada como Phot, fotocélula no comprobadas (*).<br>Permite conectar dispositivos no equipados con contacto complementario de comprobación. En caso de oscurecimiento, las fotocélulas se activan tanto en fase de apertura como de cierre. Un oscurecimiento de la fotocélula en fase de cierre, invierte el movimiento sólo tras la desactivación de la fotocélula. Si no se utiliza, dejar el puente conectado.   |
| Lógica SAFE= 1 - Entrada configurada como Phot test, fotocélula comprobada.<br>Activa la comprobación de las fotocélulas al comienzo de la maniobra. En caso de oscurecimiento, las fotocélulas se activan tanto en fase de apertura como de cierre. Un oscurecimiento de la fotocélula en fase de cierre, invierte el movimiento sólo tras la desactivación de la fotocélula.   |
| Lógica SAFE= 2 - Entrada configurada como Phot op, fotocélula activa sólo en fase de apertura no comprobadas (*).<br>Permite conectar dispositivos no equipados con contacto complementario de comprobación. En caso de oscurecimiento, excluye el funcionamiento de la fotocélula en fase de cierre. En fase de apertura bloquea el movimiento mientras la fotocélula está oscurecida. Si no se utiliza, dejar el puente conectado.   |
| Lógica SAFE= 3 - Entrada configurada como Phot op test, fotocélula comprobada sólo en fase de apertura.<br>Activa la comprobación de las fotocélulas al comienzo de la maniobra. En caso de oscurecimiento, excluye el funcionamiento de la fotocélula en fase de cierre. En fase de apertura bloquea el movimiento mientras la fotocélula está oscurecida.  |
| Lógica SAFE= 4 - Entrada configurada como Phot cl, fotocélula activa sólo en fase de cierre no comprobadas (*).<br>Permite conectar dispositivos no equipados con contacto complementario de comprobación. En caso de oscurecimiento, excluye el funcionamiento de la fotocélula en fase de apertura. Durante la fase de cierre, invierte inmediatamente. Si no se utiliza, dejar el puente conectado.   |
| Lógica SAFE= 5 - Entrada configurada como Phot cl test, fotocélula comprobada sólo en fase de cierre.<br>Activa la comprobación de las fotocélulas al comienzo de la maniobra. En caso de oscurecimiento, excluye el funcionamiento de la fotocélula en fase de apertura. Durante la fase de cierre, invierte inmediatamente.  |
| Lógica SAFE= 6 - No utilizado  |
| Lógica SAFE= 7 - Entrada configurada como Bar, canto sensible comprobado.<br>Activa la comprobación de los cantos sensibles al comienzo de la maniobra. El mando invierte el movimiento durante 2 seg.   |
| Lógica SAFE= 8 - Entrada configurada como Bar 8k2. Entrada para canto resistivo 8K2.<br>El mando invierte el movimiento durante 2 seg.   |
| Lógica SAFE=9 Entrada configurada como Bar op, canto sensible con inversión activa solo en fase de apertura, si es activada durante la fase de cierre provoca la parada de la automatización (STOP).<br>Permite conectar dispositivos no equipados con contacto complementario de comprobación. La activación en fase de apertura provoca la inversión del movimiento durante 2 seg., la activación durante la fase de cierre provoca la parada. Si no se utiliza, dejar el puente conectado.  |
| Lógica SAFE=10 Entrada configurada como Bar op test, canto sensible comprobado con inversión activa solo en fase de apertura, si es activada durante la fase de cierre provoca la parada de la automatización (STOP).<br>Activa la comprobación de los cantos sensibles al comienzo de la maniobra. La activación en fase de apertura provoca la inversión del movimiento durante 2 seg., la activación durante la fase de cierre provoca la parada.   |
| Lógica SAFE=11 Entrada configurada como Bar 8k2 op, canto 8k2 con inversión activa solo en fase de apertura, si es activada durante la fase de cierre provoca la parada de la automatización (STOP).<br>La activación en fase de apertura provoca la inversión del movimiento durante 2 seg., la activación durante la fase de cierre provoca la parada.   |
| Lógica SAFE=12 Entrada configurada como Bar cl, canto sensible con inversión activa solo en fase de cierre, si es activada durante la fase de apertura provoca la parada de la automatización (STOP).<br>Permite conectar dispositivos no equipados con contacto complementario de comprobación. La activación en fase de cierre provoca la inversión del movimiento durante 2 seg., la activación durante la fase de apertura provoca la parada. Si no se utiliza, dejar el puente conectado. |
| Lógica SAFE=13 Entrada configurada como Bar cl test, canto sensible comprobado con inversión activa solo en fase de cierre, si es activada durante la fase de apertura provoca la parada de la automatización (STOP).<br>Activa la comprobación de los cantos sensibles al comienzo de la maniobra. La activación en fase de cierre provoca la inversión del movimiento durante 2 seg., la activación durante la fase de apertura provoca la parada.   |
| Lógica SAFE=14 Entrada configurada como Bar 8k2 cl, canto 8k2 con inversión activa solo en fase de cierre, si es activada durante la fase de apertura provoca la parada de la automatización (STOP).<br>La activación en fase de cierre provoca la inversión del movimiento durante 2 seg., la activación durante la fase de apertura provoca la parada.   |
| Lógica SAFE= 15 - No utilizado   |
| Lógica SAFE=16 Entrada configurada como STOP 8k2. El comando interrumpe la maniobra y bloquea la automatización.   |

**(\*) Si se instalan dispositivos de tipo "D" (tal como los define la EN12453), conectados en modo no comprobado, establecer un mantenimiento obligatorio con frecuencia al menos semestral.**

### Configuración de los mandos canal radio

|   |
|---|
| Lógica CH= 0 - Comando configurado como Start E. Funcionamiento según la Lógica P <sub>au</sub> . PR5a PR5a. Start externo para la gestión semáforo                 |
| Lógica CH= 1 - Comando configurado como Start I. Funcionamiento según la Lógica P <sub>au</sub> . PR5a PR5a. Start interno para la gestión semáforo.                |
| Lógica CH= 2 - Comando configurado como Open.<br>El mando realiza una apertura.   |
| Lógica CH= 3 - Comando configurado como Close.<br>El mando realiza una fase de cierre.  |
| Lógica CH= 4 - Comando configurado como Ped.<br>El mando realiza una fase de apertura peatonal, parcial. Funcionamiento según la Lógica P <sub>au</sub> . PR5a PR5a |
| Lógica CH= 5 - Mando configurado como STOP.<br>El mando realiza un Stop   |
| Lógica CH= 6 - Mando configurado como AUX0. (**)<br>El mando activa la salida AUX0  |
| Lógica CH= 7- No utilizado  |
| Lógica CH= 8- No utilizado  |
| Lógica CH= 9- Mando configurado como AUX3. (**)<br>El mando activa la salida AUX3   |

Lógica CH= 10- Mando configurado como EXPO1. (\*\*)

El mando activa la salida EXPO1

Lógica CH= 11- Mando configurado como EXPO2. (\*\*)

El mando activa la salida EXPO2

(\*\*) Activa solo si la salida está configurada como Canal Radio Monoestable, Luz Cortesía, Luz Zona, Luz escaleras, canal Radio Biestable o canal Radio temporizado.

TABLA "C" – MENU RADIO (radio)

| Lógica   | Descripción   |
|----------|---|
| RnRd 1ch | <b>Añadir Tecla 1ch</b><br>asocia la tecla deseada al mando 1° canal radio.   |
| RnRd 2ch | <b>Añadir Tecla 2ch</b><br>asocia la tecla deseada al mando 2° canal radio.   |
| RnRd 3ch | <b>Añadir Tecla 3ch</b><br>asocia la tecla deseada al mando 3° canal radio.   |
| RnRd 4ch | <b>Añadir Tecla 4ch</b><br>asocia la tecla deseada al mando 4° canal radio.   |
| cRnc. 54 | <b>Eliminar Lista</b><br> <b>¡ATENCIÓN!</b> Elimina completamente de la memoria del receptor todos los radiomandos memorizados.                      |
| cRnc. i  | <b>Elimina cada radiomando</b><br>Quita un radiomando (si se deshabilita clone o replay) Para seleccionar el radiomando por borrar, escribir la posición o bien pulsar una tecla del radiomando por borrar (se visualiza la posición) |
| cod rH   | <b>Lectura código receptor</b><br>Visualiza el código receptor necesario para clonar los radiomandos.   |

# TOEGANG NAAR DE MENU'S Fig. 1

DB14089/0AA00\_01

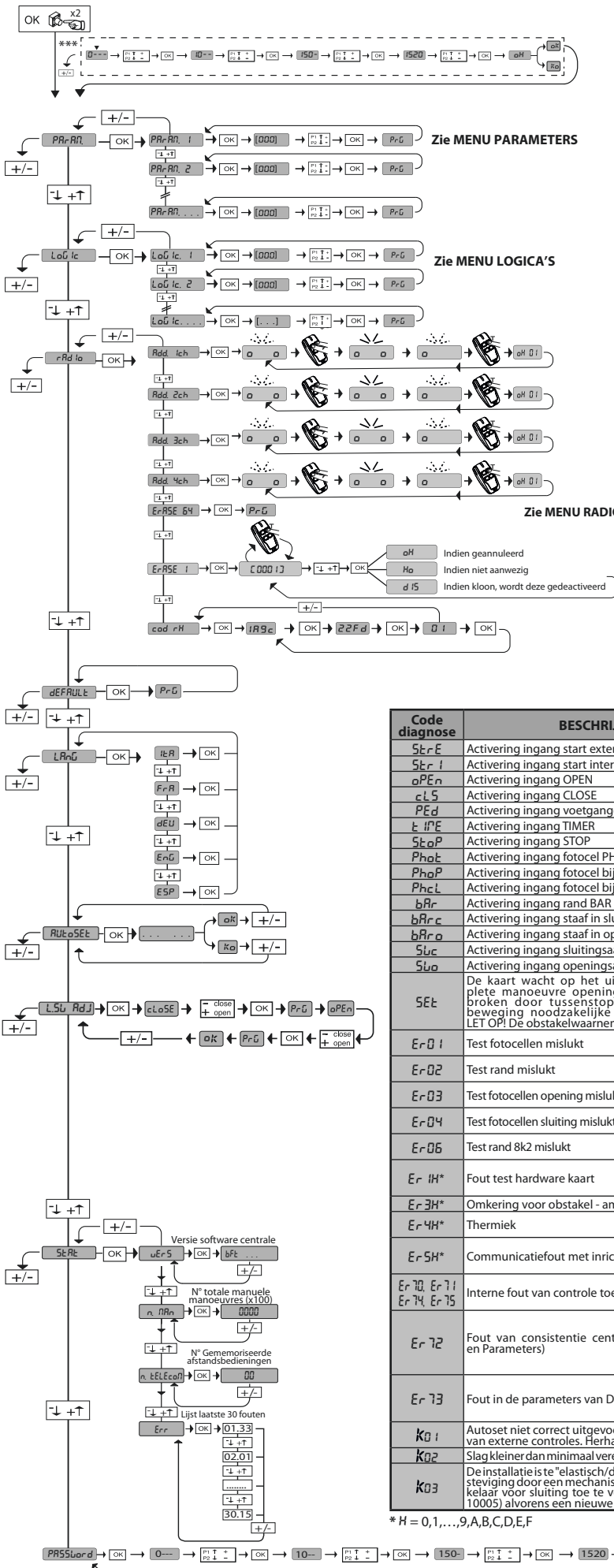

\*\*\* Password invoeren.  
Aanvraag met logica Besch  
ermingsniveau ingesteld op 1, 2, 3, 4

**LEGENDE**

|  |    |   |                                     |
|--|----|---|-------------------------------------|
|  | +  | ↑ | Doorloop op                         |
|  | -  | ↓ | Doorloop neer                       |
|  | OK | ↵ | Bevestig /<br>Aanschakeling display |
|  | +  | ↵ | Terugkeer naar<br>het hoofdmenu     |

**NEDERLANDS**



|  |  |  |   |
|--|--|--|---|
|  |  |  | <ul style="list-style-type: none"> <li>• Commando opening</li> <li>• ≥ 2 sec Programmering handmatige zender als start</li> </ul>           |
|  |  |  | <ul style="list-style-type: none"> <li>• Commando sluiting</li> <li>• ≥ 2 sec Programmering handmatige zender als 2° radiokanaal</li> </ul> |
|  |  |  | <ul style="list-style-type: none"> <li>• ≥ 5 sec Wissen afstandsbedieningen</li> </ul>  |
|  |  |  | <ul style="list-style-type: none"> <li>• Toegang tot menu</li> <li>• ≥ 5 sec menu autoset</li> </ul>  |

| Code diagnose              | BESCHRIJVING  | OPMERKINGEN   |
|----------------------------|---|---|
| SErE                       | Activering ingang start extern START E  |   |
| SEr I                      | Activering ingang start intern START I  |   |
| oPEn                       | Activering ingang OPEN  |   |
| cLS                        | Activering ingang CLOSE   |   |
| PEd                        | Activering ingang voetgangers PED   |   |
| t iPE                      | Activering ingang TIMER   |   |
| StoP                       | Activering ingang STOP  |   |
| Phot                       | Activering ingang fotocel PHOT  |   |
| PhoP                       | Activering ingang fotocel bij opening PHOT OP   |   |
| PhcL                       | Activering ingang fotocel bij sluiting PHOT CL  |   |
| bAR                        | Activering ingang rand BAR  |   |
| bARc                       | Activering ingang staaf in sluiting BARC  |   |
| bARo                       | Activering ingang staaf in opening BARO   |   |
| SLc                        | Activering ingang sluitingsaanslag van motor SWC  |   |
| SLo                        | Activering ingang openingsaanslag van motor SWO   |   |
| SEt                        | De kaart wacht op het uitvoeren van een complete manoeuvre opening-sluiting, niet onderbroken door tussenstoppen om het voor de beweging noodzakelijke koppel te verkrijgen. LET OP! De obstakelwaarneming is niet actief |   |
| Er 01                      | Test fotocellen mislukt   | Aansluiting fotocellen en/of instelling logica's controleren  |
| Er 02                      | Test rand mislukt   | Aansluiting randen en/of instelling logica's controleren  |
| Er 03                      | Test fotocellen opening mislukt   | Aansluiting fotocellen en/of instelling parameters/logica's controleren   |
| Er 04                      | Test fotocellen sluiting mislukt  | Aansluiting fotocellen en/of instelling parameters/logica's controleren   |
| Er 06                      | Test rand 8k2 mislukt   | Aansluiting randen en/of instellingen parameters/logica's controleren   |
| Er 1H*                     | Fout test hardware kaart  | - Aansluitingen op de motor controleren - Hardware-problemen aan de kaart (contact opnemen met technisch personeel)   |
| Er 3H*                     | Omkering voor obstakel - amperostop   | Eventuele obstakels langs het traject controleren   |
| Er 4H*                     | Thermiek  | Wachten tot het automatiseringssysteem is afgekoeld   |
| Er 5H*                     | Communicatiefout met inrichtingen op afstand  | De aansluiting met de bijbehorende inrichtingen en/of serieel aangesloten uitbreidingskaarten controleren.  |
| Er 70, Er 71, Er 74, Er 75 | Interne fout van controle toezicht systeem.   | Proberen de kaart uit en weer aan te zetten. Indien het probleem aanhoudt contact opnemen met de technische service.  |
| Er 72                      | Fout van consistentie centraleparameters (Logica en Parameters)   | Door op Ok te drukken worden de gevonden instellingen bevestigd. De kaart zal blijven werken met de gevonden instellingen.<br>⚠ De instellingen van de kaart moeten nagegaan worden (Parameters en Logica's). |
| Er 73                      | Fout in de parameters van D-spoor   | Door op Ok te drukken zal de kaart weer gaan werken met standaard D-spoor.<br>⚠ Er moet een autoset uitgevoerd worden   |
| K01                        | Autoset niet correct uitgevoerd door de tussenkomst van externe controles. Herhaal de procedure   |   |
| K02                        | Slag kleiner dan minimaal vereiste slag, ongeveer 50 cm.  |   |
| K03                        | De installatie is te "elastisch/dynamisch". Zorg voor versteviging door een mechanische stop op de eindschakelaar voor sluiting toe te voegen (kit code I100025 10005) alvorens een nieuwe autoset uit te voeren.         |   |

\* H = 0,1,...,9,A,B,C,D,E,F



**TABEL "A" - MENU PARAMETERS - (PR-RP)**

| Parameter                         | Min. | Max. | Default | Eigen | Definitie  | Beschrijving   |
|-----------------------------------|------|------|---------|-------|--|--|
| tCR                               | 1    | 180  | 40      |       | Tijd automatische sluiting [sec.]                                    | Wachttijd vóór de automatische sluiting.   |
| tLIGht                            | 30   | 300  | 90      |       | Tijdsduur inschakeling verlichting [s]                               | Tijdsduur inschakeling verlichting op kaart  |
| oUtpUt tIME                       | 1    | 240  | 10      |       | Activeringstijd van de op tijd ingestelde uitgang [s]                | Tijd activering op tijd ingestelde uitgang radiokanaal in seconden   |
| oP.d ISt. SlOud                   | 7    | 99   | 7       |       | Ruimtevertraging bij opening [%]                                     | Vertragsruimte bij opening van de motor(en) uitgedrukt in percentage van de totale slag.<br>LET OP: Na een wijziging van de parameter is een complete manoeuvre zonder onderbrekingen noodzakelijk.<br><b>LET OP: met "SET" op display is de obstakelwaarneming niet actief.</b>   |
| cL.d ISt. SlOud                   | 7    | 99   | 7       |       | Ruimtevertraging bij sluiting [%]                                    | Vertragsruimte bij sluiting van de motor(en) uitgedrukt in percentage van de totale slag.<br>LET OP: Na een wijziging van de parameter is een complete manoeuvre zonder onderbrekingen noodzakelijk.<br><b>LET OP: met "SET" op display is de obstakelwaarneming niet actief."</b>   |
| PR-RP IRL oPEn InG                | 1    | 99   | 20      |       | Gedeeltelijke opening [%]  | Percentage gedeeltelijke opening t.o.v. de totale opening, na activering voetgangerscommando PED.  |
| oPForcE                           | 1    | 99   | 75      |       | Maximumkracht vleugel(s) bij opening [%]                             | Kracht uitgeoefend door de vleugel(s) bij opening. Geeft het percentage van geleverde kracht aan, boven die opgeslagen tijdens de autaset (en vervolgens bijgewerkt), alvorens een obstakelalarm te genereren.<br>De parameter wordt automatisch ingesteld door de autaset.<br> <b>LET OP: Heeft directe invloed op de botsingskracht: controleren of met de ingestelde waarde de geldende veiligheidsnormen worden nageleefd (*). Indien noodzakelijk, antibeklemmings-veiligheidsinrichtingen installeren(**).</b>  |
| cLSForcE                          | 1    | 99   | 75      |       | Maximumkracht vleugel(s) bij sluiting [%]                            | Kracht uitgeoefend door de vleugel(s) bij sluiting. Geeft het percentage van geleverde kracht aan, boven die opgeslagen tijdens de autaset (en vervolgens bijgewerkt), alvorens een obstakelalarm te genereren.<br>De parameter wordt automatisch ingesteld door de autaset.<br> <b>LET OP: Heeft directe invloed op de botsingskracht: controleren of met de ingestelde waarde de geldende veiligheidsnormen worden nageleefd (*). Indien noodzakelijk, antibeklemmings-veiligheidsinrichtingen installeren(**).</b> |
| <b>Alleen actief op FW ≥ 1.03</b> |      |      |         |       |  |  |
| Phot.d IS. SPACe                  | 0    | 50   | 0       |       | Ruimte deactivering fotocellen in sluiting                           | Deactiveert de lezing van de ingangen die zijn geconfigureerd als fotocel, nabij de eindaanslag van de sluiting.<br><b>0= geen deactivering</b><br><b>50= maximum deactivering</b>   |
| oP SPEED                          | 25   | 99   | 99      |       | Snelheid bij opening [%]   | Percentage van de maximaal bereikbare snelheid bij opening door de motor(en).<br><b>LET OP: Na een wijziging van de parameter is een complete manoeuvre zonder onderbrekingen noodzakelijk.</b><br><b>LET OP: met "SET" op display is de obstakelwaarneming niet actief.</b>   |
| cL SPEED                          | 25   | 99   | 45      |       | Snelheid bij sluiting [%]  | Percentage van de maximaal bereikbare snelheid bij sluiting door de motor(en).<br><b>LET OP: Na een wijziging van de parameter is een complete manoeuvre zonder onderbrekingen noodzakelijk.</b><br><b>LET OP: met "SET" op display is de obstakelwaarneming niet actief.</b>  |
| PR InTE-nRncE                     | 0    | 250  | 0       |       | Programmering aantal manoeuvres drempel onderhoud [in honderdtallen] | Hiermee kunt u een aantal manoeuvres instellen waarna de aanvraag voor onderhoud op de uitgang AUX, geconfigureerd als Onderhoud of Zwaailicht en Onderhoud, wordt weergegeven   |

(\*) In de Europese Unie de EN12453 voor de krachtlimieten toepassen, en de EN12445 voor de meetmethode.

(\*\*) De botsingskrachten kunnen verminderd worden door middel van het gebruik van vervormbare randen.

**TABEL "B" - MENU LOGICA'S - (LoGic)**

| Logica   | Definitie                  | Default    | Uitgevoerde instellingen | Opties   |                         |  |  |  |         |         |          |       |       |              |      |      |       |       |             |            |            |         |       |       |
|--|----------------------------|------------|--------------------------|--|-------------------------|--|--|--|---------|---------|----------|-------|-------|--------------|------|------|-------|-------|-------------|------------|------------|---------|-------|-------|
| tCR  | Tijd Automatische Sluiting | 0          | 0<br>1                   | Logica niet actief<br>Activeert de automatische sluiting   |                         |  |  |  |         |         |          |       |       |              |      |      |       |       |             |            |            |         |       |       |
| StEP-by-StEP oUtpUt  | Beweging passo passo       | 0          | 0<br>1                   | De ingangen geconfigureerd als Start E, Start I, Ped werken met de 4-staps logica.<br>De ingangen geconfigureerd als Start E, Start I, Ped werken met de 3-staps logica. Met de impuls tijdens de sluitingsfase wordt de beweging omgekeerd. |                         |  |  |  |         |         |          |       |       |              |      |      |       |       |             |            |            |         |       |       |
| <table border="1" style="width: 100%; text-align: center;"> <thead> <tr> <th colspan="3">stap voor stap beweging</th> </tr> <tr> <th></th> <th>3-STAPS</th> <th>4-STAPS</th> </tr> </thead> <tbody> <tr> <td>GESLOTEN</td> <td rowspan="2">OPENT</td> <td>OPENT</td> </tr> <tr> <td>BIJ SLUITING</td> <td>STOP</td> </tr> <tr> <td>OPEN</td> <td>SLUIT</td> <td>SLUIT</td> </tr> <tr> <td>BIJ OPENING</td> <td>STOP + TCA</td> <td>STOP + TCA</td> </tr> <tr> <td>NA STOP</td> <td>OPENT</td> <td>OPENT</td> </tr> </tbody> </table> |                            |            |                          |  | stap voor stap beweging |  |  |  | 3-STAPS | 4-STAPS | GESLOTEN | OPENT | OPENT | BIJ SLUITING | STOP | OPEN | SLUIT | SLUIT | BIJ OPENING | STOP + TCA | STOP + TCA | NA STOP | OPENT | OPENT |
| stap voor stap beweging  |                            |            |                          |  |                         |  |  |  |         |         |          |       |       |              |      |      |       |       |             |            |            |         |       |       |
|  | 3-STAPS                    | 4-STAPS    |                          |  |                         |  |  |  |         |         |          |       |       |              |      |      |       |       |             |            |            |         |       |       |
| GESLOTEN   | OPENT                      | OPENT      |                          |  |                         |  |  |  |         |         |          |       |       |              |      |      |       |       |             |            |            |         |       |       |
| BIJ SLUITING   |                            | STOP       |                          |  |                         |  |  |  |         |         |          |       |       |              |      |      |       |       |             |            |            |         |       |       |
| OPEN   | SLUIT                      | SLUIT      |                          |  |                         |  |  |  |         |         |          |       |       |              |      |      |       |       |             |            |            |         |       |       |
| BIJ OPENING  | STOP + TCA                 | STOP + TCA |                          |  |                         |  |  |  |         |         |          |       |       |              |      |      |       |       |             |            |            |         |       |       |
| NA STOP  | OPENT                      | OPENT      |                          |  |                         |  |  |  |         |         |          |       |       |              |      |      |       |       |             |            |            |         |       |       |
| St oU  | Beweging op eindschakelaar | 0          | 0<br>1                   | Logica niet actief<br>Activeert de omkering van de beweging wanneer de eindschakelaar wordt bereikt  |                         |  |  |  |         |         |          |       |       |              |      |      |       |       |             |            |            |         |       |       |
| PR-ALARm   | Vooralarm                  | 0          | 0<br>1                   | Het knipperlicht gaat gelijktijdig met het starten van de motor(en) aan.<br>Het knipperlicht gaat circa 3 seconden voor het starten van de motor(en) aan.  |                         |  |  |  |         |         |          |       |       |              |      |      |       |       |             |            |            |         |       |       |

| Logica                            | Definitie  | Default | Uitgevoerde instelling aanvinken | Opties  |
|-----------------------------------|--|---------|----------------------------------|---|
| <b>Alleen actief op FW ≥ 1.03</b> |  |         |                                  |   |
| <i>hold-to-run</i>                | Persoon aanwezig   | 0       | 0                                | Impulswerking.  |
|                                   |  |         | 1                                | Werking bij Aanwezige Persoon.<br>De ingang 61 wordt geconfigureerd als OPEN UP.<br>De ingang 62 wordt geconfigureerd als CLOSE UP.<br>De manoeuvre gaat verder zolang de druk op de toetsen OPEN UP of CLOSE UP gehandhaafd blijft.<br> <b>LET OP: de veiligheden zijn niet actief.</b>   |
|                                   |  |         | 2                                | Werking bij Aanwezige Persoon Emergency. Normaal gesproken impulswerking.<br>Als de kaart de tests van de veiligheidsinrichtingen (fotocel of rand, ErOX) 3 keer achtereenvolgens niet correct kan verrichten, wordt de werking Mens Aanwezig 1 minuut lang geactiveerd nadat de toets OPEN UP of CLOSE UP wordt losgelaten.<br>De ingang 61 wordt geconfigureerd als OPEN UP.<br>De ingang 62 wordt geconfigureerd als CLOSE UP.<br> <b>LET OP: met Persoon Aanwezig Emergency zijn de veiligheden niet actief.</b> |
|                                   |  |         | 3                                | Dodemenswerking tijdens de sluiting.<br>Ingang 61 wordt geconfigureerd als OPEN UP.<br>Ingang 62 wordt geconfigureerd als CLOSE UP.<br>Het manoeuvre van de opening gebeurt automatisch, het manoeuvre van de sluiting gaat door tot de bedieningstoets ingedrukt wordt gehouden (CLOSE).<br> <b>LET OP: de beveiligingen zijn niet actief tijdens de opening.</b>   |
| <i>ibl oPEr</i>                   | Blokkeert impulsen bij opening   | 0       | 0                                | De impuls van de ingangen geconfigureerd als Start E, Start I, Ped is van invloed tijdens de opening.   |
|                                   |  |         | 1                                | De impuls van de ingangen geconfigureerd als Start E, Start I, Ped is niet van invloed tijdens de opening.  |
| <i>SAFE 1</i>                     | Configuratie van de veiligheidsingang SAFE 1. 72                       | 6       | 0                                | Ingang geconfigureerd als Phot, fotocel.  |
|                                   |  |         | 1                                | Ingang geconfigureerd als Phot test, trusted fotocel.   |
|                                   |  |         | 2                                | Ingang geconfigureerd als Phot op, fotocel alleen actief bij opening.   |
|                                   |  |         | 3                                | Ingang geconfigureerd als Phot op test, trusted fotocel alleen actief bij opening.  |
| <i>SAFE 2</i>                     | Configuratie van de veiligheidsingang SAFE 2. 73                       | 4       | 4                                | Ingang geconfigureerd als Phot cl, fotocel alleen actief bij sluiting.  |
|                                   |  |         | 5                                | Ingang geconfigureerd als Phot cl test, trusted fotocel alleen actief bij sluiting.   |
|                                   |  |         | 6                                | Ingang geconfigureerd als Bar, gevoelige rand.  |
|                                   |  |         | 7                                | Ingang geconfigureerd als Bar, trusted gevoelige rand.  |
|                                   |  |         | 8                                | Ingang geconfigureerd als Bar 8k2. <b>(Niet actief op SAFE 2)</b>   |
|                                   |  |         | 9                                | Ingang geconfigureerd als een Bar OP, gevoelige rand met omkering uitsluitend geactiveerd tijdens het openen. Tijdens het sluiten wordt de beweging gestopt.  |
|                                   |  |         | 10                               | Ingang geconfigureerd als een Bar OP TEST, gecontroleerde gevoelige rand met omkering uitsluitend geactiveerd tijdens het openen. Tijdens het sluiten wordt de beweging gestopt.  |
|                                   |  |         | 11                               | Ingang geconfigureerd als een Bar OP 8k2, gevoelige rand met omkering uitsluitend geactiveerd tijdens het openen. Tijdens het sluiten wordt de beweging gestopt. <b>(Niet actief op SAFE 2)</b>   |
|                                   |  |         | 12                               | Ingang geconfigureerd als een Bar CL, gevoelige rand met omkering uitsluitend geactiveerd tijdens het sluiten. Tijdens het openen wordt de beweging gestopt.  |
|                                   |  |         | 13                               | Ingang geconfigureerd als een Bar CL TEST, gecontroleerde gevoelige rand met omkering uitsluitend geactiveerd tijdens het sluiten. Tijdens het openen wordt de beweging gestopt.  |
|                                   |  |         | 14                               | Ingang geconfigureerd als een Bar CL 8k2, gevoelige rand met omkering uitsluitend geactiveerd tijdens het sluiten. Tijdens het openen wordt de beweging gestopt. <b>(Niet actief op SAFE 2)</b>   |
| 15                                | Niet in gebruik  |         |                                  |   |
| 16                                | Ingang geconfigureerd als een STOP 8k2. <b>(Niet actief op SAFE 2)</b> |         |                                  |   |
| <i>ic 1</i>                       | Configuratie van de commando-ingang IC 1. 61                           | 0       | 0                                | Ingang geconfigureerd als Start E.  |
|                                   |  |         | 1                                | Ingang geconfigureerd als Start I.  |
|                                   |  |         | 2                                | Ingang geconfigureerd als Open.   |
|                                   |  |         | 3                                | Ingang geconfigureerd als Close.  |
| <i>ic 2</i>                       | Configuratie van de commando-ingang IC 2. 62                           | 4       | 4                                | Ingang geconfigureerd als Ped.  |
|                                   |  |         | 5                                | Ingang geconfigureerd als Timer.  |
|                                   |  |         | 6                                | Ingang geconfigureerd als Voetgangerstimer.   |
| <i>1ch</i>                        | Configuratie van het commando 1ste radiokanaal                         | 0       | 0                                | Afstandsbediening geconfigureerd als START E.   |
|                                   |  |         | 1                                | Afstandsbediening geconfigureerd als Start I.   |
|                                   |  |         | 2                                | Afstandsbediening geconfigureerd als Open.  |
| <i>2ch</i>                        | Configuratie van het commando 2ste radiokanaal                         | 12      | 3                                | Afstandsbediening geconfigureerd als Close  |
|                                   |  |         | 4                                | Afstandsbediening geconfigureerd als Ped  |
|                                   |  |         | 5                                | Afstandsbediening geconfigureerd als STOP   |
| <i>3ch</i>                        | Configuratie van het commando 3ste radiokanaal                         | 9       | 6                                | Niet in gebruik   |
|                                   |  |         | 7                                | Niet in gebruik   |
|                                   |  |         | 8                                | Niet in gebruik   |
| <i>4ch</i>                        | Configuratie van het commando 4ste radiokanaal                         | 4       | 9                                | Afstandsbediening geconfigureerd als AUX3**   |
|                                   |  |         | 10                               | Afstandsbediening geconfigureerd als EXPO1**  |
|                                   |  |         | 11                               | Afstandsbediening geconfigureerd als EXPO2**  |
|                                   |  |         | 12                               | Radiobediening geconfigureerd als VERLICHTING   |

| Logica            | Definitie   | Default | Uitgevoerde instelling aanvinken | Opties  |
|-------------------|---|---------|----------------------------------|---|
| RUX 3             | Configuratie van de uitgang AUX 3. 26-27  | 0       | 0                                | Uitgang geconfigureerd als Monostabiel Radiokanaal.   |
|                   |   |         | 1                                | Uitgang geconfigureerd als SCA, Verklipperlichtsignaal Hek Open.  |
|                   |   |         | 2                                | Uitgang geconfigureerd als commando Hulplicht.  |
|                   |   |         | 3                                | Niet in gebruik   |
|                   |   |         | 4                                | Niet in gebruik   |
|                   |   |         | 5                                | Uitgang geconfigureerd als alarm (Afb. T). In automatisch T4 van de gememoriseerde zender wordt activator/deactivator van het alarm.  |
|                   |   |         | 6                                | Niet in gebruik   |
|                   |   |         | 7                                | Niet in gebruik   |
|                   |   |         | 8                                | Niet in gebruik   |
|                   |   |         | 9                                | Uitgang geconfigureerd als Onderhoud  |
|                   |   |         | 10                               | Niet in gebruik   |
|                   |   |         | 11                               | Niet in gebruik   |
|                   |   |         | 12                               | Niet in gebruik   |
|                   |   |         | 13                               | Uitgang geconfigureerd als Status poort gesloten  |
|                   |   |         | 14                               | Uitgang geconfigureerd als Bistabiel Radiokanaal  |
|                   |   |         | 15                               | Uitgang geconfigureerd als op tijd ingesteld Radiokanaal  |
| 16                | Uitgang geconfigureerd als Status poort geopend   |         |                                  |   |
| F IHEd code       | Vaste Code  | 0       | 0                                | De ontvanger is geconfigureerd voor de werking in modus met rolling-code. De Klonen met Vaste Code worden niet geaccepteerd.  |
|                   |   |         | 1                                | De ontvanger is geconfigureerd voor de werking in modus met vaste code. De Klonen met Vaste Code worden geaccepteerd.   |
| Protect Ion Level | Het beschermingsniveau instellen  | 0       | 0                                | A - Voor toegang tot het programmeringsmenu is het password niet vereist<br>B - Activeert het in het geheugen opslaan van de afstandsbedieningen via radio. Deze modus wordt in de buurt van het bedieningspaneel uitgevoerd en hiervoor is geen toegang nodig:<br>- Na elkaar drukken op de verborgen toets en de normale toets (T1-T2-T3-T4) van een reeds opgeslagen afstandsbediening in standaardmodus via het menu radio.<br>- Binnen 10 sec. drukken op de verborgen toets en de normale toets (T1-T2-T3-T4) van een afstandsbediening die moet worden opgeslagen.<br>De ontvanger verlaat de programmeringsmodus na 10s, binnen deze tijd is het mogelijk nog meer nieuwe afstandsbedieningen in te voeren, door het vorige punt te herhalen.<br>C - Activeert de automatische invoering van de klonen via radio.<br>Hiermee kunnen de met een universele programmabesturing gemaakte klonen en de geprogrammeerde Replay's zich toevoegen aan het geheugen van de ontvanger.<br>D - Activeert de automatische invoering van de replay's via radio.<br>Hiermee kunnen de geprogrammeerde Replay's aan het geheugen van de ontvanger worden toegevoegd.<br>E - U kunt de parameters van de kaart ook via het U-link netwerk wijzigen |
|                   |   |         | 1                                | A - Voor toegang tot het programmeringsmenu is het password vereist.<br>Het default password is 1234.<br>De functies B - C - D - E variëren niet ten opzichte van de functionering 0  |
|                   |   |         | 2                                | A - Voor toegang tot het programmeringsmenu is het password vereist.<br>Het default password is 1234.<br>B - Deactiveert het in het geheugen opslaan van de afstandsbedieningen via radio.<br>C - Deactiveert de automatische invoering van de klonen via radio.<br>De functies D - E variëren niet ten opzichte van de functionering 0   |
|                   |   |         | 3                                | A - Voor toegang tot het programmeringsmenu is het password vereist.<br>Het default password is 1234.<br>B - Deactiveert het in het geheugen opslaan van de afstandsbedieningen via radio.<br>D - Deactiveert de automatische invoering van de replay's via radio.<br>De functies C - E variëren niet ten opzichte van de functionering 0   |
|                   |   |         | 4                                | A - Voor toegang tot het programmeringsmenu is het password vereist.<br>Het default password is 1234.<br>B - Deactiveert het in het geheugen opslaan van de afstandsbedieningen via radio.<br>C - Deactiveert de automatische invoering van de klonen via radio.<br>D - Deactiveert de automatische invoering van de replay's via radio.<br>E - De mogelijkheid om de parameters van de kaart ook via het U-link netwerk te wijzigen wordt gedeactiveerd<br>De afstandsbedieningen worden alleen opgeslagen met behulp van het speciale menu Radio.<br>BELANGRIJK: Door dit hoge veiligheidsniveau wordt de toegang belemmerd van de ongewenste klonen zowel als van de eventueel aanwezige radiostoringen.   |
| SERIAL CODE       | Seriële modus<br>(Om te identificeren hoe de kaart moet worden geconfigureerd in een BFT-netwerkaansluiting.) | 0       | 0                                | SLAVE standard: de kaart ontvangt commando's/diagnose/etc. en geeft deze door   |
|                   |   |         | 1                                | MASTER standard: de kaart verstuurt activeringscommando's (START, OPEN, CLOSE, PED, STOP) naar andere kaarten.  |
| ADDRESS           | Adres   | 0       | [ ___ ]                          | Om het adres van 0 tot 119 van de kaart in een lokale BFT-netwerkaansluiting te identificeren. (zie paragraaf OPTIONELE MODULES U-LINK)   |
| OPERATOR STOP     | Omkering obstakel bij opening   | 0       | 0                                | Nadat een obstakel wordt gedetecteerd, tijdens de sluiting, wordt de beweging 2 sec lang omgekeerd. Nadat een obstakel wordt gedetecteerd, tijdens de opening, wordt het manoeuvre onderbroken en wordt de automatisering geblokkeerd.  |
|                   |   |         | 1                                | Nadat een obstakel wordt gedetecteerd, zowel tijdens de sluiting als tijdens de opening, wordt de beweging 2 sec lang omgekeerd.  |
| BRTS              | BRTS  | 0       | 0                                | Standaard werking met sectiepoorten (Algemene informatie Rif. Afb. 1 en 2)  |
|                   |   |         | 1                                | Werking met kantelpoorten gemonteerd met accessoire BRTS (Algemene informatie Rif. Afb. 3)  |

| Logica | Definitie   | Default | Uitgevoerde instelling aanvinken | Opties  |
|--------|---|---------|----------------------------------|---|
| EHP11  | Configuratie van de ingang EXPI1 in de uitbreidingskaart ingangen/uitgangen 1-2   | 2       | 0                                | Ingang geconfigureerd als commando Start E.   |
|        |   |         | 1                                | Ingang geconfigureerd als commando Start I.   |
|        |   |         | 2                                | Ingang geconfigureerd als commando Open.  |
|        |   |         | 3                                | Ingang geconfigureerd als commando Close.   |
|        |   |         | 4                                | Ingang geconfigureerd als commando Ped.   |
|        |   |         | 5                                | Ingang geconfigureerd als commando Timer.   |
|        |   |         | 6                                | Ingang geconfigureerd als commando VoetgangersTimer   |
|        |   |         | 7                                | Ingang geconfigureerd als beveiliging Phot, fotocel.  |
|        |   |         | 8                                | Ingang geconfigureerd als beveiliging Phot op, fotocel alleen bij opening actief.   |
|        |   |         | 9                                | Ingang geconfigureerd als beveiliging Phot cl, fotocel alleen bij sluiting actief.  |
|        |   |         | 10                               | Ingang geconfigureerd als beveiliging Bar, gevoelige rand.  |
|        |   |         | 11                               | Uitgang geconfigureerd als beveiliging Bar OP, gevoelige rand met omkering uitsluitend geactiveerd tijdens het openen, tijdens het sluiten wordt de beweging gestopt.                     |
|        |   |         | 12                               | Uitgang geconfigureerd als beveiliging Bar CL, gevoelige rand met omkering uitsluitend geactiveerd tijdens het sluiten, tijdens het openen wordt de beweging gestopt.                     |
|        |   |         | 13                               | Ingang geconfigureerd als beveiliging Phot test, fotocel als "trusted device".  |
|        |   |         | 14                               | Ingang geconfigureerd als beveiliging Phot op test, gecontroleerde fotocel uitsluitend geactiveerd tijdens het openen.  |
|        |   |         | 15                               | Ingang geconfigureerd als beveiliging Phot cl test, gecontroleerde fotocel uitsluitend geactiveerd tijdens het sluiten.   |
|        |   |         | 16                               | Ingang geconfigureerd als beveiliging Bar, gevoelige rand als "trusted device".   |
|        |   |         | 17                               | Uitgang geconfigureerd als beveiliging Bar OP test, gecontroleerde gevoelige rand met omkering uitsluitend geactiveerd tijdens het openen, tijdens het sluiten wordt de beweging gestopt. |
| 18     | Uitgang geconfigureerd als beveiliging Bar CL test, gecontroleerde gevoelige rand met omkering uitsluitend geactiveerd tijdens het sluiten, tijdens het openen wordt de beweging gestopt. |         |                                  |   |
| EHP12  | Configuratie van de ingang EXPI2 in de uitbreidingskaart ingangen/uitgangen 1-3   | 3       | 0                                | Ingang geconfigureerd als commando Start E.   |
|        |   |         | 1                                | Ingang geconfigureerd als commando Start I.   |
|        |   |         | 2                                | Ingang geconfigureerd als commando Open.  |
|        |   |         | 3                                | Ingang geconfigureerd als commando Close.   |
|        |   |         | 4                                | Ingang geconfigureerd als commando Ped.   |
|        |   |         | 5                                | Ingang geconfigureerd als commando Timer.   |
| EHP01  | Configuratie van de uitgang EXPO2 in de uitbreidingskaart ingangen/uitgangen 4-5  | 13      | 0                                | Ingang geconfigureerd als commando VoetgangersTimer.  |
|        |   |         | 1                                | Uitgang geconfigureerd als Monostabiel Radiokanaal  |
|        |   |         | 2                                | Uitgang geconfigureerd als SCA, Verklikkerslichtsignaal Hek Open.   |
|        |   |         | 3                                | Uitgang geconfigureerd als commando Hulplicht.  |
|        |   |         | 4                                | Niet in gebruik   |
|        |   |         | 5                                | Niet in gebruik   |
|        |   |         | 6                                | Niet in gebruik   |
| EHP02  | Configuratie van de uitgang EXPO2 in de uitbreidingskaart ingangen/uitgangen 6-7  | 16      | 7                                | Niet in gebruik   |
|        |   |         | 8                                | Niet in gebruik   |
|        |   |         | 9                                | Uitgang geconfigureerd als Beheer stoplicht met TLB kaart.  |
|        |   |         | 10                               | Niet in gebruik   |
|        |   |         | 11                               | Niet in gebruik   |
|        |   |         | 12                               | Niet in gebruik   |
|        |   |         | 13                               | Uitgang geconfigureerd als Status Hek   |
|        |   |         | 14                               | Uitgang geconfigureerd als Bistabiel Radiokanaal  |
| 15     | Uitgang geconfigureerd als op tijd ingesteld Radiokanaal  |         |                                  |   |
| 16     | Uitgang geconfigureerd als Status poort geopend   |         |                                  |   |

(\*\*) Alleen actief als de uitgang die geconfigureerd is als Monostabiel Radiokanaal, Hulplicht, Gebiedslicht, Traplicht, Radiokanaal of op tijd afgesteld Radiokanaal.

**Configuratie van de uitgangen AUX**

|   |
|---|
| Logica Aux= 0 - Uitgang MONOSTABIEL RADIOKANAAL.<br>Het contact blijft 1 sec. dicht bij de activering van het radiokanaal.  |
| Logica Aux= 1 - Uitgang VERKLIKKERLICHTSIGNAAL HEK OPEN SCA.<br>Het contact blijft dicht tijdens de opening en bij open vleugel, intermitterend tijdens de sluiting, open bij gesloten vleugel. |
| Logica Aux= 2 - Uitgang commando HULPLICHT.<br>Het contact blijft 90 seconden lang gesloten na de laatste manoeuvre.  |
| Logica Aux= 3 - Niet gebruikt   |
| Logica Aux= 4 - Niet gebruikt   |
| Logica Aux= 5 - Uitgang voor beheer alarm garage (Afb. T)   |
| Logica Aux= 6 - Niet gebruikt   |
| Logica Aux= 7 - Niet gebruikt   |
| Logica Aux= 8 - Niet gebruikt   |
| Logica Aux= 9 - Uitgang ONDERHOUD.<br>Het contact blijft gesloten tot de ingestelde waarde in de parameter Onderhoud is bereikt om de aanvraag voor onderhoud aan te duiden.                    |
| Logica Aux= 10 - Niet gebruikt  |
| Logica Aux= 11 - Niet gebruikt  |
| Logica Aux= 12 - Niet gebruikt  |
| Logica AUX= 13 - Uitgang STATUS POORT GESLOTEN.<br>Het contact blijft gesloten wanneer het hek gesloten is  |
| Logica AUX= 14 - Uitgang KANAAL RADIO BISTABIEL.<br>Het contact verandert van status (open-gesloten) bij de activering van het radiokanaal  |
| Logica Aux= 15 - Uitgang RADIOKANAAL MET TIMER.<br>Het contact blijft gesloten wanneer de poort is geopend.   |

Logica Aux= 16 - Uitgang STATUS POORT GEOPEND.  
Het contact blijft gesloten wanneer de poort is geopend.

**Opmerking: Als geen enkele uitgang geconfigureerd is als Uitgang 2de radiokanaal, dan bestuurt het 2de radiokanaal de voetgangersopening.**

#### Configuratie van de commando-ingangen

Logica IC= 0 - Ingang geconfigureerd als Start E. Werking volgens de logica  $5tEP-bY-5tEP \quad P_{ou}EPnE$ . Start extern voor beheer verkeerslicht.

Logica IC= 1 - Ingang geconfigureerd als Start I. Werking volgens de Logica  $5tEP-bY-5tEP \quad P_{ou}EPnE$ . Start intern voor beheer verkeerslicht.

Logica IC= 2 - Ingang geconfigureerd als Open.  
Het commando voert een opening uit. Als de ingang gesloten blijft, blijven de vleugels open tot de opening van het contact. Bij open contact gaat het automatiseringssysteem dicht na de tca-tijd, indien geactiveerd.

Logica IC= 3 - Ingang geconfigureerd als Close.  
Het commando voert een sluiting uit.

Logica IC= 4 - Ingang geconfigureerd als Ped.  
Het commando voert een voetgangersopening uit, gedeeltelijk. Werking volgens de Logica  $5tEP-bY-5tEP \quad P_{ou}EPnE$

Logica IC= 5 - Ingang geconfigureerd als Timer.  
Werking analoog aan open, maar de sluiting is ook gegarandeerd na de afwezigheid van netwerk.

Logica IC= 6 - Ingang geconfigureerd als Timer Ped.  
Het commando voert een voetgangersopening uit, gedeeltelijk. Als de ingang gesloten blijft, blijft de vleugel open tot de opening van het contact. Als de ingang gesloten blijft en een commando van Start E, Start I of Open wordt geactiveerd, wordt een complete manoeuvre uitgevoerd om zich vervolgens te herstellen in voetgangersopening. De sluiting is ook gegarandeerd na de afwezigheid van netwerk.

#### Configuratie van de veiligheidsingangen

Logica SAFE= 0 - Ingang geconfigureerd als Phot, fotocel niet geverifieerd (\*).  
Maakt de verbinding mogelijk van inrichtingen zonder extra contact voor controle. In geval van verduistering zijn de fotocellen zowel bij opening als bij sluiting actief. Door verduistering van de fotocel bij sluiting wordt de beweging omgekeerd na de vrijgave van de fotocel. Indien niet gebruikt, de brug niet verwijderen.

Logica SAFE= 1 - Ingang geconfigureerd als Phot test, trusted fotocel.  
Hiermee wordt de controle van de fotocellen bij begin van de manoeuvre geactiveerd. In geval van verduistering zijn de fotocellen zowel bij opening als bij sluiting actief. Door verduistering van de fotocel bij sluiting wordt de beweging omgekeerd na de vrijgave van de fotocel.

Logica SAFE= 2 - Ingang geconfigureerd als Phot op, fotocel alleen actief bij opening niet geverifieerd (\*).  
Maakt de verbinding mogelijk van inrichtingen zonder extra contact voor controle. In geval van verduistering is de werking van de fotocel bij sluiting uitgesloten. In geval van opening wordt de beweging geblokkeerd voor de duur van de verduistering van de fotocel. Indien niet gebruikt, de brug niet verwijderen.

Logica SAFE= 3 - Ingang geconfigureerd als Phot op test, trusted fotocel alleen actief bij opening  
Hiermee wordt de controle van de fotocellen bij begin van de manoeuvre geactiveerd. In geval van verduistering is de werking van de fotocel bij sluiting uitgesloten. In geval van opening wordt de beweging geblokkeerd voor de duur van de verduistering van de fotocel.

Logica SAFE= 4 - Ingang geconfigureerd als Phot cl, fotocel alleen actief bij sluiting niet geverifieerd (\*).  
Maakt de verbinding mogelijk van inrichtingen zonder extra contact voor controle. In geval van verduistering is de werking van de fotocel bij opening uitgesloten. In sluitingsfase, wordt er onmiddellijk omgekeerd. Indien niet gebruikt, de brug niet verwijderen.

Logica SAFE= 5 - Ingang geconfigureerd als Phot cl test, trusted fotocel alleen actief bij sluiting  
Hiermee wordt de controle van de fotocellen bij begin van de manoeuvre geactiveerd. In geval van verduistering is de werking van de fotocel bij opening uitgesloten. In sluitingsfase, wordt er onmiddellijk omgekeerd.

Logica SAFE= 6 - Ingang geconfigureerd als Bar, gevoelige rand niet geverifieerd (\*).  
Maakt de verbinding mogelijk van inrichtingen zonder extra contact voor controle. Het commando keert de beweging 2 sec. om. Indien niet gebruikt, de brug niet verwijderen

Logica SAFE= 7 - Ingang geconfigureerd als Bar, trusted gevoelige rand  
Hiermee wordt de controle van de gevoelige randen bij begin van de manoeuvre geactiveerd. Het commando keert de beweging 2 sec. om.

Logica SAFE= 8 - Ingang geconfigureerd als Bar 8k2. Ingang voor resistieve rand 8K2.  
Het commando keert de beweging 2 sec. om.

Logica SAFE=9 Ingang geconfigureerd als Bar op, gevoelige rand met omkering uitsluitend geactiveerd tijdens openen, de automatisering wordt gestopt als de rand tijdens het sluiten geactiveerd is (STOP)  
Maakt de verbinding van inrichtingen zonder extra contact voor controle mogelijk. De interventie tijdens het openen veroorzaakt 2 sec. lang de omkering van de beweging. De interventie tijdens het sluiten veroorzaakt de stop. Indien niet gebruikt, de brug niet verwijderen.

Logica SAFE=10 Ingang geconfigureerd als Bar op test, gecontroleerde gevoelige rand met omkering uitsluitend geactiveerd tijdens openen, de automatisering wordt gestopt als de rand tijdens het sluiten geactiveerd is (STOP)  
Hiermee wordt de controle van de gevoelige randen aan het begin van de manoeuvre geactiveerd. De interventie tijdens het openen veroorzaakt 2 sec. lang de omkering van de beweging. De interventie tijdens het sluiten veroorzaakt de stop.

Logica SAFE=11 Ingang geconfigureerd als Bar 8k2 op, rand 8k2 met omkering uitsluitend geactiveerd tijdens openen, de automatisering wordt gestopt als de rand tijdens het sluiten geactiveerd is (STOP)  
De interventie tijdens het openen veroorzaakt 2 sec. lang de omkering van de beweging. De interventie tijdens het sluiten veroorzaakt de stop.

Logica SAFE=12 Ingang geconfigureerd als Bar cl, gevoelige rand met omkering uitsluitend geactiveerd tijdens sluiten, de automatisering wordt gestopt als de rand tijdens het openen geactiveerd is (STOP)  
Maakt de verbinding van inrichtingen zonder extra contact voor controle mogelijk. De interventie tijdens het sluiten veroorzaakt 2 sec. lang de omkering van de beweging. De interventie tijdens het openen veroorzaakt de stop. Indien niet gebruikt, de brug niet verwijderen

Logica SAFE=13 Ingang geconfigureerd als Bar cl test, gecontroleerde gevoelige rand met omkering uitsluitend geactiveerd tijdens sluiten, de automatisering wordt gestopt als de rand tijdens het openen geactiveerd is (STOP)  
Hiermee wordt de controle van de gevoelige randen aan het begin van de manoeuvre geactiveerd. De interventie tijdens het sluiten veroorzaakt 2 sec. lang de omkering van de beweging. De interventie tijdens het openen veroorzaakt de stop.

Logica SAFE=14 Ingang geconfigureerd als Bar 8k2 cl, rand 8k2 met omkering uitsluitend geactiveerd tijdens sluiten, de automatisering wordt gestopt als de rand tijdens het openen geactiveerd is (STOP)  
De interventie tijdens het sluiten veroorzaakt 2 sec. lang de omkering van de beweging. De interventie tijdens het openen veroorzaakt de stop.

Logica SAFE=15 Niet gebruikt

Logica SAFE=16 Ingang geconfigureerd als STOP 8k2. Het commando onderbreekt de manoeuvre en blokkeert de automatisering.

**(\*) Als er inrichtingen type "D" geïnstalleerd worden (zoals gedefinieerd door EN12453), die anders dan trusted aangesloten zijn, verplicht halfjaarlijks onderhoud voorschrijven.**

#### Configuratie van de commando's radiokanalen

Logica CH= 0 - Commando geconfigureerd als Start E. Werking volgens de logica  $5tEP-bY-5tEP \quad P_{ou}EPnE$ . Start extern voor beheer verkeerslicht.

Logica CH= 1 - Commando geconfigureerd als Start I. Werking volgens de Logica  $5tEP-bY-5tEP \quad P_{ou}EPnE$ . Start intern voor beheer verkeerslicht.

Logica CH= 2 - Commando geconfigureerd als Open.  
Het commando voert een opening uit.

Logica CH= 3 - Commando geconfigureerd als Close.  
Het commando voert een sluiting uit.

Logica CH= 4 - Commando geconfigureerd als Ped.  
Het commando voert een voetgangersopening uit, gedeeltelijk. Werking volgens de Logica  $5tEP-bY-5tEP \quad P_{ou}EPnE$

Logica CH= 5- Commando geconfigureerd als STOP.  
Het commando voert een Stop uit

Logica CH= 6- Commando geconfigureerd als AUX0. (\*\*)  
Het commando activeert de AUX0-uitgang

Logica CH= 7- Niet in gebruik

Logica CH= 8- Niet in gebruik

Logica CH= 9- Commando geconfigureerd als AUX3. (\*\*)  
Het commando activeert de AUX3-uitgang

Logica CH= 10- Commando geconfigureerd als EXPO1. (\*\*)  
Het commando activeert de EXPO1-uitgang

Logica CH= 11- Commando geconfigureerd als EXPO2. (\*\*)  
Het commando activeert de EXPO2-uitgang

(\*\*) Alleen actief als de uitgang die geconfigureerd is als Monostabiel Radiokanaal, Hulplicht, Gebiedslicht, Traplicht, Radiokanaal of op tijd afgesteld Radiokanaal.

TABEL "C" - MENU RADIO (r-Rd io)

| Logica          | Beschrijving   |
|-----------------|--|
| <i>Rdd 1ch</i>  | <b>Toets 1ch toevoegen</b><br>associeert de gewenste toets met het commando 1e radiokanaal.  |
| <i>Rdd 2ch</i>  | <b>Toets 2ch toevoegen</b><br>associeert de gewenste toets met het commando 2e radiokanaal.  |
| <i>Rdd 3ch</i>  | <b>Toets 3ch toevoegen</b><br>associeert de gewenste toets met het commando 3e radiokanaal.  |
| <i>Rdd 4ch</i>  | <b>Toets 4ch toevoegen</b><br>associeert de gewenste toets met het commando 4e radiokanaal.  |
| <i>ErASE 64</i> | <b>Verwijder Lijst</b><br> <b>OPGELET!</b> Verwijdert alle in het geheugen van de ontvanger opgeslagen afstandsbedieningen volledig.  |
| <i>ErASE 1</i>  | <b>Neemt enkel radiocommando weg</b><br>Verwijdert een radiocommando (indien kloon of replay gedeactiveerd wordt). Om de te annuleren afstandsbediening te selecteren, de positie schrijven of op een toets van de afstandsbediening die geannuleerd moet worden drukken |
| <i>cod rH</i>   | <b>Aflezen code ontvanger</b><br>Geeft de ontvangercode weer, noodzakelijk voor het klonen van de afstandsbedieningen.   |

## DATI TECNICI

| DATI ELETTRICI                    |   |
|-----------------------------------|---|
| Alimentazione                     | 220-230V 50/60Hz  |
| Potenza max. assorbita dalla rete | BOTTICELLI SMART BT A 850: 200W<br>BOTTICELLI SMART BT A 1250: 250W |
| Fusibili                          | vedi Fig. L-5   |
| Alimentazione accessori           | 24V~ (180mA max)<br>24Vsafe (180mA max)                             |
| Collegamento lampeggiante         | 24V~ max 25W  |
| Luce cortesia                     | Lampadina a led di cortesia mod. BFT 24V $\equiv$ 2W                |
| Temperatura di funzionamento      | -20°C / +60°C   |

| DATI MECCANICI                        |  |
|---------------------------------------|--|
| Forza trazione e spinta               | BOTTICELLI SMART BT A 850: 850N<br>BOTTICELLI SMART BT A 1250: 1250N   |
| Anta max                              | BOTTICELLI SMART BT A 850 : 13m <sup>2</sup><br>BOTTICELLI SMART BT A 250 : 16m <sup>2</sup>   |
| Corsa utile                           | BINARIO L.=2900 corsa utile=2300 mm<br>BINARIO L.=3500 corsa utile=2900 mm   |
| Velocità massima                      | BOTTICELLI SMART BT A 850     Binario a cinghia= 240 mm/s<br>Binario a catena= 210 mm/s<br>BOTTICELLI SMART BT A 1250     Binario a catena= 190 mm/s |
| Manovre in 24 ore @ MAX+60°C          | BOTTICELLI SMART BT A 850: 50<br>BOTTICELLI SMART BT A 1250: 100   |
| Manovre in 1 ora @ MAX+50°C           | 10   |
| Installazione tipica sezionale a 20°C | BOTTICELLI SMART BT A 850: mq 6,7     100 manovre consecutive<br>BOTTICELLI SMART BT A 1250: mq 15,7     50 manovre consecutive                      |
| Reazione all'urto                     | Limitatore di coppia integrato su quadro comando   |
| Finecorsa                             | Elettronico ad ENCODER   |
| Lubrificazione                        | Grasso permanente  |
| Grado di protezione                   | IP20   |
| Peso testamotore                      | 5 kg   |
| Rumorosità                            | <70dB(A)   |
| Dimensioni                            | Vedi fig.B   |

| DATI RICEVITORE INCORPORATO             |   |
|---|---|
| Radiorecevente Rolling-Code incorporata | Frequenza 433.92 MHz                          |
| Codifica                                | Algoritmo Rolling-Code (( $\equiv$ CR-Ready)) |
| N° combinazioni                         | 4 miliardi                                    |
| N° max radiocomandi memorizzabili       | 63  |

## INSTALLAZIONE ATTUATORE Fig.A

Predisporre l'arrivo dei collegamenti degli accessori, dei dispositivi di sicurezza e di comando al gruppo motore tenendo nettamente separati i collegamenti a tensione di rete dai collegamenti in bassissima tensione di sicurezza (24V). Procedere al loro collegamento come indicato nello schema elettrico. I cavi di connessione accessori devono essere protetti da canaletta.

## Verifiche preliminari:

- Controllare il bilanciamento della porta.
- Controllare lo scorrimento della porta per tutta la corsa.
- Se la porta non è di nuova installazione, controllare lo stato di usura di tutti i componenti.
- Sistemare o sostituire le parti difettose o usurate.
- L'affidabilità e la sicurezza dell'automazione è direttamente influenzata dallo stato della struttura della porta.
- Prima di installare il motore, togliere eventuali funi o catene superflue e disabilitare qualsiasi apparecchiatura non necessaria.

## TECHNICAL SPECIFICATIONS

| ELECTRICAL DATA                |   |
|--------------------------------|---|
| Power supply                   | 220-230V 50/60Hz  |
| Max. power absorbed from mains | BOTTICELLI SMART BT A 850: 200W<br>BOTTICELLI SMART BT A 1250: 250W |
| Fuses                          | see figure L-5  |
| Supply to accessories          | 24V~ (180mA max)<br>24Vsafe (180mA max)                             |
| Blinker connection             | 24V~ max 25W  |
| Courtesy light                 | BFT model courtesy LED lamp 24V $\equiv$ 2W                         |
| Operating temperature          | -20°C / +60°C   |

| MECHANICAL DATA                                 |  |   |
|---|--|---|
| Pulling and pushing force                       | BOTTICELLI SMART BT A 850: 850N<br>BOTTICELLI SMART BT A 1250: 1250N                         |   |
| Leaf max.                                       | BOTTICELLI SMART BT A 850 : 13m <sup>2</sup><br>BOTTICELLI SMART BT A 250 : 16m <sup>2</sup> |   |
| Working stroke                                  | TRACK L.=2900 working stroke=2300 mm<br>TRACK L.=3500 working stroke=2900 mm                 |   |
| Maximum speed                                   | BOTTICELLI SMART BT A 850  | Belt track= 240 mm/s<br>Chain track= 210 mm/s |
|   | BOTTICELLI SMART BT A 1250   | Chain track= 190 mm/s                         |
| Manoeuvres in 24 hours @ MAX+60°C               | BOTTICELLI SMART BT A 850: 50<br>BOTTICELLI SMART BT A 1250: 100                             |   |
| Manoeuvres in 1 hour @ MAX+50°C                 | 10   |   |
| Typical installation of sectional doors at 20°C | BOTTICELLI SMART BT A 850: mq 6,7  | 100 consecutive manoeuvres                    |
|   | BOTTICELLI SMART BT A 1250: mq 15,7  | 50 consecutive manoeuvres                     |
| Impact reaction                                 | integrated torque limiter on control panel   |   |
| Limit switch                                    | Electronic with ENCODER  |   |
| Lubrication                                     | permanent grease   |   |
| Degree of protection                            | IP20   |   |
| Motor head weight                               | 5 kg   |   |
| Noise level                                     | <70dB(A)   |   |
| Dimensions                                      | see fig.B  |   |

| INCORPORATED RECEIVER DATA               |   |
|--|---|
| Incorporated rolling-code radio receiver | Frequency 433.92 MHz                          |
| Coding                                   | rolling-code algorithm (( $\equiv$ CR-Ready)) |
| No. combinations                         | 4 billion                                     |
| Max no. radio controls to be memorised   | 63  |

## ACTUATOR INSTALLATION Fig.A

Arrange for the connections of accessories and safety and control devices to reach the motor unit, keeping the mains voltage connections clearly separate from the extra low safety voltage connections (24V). Proceed to connection following the indications given in the wiring diagram. The cables for connecting the accessories must be protected by a raceway

## Preliminary checks

- Check that the door is balanced.
- Check that the door slides smoothly along its entire travel.
- If the door has not been newly installed, check the wear condition of all its components.
- Repair or replace faulty or worn parts.
- The automation reliability and safety are directly influenced by the state of the door structure.
- Before fitting the motor, remove any superfluous ropes or chains and disable any unnecessary appliances.

## CARACTERISTIQUES TECHNIQUES

| DONNÉES ÉLECTRIQUES                   |   |
|---------------------------------------|---|
| Alimentation                          | 220-230V 50/60Hz  |
| Puissance maxi absorbée par le réseau | BOTTICELLI SMART BT A 850: 200W                                     |
|                                       | BOTTICELLI SMART BT A 1250: 250W                                    |
| Fusibles                              | voir Fig. L-S   |
| Alimentation des accessoires          | 24V~ (180mA max)  |
|                                       | 24V~safe (180mA max)  |
| Connexion feu clignotant              | 24V~ max 25W  |
| Lumière de courtoisie                 | Lampe de courtoisie à Led modèle BFT 24V $\overline{\text{---}}$ 2W |
| Température d'exploitation            | -20°C / +60°C   |

| DONNÉES MÉCANIQUES                   |   |                            |
|--------------------------------------|---|----------------------------|
| Force de traction et de poussée      | BOTTICELLI SMART BT A 850: 850N                     |                            |
|                                      | BOTTICELLI SMART BT A 1250: 1250N                   |                            |
| Vantail maxi                         | BOTTICELLI SMART BT A 850 : 13m <sup>2</sup>        |                            |
|                                      | BOTTICELLI SMART BT A 250 : 16m <sup>2</sup>        |                            |
| Course utile                         | RAIL L.=2900 course utile=2300 mm                   |                            |
|                                      | RAIL L.=3500 course utile=2900 mm                   |                            |
| Vitesse maximale                     | BOTTICELLI SMART BT A 850                           | RAIL à courroie= 240 mm/s  |
|                                      | BOTTICELLI SMART BT A 1250                          | RAIL à chaîne= 210 mm/s    |
|                                      | BOTTICELLI SMART BT A 1250                          | RAIL à chaîne= 190 mm/s    |
| Manœuvres en 24 heures@ MAX+60°C     | BOTTICELLI SMART BT A 850: 50                       |                            |
|                                      | BOTTICELLI SMART BT A 1250: 100                     |                            |
| Manœuvres en 1 heures@ MAX+50°C      | 10  |                            |
| Installation en coupe typique à 20°C | BOTTICELLI SMART BT A 850: mq 6,7                   | 100 manœuvres consécutives |
|                                      | BOTTICELLI SMART BT A 1250: mq 15,7                 | 50 manœuvres consécutives  |
| Réaction à l'impact                  | Limiteur de couple intégré sur centrale de commande |                            |
| Fin de course                        | Électronique avec CODEUR                            |                            |
| Lubrification                        | Graisse permanente                                  |                            |
| Degré de protection                  | IP20  |                            |
| Poids tête moteur                    | 5 kg  |                            |
| Bruit                                | <70dB(A)  |                            |
| Dimensions                           | Voir fig.B  |                            |

| DONNÉES DU RÉCEPTEUR INTÉGRÉ           |                                      |
|--|--------------------------------------|
| Radio récepteur Rolling-Code incorporé | Fréquence 433.92 MHz                 |
| Codage                                 | Algorithme Rolling-Code ((ER-Ready)) |
| N° de combinaisons                     | 4 milliards                          |
| N° maxi de radiocommandes mémorisables | 63                                   |

## INSTALLATION DE L'ACTIONNEUR Fig. A

Prédisposer l'arrivée des connexions des accessoires, des dispositifs de sécurité et de commande au groupe moteur en tenant nettement séparées les connexions à tension de réseau des connexions à très basse tension de sécurité (24V), en utilisant le passe-câble spécial. Effectuer la connexion comme indiqué dans le schéma électrique.

Les câbles de connexion accessoires doivent être protégés par une conduite à câbles.

## Contrôles préliminaires:

- Contrôler l'équilibrage de la porte.
- Contrôler le coulissement de la porte tout au long de sa course.
- Si la porte n'est pas de récente installation, contrôler l'état d'usure de tous les composants.
- Réparer ou remplacer les parties défectueuses ou usées.
- La fiabilité et la sécurité de la motorisation sont directement liées à l'état structural de la porte.
- Avant d'installer le moteur, enlever les éventuels câbles ou chaînes superflus et désactiver tous les appareils qui ne sont pas nécessaires.

## TECHNISCHE DATEN

| ELEKTRISCHE DATEN                   |  |
|-------------------------------------|--|
| Stromversorgung                     | 220-230V 50/60Hz   |
| Max. vom Netz aufgenommene Leistung | BOTTICELLI SMART BT A 850: 200W                          |
|                                     | BOTTICELLI SMART BT A 1250: 250W                         |
| Sicherungen                         | siehe Abb. L-S   |
| Stromversorgung Zubehör             | 24V~ (180mA max)   |
|                                     | 24Vsafe (180mA max)                                      |
| Blinkender Anschluss                | 24V~ max 25W   |
| Innenlicht                          | LED-Innenleuchte mod. BFT 24V $\overline{\text{---}}$ 2W |
| Betriebstemperatur                  | -20°C / +60°C  |

| MECHANISCHE DATEN                                 |  |                                 |
|---|--|---------------------------------|
| Antriebs- und Andruckkraft                        | BOTTICELLI SMART BT A 850: 850N                    |                                 |
|   | BOTTICELLI SMART BT A 1250: 1250N                  |                                 |
| Flügel max.                                       | BOTTICELLI SMART BT A 850 : 13m <sup>2</sup>       |                                 |
|   | BOTTICELLI SMART BT A 250 : 16m <sup>2</sup>       |                                 |
| Nötiger Weg                                       | GLEIS L.=2900 nötiger Weg=2300 mm                  |                                 |
|   | GLEIS L.=3500 nötiger Weg=2900 mm                  |                                 |
| Maximalgeschwindigkeit                            | BOTTICELLI SMART BT A 850                          | GLEIS mit Riemen= 240 mm/s      |
|   | BOTTICELLI SMART BT A 1250                         | GLEIS mit Kette= 210 mm/s       |
|   | BOTTICELLI SMART BT A 1250                         | GLEIS mit Kette= 190 mm/s       |
| Manöver in 24 Stunden@ MAX+60°C                   | BOTTICELLI SMART BT A 850: 50                      |                                 |
|   | BOTTICELLI SMART BT A 1250: 100                    |                                 |
| Manöver in 1 Stunden@ MAX+50°C                    | 10   |                                 |
| Typische Installation von Sektionaltoren bei 20°C | BOTTICELLI SMART BT A 850: mq 6,7                  | 100 aufeinanderfolgende Manöver |
|   | BOTTICELLI SMART BT A 1250: mq 15,7                | 50 aufeinanderfolgende Manöver  |
| Stoßreaktion                                      | Drehmomentbegrenzer auf dem Bedientpult integriert |                                 |
| Endschalter                                       | Elektronisch am ENCODER                            |                                 |
| Schmierung  | Permanentes Fett                                   |                                 |
| Schutzgrad  | IP20   |                                 |
| Gewicht Motorkopf                                 | 5 kg   |                                 |
| Lautstärke  | <70dB(A)   |                                 |
| Abmessungen                                       | Siehe Abb. B                                       |                                 |

| DATEN EINGEBAUTER EMPFÄNGER            |                                       |
|--|---------------------------------------|
| Eingebauter Funkempfänger Rolling-Code | Frequenz 433.92 MHz                   |
| Codierung                              | Algorithmus Rolling-Code ((ER-Ready)) |
| Anzahl Kombinationen                   | 4 Milliarden                          |
| Anzahl max. speicherbarer Funkbefehle  | 63                                    |

## INSTALLATION STELLGLIED Abb. A

Richten Sie die Anschlüsse des Zubehörs, der Sicherheitsvorrichtungen und der Motorsatzsteuerung ein, indem Sie die Netzspannungsanschlüsse klar von den Anschlüssen mit Schutzkleinspannung (24V) getrennt halten. Schließen Sie sie wie im Schaltplan dargestellt an.

Die Zubehörverbindungskabel müssen von Rinnen geschützt werden.

## Vorprüfungen:

- Kontrollieren Sie den Türausgleich.
- Kontrollieren Sie den Gleitmechanismus der Tür für den ganzen Weg.
- Wenn die Tür nicht neu installiert ist, kontrollieren Sie den Verschleiß aller Komponenten.
- Die defekten oder abgenutzten Teile reparieren oder ersetzen.
- Die Zuverlässigkeit und Sicherheit der Automation werden direkt vom Zustand der Türstruktur beeinflusst.
- Entfernen Sie vor der Installation des Motors eventuelle Seile oder überflüssige Ketten und deaktivieren Sie alle nicht benötigten Geräte.



## DATOS TÉCNICOS

| DATOS ELÉCTRICOS                   |   |
|------------------------------------|---|
| Alimentación                       | 220-230V 50/60Hz  |
| Potencia máx. absorbida por la red | BOTTICELLI SMART BT A 850: 200W<br>BOTTICELLI SMART BT A 1250: 250W |
| Fusibles                           | Véase Fig. L-5  |
| Alimentación accesorios            | 24 V~ (180 mA máx.)<br>24 Vsafe (180 mA máx.)                       |
| Conexión intermitente              | 24 V~ máx. 25 W   |
| Luz de cortesía                    | Bombilla de led de cortesía mod. BFT 24V $\equiv$ 2W                |
| Temperatura de funcionamiento      | -20°C / +60°C   |

| DATOS MECÁNICOS                     |   |
|-------------------------------------|---|
| Fuerza de tracción y empuje         | BOTTICELLI SMART BT A 850: 850N<br>BOTTICELLI SMART BT A 1250: 1250N  |
| Hoja máx.                           | BOTTICELLI SMART BT A 850 : 13m <sup>2</sup><br>BOTTICELLI SMART BT A 250 : 16m <sup>2</sup>  |
| Carrera útil                        | RIEL L. = 2900 carrera útil = 2300 mm<br>RIEL L. = 3500 carrera útil = 2900 mm  |
| Velocidad máxima                    | BOTTICELLI SMART BT A 850<br>RIEL de correa = 240 mm/seg.<br>RIEL de cadena = 210 mm/seg.<br>BOTTICELLI SMART BT A 1250<br>RIEL de cadena = 190 mm/seg. |
| Maniobras en 24 horas@ MAX+60°C     | BOTTICELLI SMART BT A 850: 50<br>BOTTICELLI SMART BT A 1250: 100  |
| Maniobras en 1 hora@ MAX+50°C       | 10  |
| Instalación típica seccional a 20°C | BOTTICELLI SMART BT A 850: mq 6,7<br>100 maniobras consecutivas<br>BOTTICELLI SMART BT A 1250: mq 15,7<br>50 maniobras consecutivas                     |
| Reacción a los impactos             | Limitador de par integrado en el cuadro de mandos   |
| Final de carrera                    | Electrónico con ENCODER   |
| Lubricación                         | Grasa permanente  |
| Grado de protección                 | IP20  |
| Peso cabezal motor                  | 5 kg  |
| Ruidos                              | < 70 dB(A)  |
| Dimensiones                         | Véase fig.B   |

| DATOS DEL RECEPTOR INCORPORADO         |                                     |
|--|-------------------------------------|
| Radioreceptor Rolling-Code incorporado | Frecuencia 433.92 MHz               |
| Codificación                           | Algoritmo Rolling-Code ((ER-Ready)) |
| Nº combinaciones                       | 4.000 millones                      |
| Nº máx. de radiocontroles memorizables | 63                                  |

### INSTALACIÓN ACTUADOR Fig.A

Preparar la llegada de las conexiones de los accesorios, de los dispositivos de seguridad y de mando al grupo motor, manteniendo perfectamente separadas las conexiones con tensión de red de las conexiones de baja tensión de seguridad (24 V). Conectarlas como se indica en el esquema eléctrico. Los cables de conexión de los accesorios se deben proteger mediante un canal.

#### Controles preliminares:

- Controlar el equilibrio de la puerta.
- Controlar el deslizamiento de la puerta en todo su recorrido.
- Si la puerta no es nueva, controlar el estado de desgaste de todos los componentes.
- Reparar o sustituir todas las partes defectuosas o desgastadas.
- La fiabilidad y la seguridad de la automatización depende directamente del estado de la estructura de la puerta.
- Antes de instalar el motor, retirar los cables o cadenas no necesarios y deshabilitar cualquier equipo que no sea necesario.

## TECHNISCHE GEGEVENS

| ELEKTRISCHE GEGEVENS                  |   |
|---------------------------------------|---|
| Voeding                               | 220-230V 50/60Hz  |
| Max uit netwerk geabsorbeerd vermogen | BOTTICELLI SMART BT A 850: 200W<br>BOTTICELLI SMART BT A 1250: 250W |
| Zekeringen                            | zie Fig. L-5  |
| Toevoer accessoires                   | 24V~ (180mA max)<br>24Vsafe (180mA max)                             |
| Aansluiting knipperlicht              | 24V~ max 25W  |
| Binnenverlichting                     | LED-binnenverlichting mod. BFT 24V $\equiv$ 2W                      |
| Werktemperatuur                       | -20°C / +60°C   |

| MECHANISCHE GEGEVENS                     |   |
|--|---|
| Trek- en duwkracht                       | BOTTICELLI SMART BT A 850: 850N<br>BOTTICELLI SMART BT A 1250: 1250N  |
| Vleugel max.                             | BOTTICELLI SMART BT A 850 : 13m <sup>2</sup><br>BOTTICELLI SMART BT A 250 : 16m <sup>2</sup>  |
| Nuttige slag                             | SPOOR L.=2900 nuttige slag=2300 mm<br>SPOOR L.=3500 nuttige slag=2900 mm  |
| Maximale snelheid                        | BOTTICELLI SMART BT A 850<br>SPOOR met riem = 240 mm/s<br>SPOOR met ketting = 210 mm/s<br>BOTTICELLI SMART BT A 1250<br>SPOOR met ketting= 190 mm/s |
| Manoeuvres in 24 uren@ MAX+60°C          | BOTTICELLI SMART BT A 850: 50<br>BOTTICELLI SMART BT A 1250: 100  |
| Manoeuvres in 1 uren@ MAX+50°C           | 10  |
| Typische sectionele installatie bij 20°C | BOTTICELLI SMART BT A 850: mq 6,7<br>100 achtereenvolgende manoeuvres<br>BOTTICELLI SMART BT A 1250: mq 15,7<br>50 achtereenvolgende manoeuvres     |
| Reactie op impact                        | Ingebouwde koppelbegrenzer op bedieningspaneel  |
| Eindschakelaar                           | Elektronisch met ENCODER  |
| Smering                                  | Permanent vet   |
| Beschermingsgraad                        | IP20  |
| Gewicht kop motor                        | 5 kg  |
| Geluid                                   | <70dB(A)  |
| Afmetingen                               | Zie fig.B   |

| GEGEVENS INGEBOUWDE ONTVANGER                           |                                     |
|---|-------------------------------------|
| Ingebouwde radio-ontvanger Rolling-Code                 | Frequentie 433.92 MHz               |
| Codering  | Algoritme Rolling-Code ((ER-Ready)) |
| Nº combinaties  | 4 miljard                           |
| Max nº afstandsbedieningen die opgeslagen kunnen worden | 63                                  |

### INSTALLATIE VAN DE ACTIVATOR Fig.A

De aankomst van de verbindingen van de accessoires, van de veiligheids- en bedieningsinrichtingen naar de motorgroep voorstellen en hierbij de verbindingen naar de netspanning goed gescheiden houden van de verbindingen in heel lage spanning van de veiligheid (24V), gebruikmakend van de desbetreffende kabeldo-orvoer. Overgaan tot hun verbinding zoals aangeduid op het elektrisch schema. De verbindingkabels van de accessoires moeten beschermd worden door een leiding.

#### Preliminaire nazichten:

- Het uitbalanceren van de deur controleren.
- De beweging van de deur over de hele aanslag controleren.
- Indien de deur niet nieuw geïnstalleerd is, de staat van slijtage van alle componenten controleren.
- De defecte of versleten gedeelten repareren of vervangen.
- De bedrijfszekerheid en de veiligheid van de automatisering wordt rechtstreeks beïnvloed door de staat van de structuur van de deur.
- Voordat men de motor installeert, eventuele overbodige touwen of kettingen wegnemen en gelijk welke niet noodzakelijke apparatuur desactiveren.

**R**

**MANUALE D'USO: MANOVRA MANUALE - USER'S MANUAL: MANUAL OPERATION  
 MANUEL D'UTILISATION: MANŒUVRE MANUELLE - BEDIENUNGSANLEITUNG: MANUELLES MANÖVER  
 MANUAL DE USO: ACCIONAMIENTO MANUAL  
 GEBRUIKSHANDLEIDING: MANUEEL MANOEUVRE**

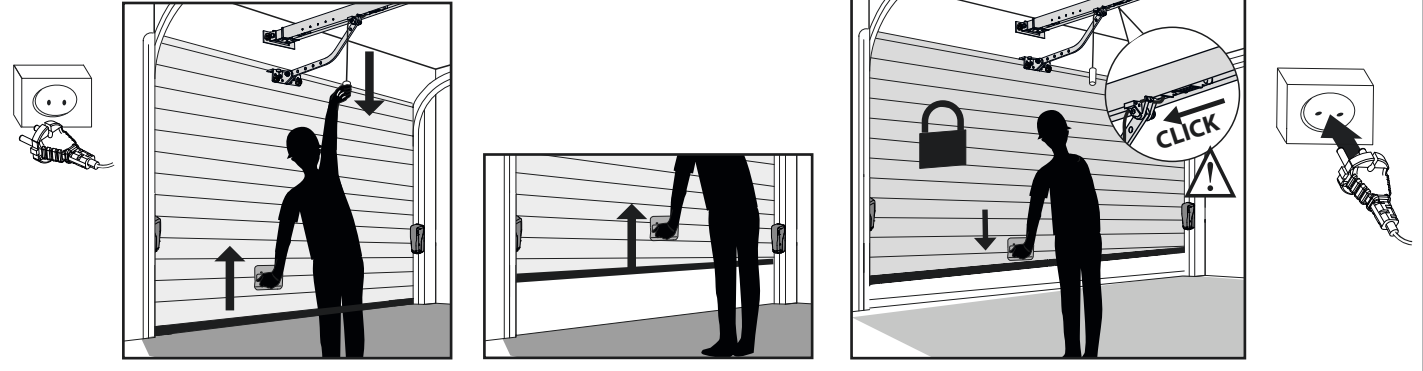

**S**

**SOSTITUZIONE FUSIBILE - REMPLACEMENT D'UN FUSIBLE - REMPLACEMENT D'UN FUSIBLE  
 AUSTAUSCH DER SICHERUNG - SUSTITUCION DEL FUSIBLE - VERVANGING ZEKERING**

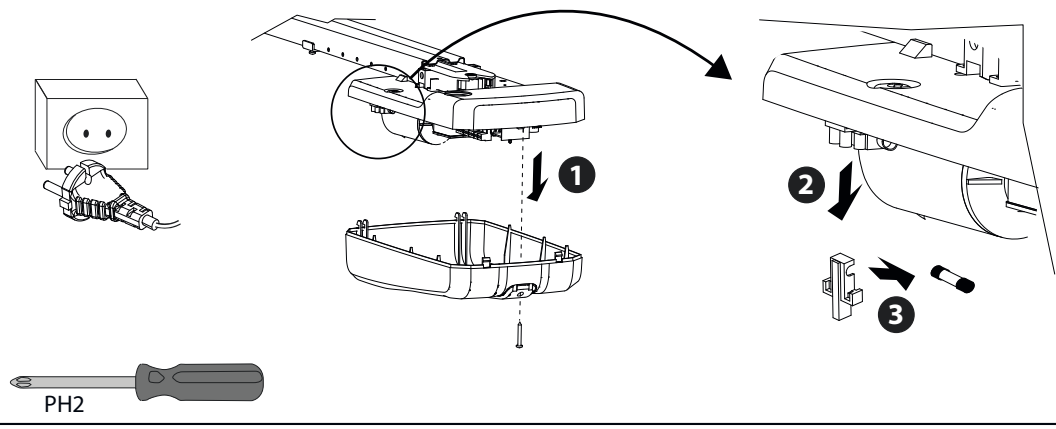

**T**

**ACCESSORI - ACCESSORIES - ACCESSOIRES - ZUBEHÖR - ACCESORIOS - ACCESSOIRES**

**SM1**

Sblocco esterno da applicare alla cremonese esistente della porta basculante.  
 External release device to be applied to the cremone bolt already fitted to the overhead door.  
 Déblocage extérieur à monter sur la crémonne existante de la porte de garage.  
 Externe Entriegelung, die am Baskülever-schluß des Garagentores anzubringen ist.  
 Dispositivo de desbloqueo exterior: aplicar a la falleba de la puerta basculante.  
 Externe deblokkering aan te brengen op de bestaande krukspanjolet van de klapdeur.

**SET/S**

Sblocco esterno a maniglia rientrante per porte sezionali max. 50mm.  
 External release device with retracting handle for sectional doors measuring max 50mm.  
 Déblocage extérieur à poignée escamotable pour portes multi-lames maxi 50mm.  
 Externe Entriegelung mit versenktem Griff für Sektionaltore max. 50mm.  
 Dispositivo de desbloqueo exterior con manilla retráctil, para puertas seccionales de 50mm máx.  
 Externe deblokkering met ingetrokken handvat voor sectiedeuren max.50mm.

**ST**

Sblocco automatico catenacci per porte basculanti a molle. Applicato al braccetto di comando, sgancia automaticamente i catenacci laterali della porta.  
 Automatic bolt release device for spring-operated overhead doors. Fitted to the control arm, it automatically releases the side door bolts.  
 Déblocage automatique verrous pour portes de garage à ressorts. Appliqué au bras de commande, il décroche automatiquement les verrous latéraux de la porte.  
 Automatische Entriegelung für Federgaragentore. Am Antriebsarm gelegen entsperst sie automatisch die Seitenriegel der Tür.  
 Dispositivo de desbloqueo automático de los cerrojos para puertas basculantes de muelles. Aplicado al brazo de mando, desengancha automáticamente los cerrojos laterales de la puerta.  
 Automatische deblokkering deurkettingen voor klapdeuren met veer. Aangebracht op de bedieningsarm, haakt automatisch de laterale deurkettingen van de deur los.

**BT BAT**

Kit caricabatterie.  
 Kit battery charger.  
 Kit cargador de baterías.  
 Bausatz Ladegerät.  
 Kit cargador de baterías.  
 Kit acculader

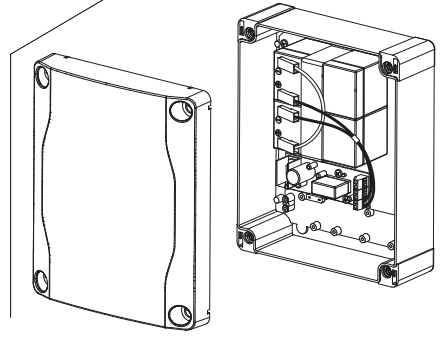
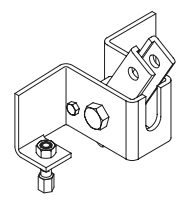
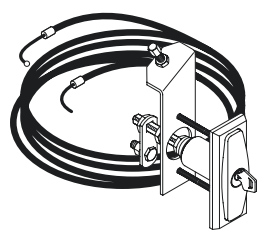
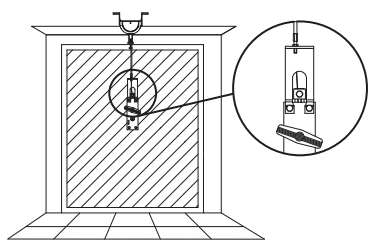



**BFT Spa** [www.bft-automation.com](http://www.bft-automation.com)

Via Lago di Vico, 44 **ITALY**  
36015 Schio (VI)  
T +39 0445 69 65 11  
F +39 0445 69 65 22



**SPAIN** [www.bftautomatismos.com](http://www.bftautomatismos.com)

**BFT GROUP ITALIBERICA DE AUTOMATISMOS S.L.**  
08401 Granollers - (Barcelona)

**FRANCE** [www.bft-france.com](http://www.bft-france.com)

**AUTOMATISMES BFT FRANCE**  
69800 Saint Priest

**GERMANY** [www.bft-torantriebe.de](http://www.bft-torantriebe.de)

**BFT TORANTRIEBSSYSTEME GmbH**  
90522 Oberasbach

**BENELUX** [www.bftbenelux.be](http://www.bftbenelux.be)

**BFT BENELUX SA**  
1400 Nivelles

**UNITED KINGDOM** [www.bft.co.uk](http://www.bft.co.uk)

**-BFT Automation UK Limited**  
Unit C2-C3, The Embankment Business Park, Vale Road, Heaton Mersey, Stockport, SK4 3GL

**-BFT Automation (South) Limited**  
Enterprise House, Murdock Road, Dorcan, Swindon, SN3 5HY

**PORTUGAL** [www.bftportugal.com](http://www.bftportugal.com)

**BFT SA - COMERCIO DE AUTOMATISMOS E MATERIAL DE SEGURANCIA**  
3026-901 Coimbra

**POLAND** [www.bft.pl](http://www.bft.pl)

**BFT POLSKA SP.ZO.O.**  
Marecka 49, 05-220 Zielonka

**IRELAND** [www.bftautomation.ie](http://www.bftautomation.ie)

**BFT AUTOMATION LTD**  
Unit D3, City Link Business Park, Old Naas Road, Dublin 12

**CROATIA** [www.bft.hr](http://www.bft.hr)

**BFT ADRIA D.O.O.**  
51218 Drazice (Rijeka)

**CZECH REPUBLIC** [www.bft.it](http://www.bft.it)

**BFT CZ S.R.O.**  
Praha

**TURKEY** [www.bftotomasyon.com.tr](http://www.bftotomasyon.com.tr)

**BFT OTOMATIK KAPI SISTEMELERI SANAY VE**  
Istanbul

**RUSSIA** [www.bftrus.ru](http://www.bftrus.ru)

**BFT RUSSIA**  
111020 Moscow

**AUSTRALIA** [www.bftaustralia.com.au](http://www.bftaustralia.com.au)

**BFT AUTOMATION AUSTRALIA PTY LTD**  
Wetherill Park (Sydney)

**U.S.A.** [www.bft-usa.com](http://www.bft-usa.com)

**BFT USA**  
Boca Raton

**CHINA** [www.bft-china.cn](http://www.bft-china.cn)

**BFT CHINA**  
Shanghai 200072

**UAE** [www.bftme.ae](http://www.bftme.ae)

**BFT Middle East FZCO**  
Dubai